



# Comune di ASCOLI PICENO

*" Provincia di ASCOLI PICENO "*

**PROGETTO : INTERVENTO DI RISTRUTTURAZIONE DELLA PALESTRA  
DI ATLETICA PESANTE A. MARUCCI ASCOLI PICENO  
( Primo Stralcio funzionale)**



**ELABORATO :**

**CAPITOLATO SPECIALE DI APPALTO**

***Elab. N)***

---

**DATA : marzo 2018**

---

**RESP. UNICO DEL  
PROCEDIMENTO**  
Arch. Ugo Galanti

**PROGETTISTA**  
ing. Domenico Fiori

---

## Capitolo 1 DATI GENERALI DELL'APPALTO

### Art. 1 - Oggetto dell'appalto

L'appalto ha per oggetto l'esecuzione di tutti i lavori, le forniture e le prestazioni necessarie per l'**INTERVENTO DI RISTRUTTURAZIONE DELLA PALESTRA DI ATLETICA PESANTE "A. MARUCCI" DI ASCOLI PICENO.**

### Art. 2 - Importo dei lavori in appalto

#### 2.1 Importo dell'appalto

L'importo complessivo a base d'asta dei lavori a misura, compresi nel presente appalto, ammonta presuntivamente a euro 458.400,49 (diconsi euro quattrocentocinquantomilaquattrocento/49).

N.	Descrizione	Importo [euro]
a	Lavori a misura	€ 458.400,49
b	Somme a disposizione della stazione appaltante	€ 91.599,51
	Sommano	<b>€ 550.000,00</b>
	Oneri della sicurezza non soggetti a ribasso d'asta	€ 42.898,00

Con riferimento all'importo di cui al comma 2.1, lettera a), la distribuzione relativa alle varie categorie d'ordine di lavori compensati a misura è riassunta nelle tabelle seguenti.

#### Importo per le categorie di lavori a misura

Lavorazione	Categoria	Classifica	Qualifica- zione ob- bligatoria (si/no)	Importo (€)	%	Indicazioni speciali ai fini della gara	
						Prevalente o scorporabile	Subap- paltabile
<b>Opere edili</b>	<b>OG1</b>	II	SI	327.892,17	71,53%	Prevalente	SI
<b>Impianti</b>	<b>OG11</b>	I	SI	130.508,32	28,47%	Scorporabile	SI max 30%
			<b>Totale</b>	458.400,59	<b>100%</b>		

**Si precisa che all'interno della categoria prevalente OG1 è presente una lavorazione riconducibile alla categoria OG12 "opere ed impianti di bonifica e protezione ambientale" (per un importo pari ad € 6.000,00) non rilevante ai fini della qualificazione ma indicata ai fini del subappalto.**

**Si precisa altresì che per le lavorazioni relative a tale categoria viene richiesta l'iscrizione all'Albo nazionale gestori ambientali di cui all'art. 212 del D.Lgs. n.152 del 03/04/2006.**

## 2.2 Variazione dell'importo dei lavori a misura

L'importo del contratto può variare, in aumento o in diminuzione, esclusivamente per la parte di lavori previsti a misura negli atti progettuali e nella lista delle categorie di lavoro ritenute omogenee previste per l'esecuzione dell'appalto, in base alle quantità effettivamente eseguite, fermi restando i limiti di cui all'art. 106 del Codice dei contratti pubblici.

## Art. 3 - Descrizione dei lavori affidati

### 3.1 Descrizione dei lavori

In generale l'intervento, nei due stralci funzionali programmati, volge ad una completa riqualificazione della struttura sportiva, sia attraverso una analisi della Vulnerabilità strutturale indirizzata alla definizione delle opere necessarie al conseguimento di un livello di sicurezza della costruzione  $\zeta E$  prossimo all'unità (cioè con caratteristiche di risposta sismica vicine a quelle di un edificio di nuova costruzione, sia nella verifica degli impianti presenti (elettrico, illuminotecnico, idraulico, termico ed antincendio), per definire interventi diretti ad una piena rispondenza di tutti gli impianti alle normative vigenti e sia ad una ottimizzazione dei servizi destinati alle attività sportive che da anni usufruiscono della struttura. Inoltre, prioritariamente, la progettazione mira essenzialmente alla ristrutturazione del manto di copertura dell'intera struttura sportiva, compreso il completo ed urgente smantellamento dei pannelli in amianto che attualmente costituiscono il manto della porzione superiore la sala riservata alle attività sportive di Lotta e Judo e a dotare la struttura della necessaria accessibilità ed adattabilità per l'abbattimento delle barriere architettoniche.

### 3.2 Forma e principali dimensioni delle opere

La forma e le principali dimensioni delle opere oggetto dell'appalto risultano dai disegni di progetto esecutivo, salvo quanto potrà essere meglio precisato dalla direzione dei lavori nel corso dell'esecuzione dei lavori e/o dal collaudatore tecnico-amministrativo in corso d'opera (se nominato).

## Art. 4 - Opere escluse dall'appalto

~~Restano escluse dall'appalto le seguenti opere e/o forniture, che la stazione appaltante si riserva di affidare ad altre ditte, senza che l'appaltatore possa sollevare eccezione o pretesa alcuna o richiedere particolari compensi.~~ NON RICORRE

N.	Lavori	Importo [euro]
1		
2		
3		
4		
5		
6		
7		
-		
-		
	Sommano	

## **Art. 4bis – Disposizioni di natura contrattuale**

### *4bis.1 Consegna ed inizio dei lavori*

1. Ai sensi dell'art. 32, comma 13, del D.Lgs. 18 aprile 2016, n. 50, l'esecuzione del contratto e l'inizio dei lavori potrà avvenire solo dopo che il contratto d'appalto è divenuto efficace, salvo che, in caso di urgenza, la Stazione Appaltante ne chieda l'esecuzione anticipata nei modi e alle condizioni previste dal comma 8 dello stesso art. 32, come richiamate al successivo articolo.
2. La consegna dei lavori potrà essere effettuata dopo la stipula formale del contratto. La stessa avverrà in seguito a consegna, risultante da apposito verbale, da effettuarsi non oltre 45 giorni dalla predetta stipula, previa convocazione dell'esecutore.
3. Il giorno previsto per l'inizio dei lavori verrà comunicato all'esecutore, a cura del Direttore Lavori con un preavviso di almeno cinque giorni. La comunicazione potrà avvenire anche a mezzo elettronico o fax.
4. L'esecutore deve trasmettere alla Stazione Appaltante, prima dell'inizio dei lavori, i dati necessari per la richiesta del Documento Unico di Regolarità Contributiva (D.U.R.C.) relativo alla propria impresa (e a quelle dei subappaltatori già autorizzati) ed al cantiere specifico.
5. Se nel giorno fissato e comunicato l'esecutore non si presenta a ricevere la consegna dei lavori, il Direttore Lavori redige uno specifico verbale sottoscritto da due testimoni e fissa un nuovo termine perentorio, non inferiore a 5 (cinque) giorni e non superiore a 15 (quindici); i termini contrattuali per l'esecuzione dell'appalto decorrono comunque dalla data della prima convocazione. Decorso inutilmente il termine anzidetto è facoltà della Stazione Appaltante di risolvere il contratto e incamerare la cauzione, ferma restando la possibilità di avvalersi della garanzia fideiussoria al fine del risarcimento del danno, senza che ciò possa costituire motivo di pretese o eccezioni di sorta. Qualora sia indetta una nuova procedura per l'affidamento del completamento dei lavori, l'aggiudicatario è escluso dalla partecipazione in quanto l'inadempimento è considerato grave negligenza accertata. In alternativa alla risoluzione si potrà procedere ugualmente alla consegna dei lavori e, in questo caso, il verbale di consegna dovrà essere sottoscritto da due testimoni. La consegna dei lavori deve risultare da verbale redatto in contraddittorio con l'esecutore; il verbale è predisposto ai sensi dell'articolo 154 e dalla data di tale verbale decorre il termine utile per il compimento dell'opera o dei lavori.
6. Qualora l'esecutore non si presenti nel giorno stabilito, il direttore dei lavori fissa una nuova data. La decorrenza del termine contrattuale resta comunque quella della data della prima convocazione. Qualora sia inutilmente trascorso il termine assegnato dal direttore dei lavori, la stazione appaltante ha facoltà di risolvere il contratto e di incamerare la cauzione.
7. Qualora la consegna avvenga in ritardo per fatto o colpa della stazione appaltante, l'esecutore può chiedere di recedere dal contratto. Nel caso di accoglimento dell'istanza di recesso l'esecutore ha diritto al rimborso di tutte le spese contrattuali nonché di quelle effettivamente sostenute e documentate ma in misura non superiore ai limiti indicati dall'articolo 157 del D.Lgs. 18 aprile 2016, n. 50. Ove l'istanza dell'esecutore non sia accolta e si proceda tardivamente alla consegna, lo stesso ha diritto ad un compenso per i maggiori oneri dipendenti dal ritardo, le cui modalità di calcolo sono stabilite dal medesimo articolo 157.
8. La facoltà della stazione appaltante di non accogliere l'istanza di recesso dell'esecutore non può esercitarsi, con le conseguenze previste dal comma 7, qualora il ritardo nella consegna dei lavori superi la metà del termine utile contrattuale o comunque sei mesi complessivi.
9. Qualora, iniziata la consegna, questa sia sospesa dalla stazione appaltante per ragioni non di forza maggiore, la sospensione non può durare oltre sessanta giorni. Trascorso inutilmente tale termine, si applicano le disposizioni di cui ai commi 7 e 8.
10. Nelle ipotesi previste dai commi 7, 8 e 9 il responsabile del procedimento ha l'obbligo di informare l'Autorità di Vigilanza.

### *4bis.2 Consegne particolari: sotto riserve di legge, frazionate o parziali*

1. La Stazione appaltante, ai sensi dell'articolo 32, comma 8, del D.Lgs. 18 aprile 2016, n. 50 potrà procedere all'esecuzione d'urgenza esclusivamente nelle ipotesi di eventi oggettivamente imprevedibili, per ovviare a situazioni di pericolo per persone, animali o cose, ovvero per l'igiene e la salute pubblica, ovvero per il patrimonio storico, artistico, culturale ovvero nei casi in cui la mancata esecuzione immediata della prestazione dedotta nella gara determinerebbe un grave danno all'interesse pubblico che è destinata a soddisfare, ivi compresa la perdita di finanziamenti comunitari.. In tal caso il Direttore dei Lavori, nel verbale di consegna in via d'urgenza, indica a quali materiali l'esecutore deve provvedere e quali lavorazioni deve immediatamente iniziare in relazione al programma di esecuzione presentato ai sensi dell'art. 21. Il Direttore Lavori, in questo caso, dovrà contabilizzare quanto predisposto o somministrato dall'esecutore per rimborsare le relative spese nell'ipotesi di mancata stipula del contratto. Ad intervenuta stipula del contratto il Direttore Lavori revoca le eventuali limitazioni impartite.
2. Non sono previste consegne frazionate.
3. In rapporto alla natura dell'appalto, ovvero qualora se ne ravvisi la necessità per una temporanea indisponibilità delle aree o degli immobili interessati dai lavori, si procederà alla consegna dei lavori in più

volte con successivi verbali di consegna parziale e l'ultimo di questi costituisce verbale di consegna definitivo anche ai fini del computo dei termini per l'esecuzione, (se non diversamente determinato dalle parti in rapporto a specifiche esigenze sopraggiunte e debitamente giustificate).

4. Il comma 1 del presente articolo trova applicazione, se ritenuto necessario, anche nel caso di consegne parziali di cui al comma 3, ed inerisce alle singole parti consegnate, qualora l'urgenza sia limitata all'esecuzione di alcune di esse.

#### *4bis.3 Contestazioni e riserve*

1. Il direttore dei lavori comunica al RUP eventuali contestazioni dell'esecutore su aspetti tecnici che possano influire sull'esecuzione dei lavori. In tali casi, il RUP convoca le parti entro quindici giorni dalla comunicazione e promuove, in contraddittorio, l'esame della questione al fine di risolvere la controversia; all'esito, il RUP comunica la decisione assunta all'esecutore, il quale ha l'obbligo di uniformarsi, salvo il diritto di iscriverne riserva nel registro di contabilità in occasione della relativa sottoscrizione nei tempi e nei modi di cui ai successivi punti 3, primo periodo, e 5. Se le contestazioni riguardano fatti, il direttore dei lavori redige in contraddittorio con l'esecutore un processo verbale delle circostanze contestate o, in assenza di questo, in presenza di due testimoni. In quest'ultimo caso copia del verbale è comunicata all'esecutore per le sue osservazioni, da presentarsi al direttore dei lavori nel termine di otto giorni dalla data del ricevimento. In mancanza di osservazioni nel termine, le risultanze del verbale si intendono definitivamente accettate. L'esecutore, il suo rappresentante oppure i testimoni firmano il processo verbale, che è inviato al RUP con le eventuali osservazioni dell'esecutore. Contestazioni e relativi ordini di servizio sono annotati nel giornale dei lavori.

2. L'esecutore è sempre tenuto ad uniformarsi alle disposizioni del direttore dei lavori, senza poter sospendere o ritardare il regolare sviluppo dei lavori, quale che sia la contestazione o la riserva che egli iscriva negli atti contabili.

3. Se l'esecutore firma il registro di contabilità con riserva, il direttore dei lavori, nei successivi quindici giorni, espone nel registro le sue motivate deduzioni al fine di consentire alla stazione appaltante la percezione delle ragioni ostative al riconoscimento delle pretese dell'esecutore; in mancanza il direttore dei lavori è responsabile per le somme che, per tale negligenza, la stazione appaltante deve riconoscere all'esecutore. Ove per un legittimo impedimento non sia possibile eseguire una precisa e completa contabilizzazione, il direttore dei lavori può registrare in partita provvisoria sui libretti quantità dedotte da misurazioni sommarie. In tal caso l'onere dell'immediata riserva diventa operante quando in sede di contabilizzazione definitiva delle categorie di lavorazioni interessate sono portate in detrazione le partite provvisorie.

4. Nel caso in cui l'esecutore, non firmi il registro di contabilità, è invitato a farlo entro il termine perentorio di quindici giorni e, qualora persista nell'astensione o nel rifiuto, se ne fa espressa menzione nel registro. Se l'esecutore, ha firmato con riserva, qualora l'esplicazione e la quantificazione non siano possibili al momento della formulazione della stessa, egli formula, a pena di decadenza, nel termine di quindici giorni, le sue riserve, scrivendo e firmando nel registro le corrispondenti domande di indennità e indicando con precisione le cifre di compenso cui crede aver diritto, e le ragioni di ciascuna domanda. Nel caso in cui l'esecutore non ha firmato il registro nel termine di cui sopra, oppure lo ha fatto con riserva, ma senza esplicitare le sue riserve nel modo e nel termine sopraindicati, i fatti registrati si intendono definitivamente accertati, e l'esecutore decade dal diritto di far valere in qualunque termine e modo le riserve o le domande che ad essi si riferiscono.

5. Le riserve sono iscritte a pena di decadenza sul primo atto dell'appalto idoneo a riceverle, successivo all'insorgenza o alla cessazione del fatto che ha determinato il pregiudizio dell'esecutore. In ogni caso, sempre a pena di decadenza, le riserve sono iscritte anche nel registro di contabilità all'atto della firma immediatamente successiva al verificarsi o al cessare del fatto pregiudizievole. Le riserve non espressamente confermate sul conto finale si intendono abbandonate. Le riserve devono essere formulate in modo specifico ed indicare con precisione le ragioni sulle quali esse si fondano. In particolare, le riserve devono contenere a pena di inammissibilità la precisa quantificazione delle somme che l'esecutore ritiene gli siano dovute. La quantificazione della riserva è effettuata in via definitiva, senza possibilità di successive integrazioni o incrementi rispetto all'importo iscritto.

6. Qualora a seguito dell'iscrizione di riserve sui documenti contabili da parte dell'esecutore, l'importo economico dell'opera possa variare tra il 5 ed il 15 per cento dell'importo contrattuale, si applica il procedimento volto al raggiungimento di un accordo bonario, disciplinato dall'art. 205 del D.Lgs. 18 aprile 2016, n. 50.

7. Tale procedimento riguarda tutte le riserve iscritte fino al momento del suo avvio, e può essere reiterato per una sola volta quando le riserve iscritte, ulteriori e diverse rispetto a quelle già esaminate, raggiungano nuovamente l'importo di cui al comma 1.

8. Il procedimento dell'accordo bonario riguarda tutte le riserve iscritte fino al momento dell'avvio del procedimento stesso e può essere reiterato quando le riserve iscritte, ulteriori e diverse rispetto a quelle già esaminate, raggiungano nuovamente l'importo di cui al comma 1, nell'ambito comunque di un limite massimo complessivo del 15 per cento dell'importo del contratto.

9 Le domande che fanno valere pretese già oggetto di riserva, non possono essere proposte per importi maggiori rispetto a quelli quantificati nelle riserve stesse. Non possono essere oggetto di riserva gli aspetti progettuali che sono stati oggetto di verifica ai sensi dell'articolo 26. Prima dell'approvazione del certificato di collaudo ovvero di verifica di conformità o del certificato di regolare esecuzione, qualunque sia l'importo delle riserve, il responsabile unico del procedimento attiva l'accordo bonario per la risoluzione delle riserve iscritte.

10 Per quanto attiene al procedimento ed agli ulteriori dettagli della procedura del tentativo di accordo bonario si rinvia all'art. 205 del D.Lgs. n. 50/2016.

#### *4bis.4 Danni causati da forza maggiore*

1. Sono a carico dell'esecutore tutte le misure, compreso le opere provvisorie, e tutti gli adempimenti per evitare il verificarsi di danni alle opere, all'ambiente, alle persone e alle cose nell'esecuzione dell'appalto.
2. L'onere per il ripristino di opere o il risarcimento di danni ai luoghi, a cose o a terzi determinati da mancata, tardiva o inadeguata assunzione dei necessari provvedimenti sono a totale carico dell'esecutore.
3. Nel caso in cui si verifichino danni alle opere causati da forza maggiore l'esecutore ne deve fare denuncia al Direttore Lavori nel termine di **tre giorni** lavorativi dalla data dell'evento a pena di decadenza dal diritto al risarcimento.
4. Appena ricevuta la denuncia il Direttore Lavori procederà alla redazione di specifico processo verbale di accertamento.
5. L'esecutore non potrà sospendere o rallentare i lavori, rimanendo inalterata la sola zona interessata dal danno e fino al sopralluogo del Direttore Lavori.
6. L'eventuale compenso per la riparazione dei danni sarà limitato all'importo dei lavori necessari, contabilizzati ai prezzi, e condizioni di contratto, con esclusione di danni o perdite di materiali non ancora posti in opera, di utensili, ponteggi e attrezzature dell'esecutore.
7. Nessun compenso sarà dovuto qualora a determinare il danno abbia concorso anche solo come concausa la colpa o le scelte organizzative di cantiere dell'esecutore.
8. Non saranno comunque considerati danni di forza maggiore gli scoscendimenti o gli assestamenti di terreno, l'interramento delle cunette e l'allagamento degli scavi di fondazione.

#### *4bis.5 Prove a carico dell'appaltatore*

*La ditta appaltatrice dovrà eseguire, presso Istituti autorizzati e riconosciuti ufficialmente, tutte le prove che si renderanno necessarie e che verranno ordinate dalla Direzione Lavori sui materiali e manufatti impiegati o da impiegarsi nella costruzione, compresa la confezione dei **campioni** e l'esecuzione di **prove di carico** che siano ordinate dalla stessa Direzione Lavori su tutte le opere in calcestruzzo semplice o armato e qualsiasi altra struttura portante, nonché le prove di tenuta per le tubazioni. Salvo diverse disposizioni del Direttore dei Lavori l'esecutore dovrà effettuare almeno un prelievo di calcestruzzo per ogni giorno di getto, datato, controfirmato dal personale addetto al controllo per conto della Stazione Appaltante e conservato.*

#### *4bis.6 Recesso*

1. Ai sensi dell'art. 109 del D.Lgs. 18 aprile 2016, n. 50, alla Stazione Appaltante è riconosciuto il diritto di recedere in qualunque tempo dal contratto d'appalto previo il pagamento dei lavori eseguiti e del valore dei materiali utili esistenti in cantiere, oltre al decimo dell'importo delle opere non eseguite. Il decimo dell'importo delle opere non eseguite è calcolato sulla differenza tra l'importo dei quattro quinti del prezzo posto a base di gara, depurato del ribasso d'asta, e l'ammontare netto dei lavori eseguiti.
2. L'esercizio del diritto di recesso dovrà essere preceduto da formale comunicazione all'esecutore da darsi con un preavviso da parte del Responsabile Unico del Procedimento non inferiore a venti giorni, decorsi i quali la Stazione Appaltante prende in consegna i lavori ed effettua il collaudo dell'opera parzialmente eseguita.
3. I materiali il cui valore è riconosciuto dalla Stazione Appaltante a norma del comma 1 sono soltanto quelli già accettati dal Direttore Lavori prima della comunicazione del preavviso di cui al comma 2. La Stazione Appaltante può trattenere le opere provvisorie e gli impianti che non siano in tutto o in parte asportabili ove li ritenga ancora utilizzabili. In tal caso essa corrisponde all'esecutore, per il valore delle opere e degli impianti non ammortizzato nel corso dei lavori eseguiti, un compenso da determinare nella minor somma fra il costo di costruzione e il valore delle opere e degli impianti al momento dello scioglimento del contratto.
4. Nell'ipotesi di cui al presente articolo l'esecutore deve rimuovere dai magazzini e dai cantieri i materiali non accettati dal Direttore Lavori e deve mettere i predetti magazzini e cantieri a disposizione della Stazione Appaltante nel termine stabilito; in caso contrario lo sgombero è effettuato d'ufficio e a sue spese.

## **Capitolo 2**

### **NORME GENERALI PER L'ESECUZIONE DEI LAVORI**

#### **Art. 5 - Rilievi, tracciati e capisaldi di livellazione**

##### *5.1 Esecuzione di rilievi*

L'esecuzione dei lavori deve essere preceduta dal rilievo planimetrico dello stato di fatto da parte e a spese dell'esecutore, e in contraddittorio con la direzione dei lavori.

Il rilievo è necessario per la quantificazione delle opere di scavo a sezione obbligata o di sbancamento e di movimento terra in generale.

##### *5.2 Esecuzione dei tracciati delle opere di fondazione*

L'esecuzione delle opere di fondazione deve essere preceduta dal tracciamento sul terreno delle strutture portanti alla quota indicata dal progetto esecutivo.

##### *5.3 Capisaldi di livellazione nell'esecuzione dei lavori*

Unitamente agli occorrenti disegni di progetto esecutivo, in sede di consegna dei lavori sarà fornito all'appaltatore l'elenco dei capisaldi di livellazione a cui si dovrà riferire nell'esecuzione dei lavori. La verifica di tali capisaldi dovrà essere effettuata con tempestività, in modo che non oltre sette giorni dalla consegna possano essere segnalate alla direzione dei lavori eventuali difformità riscontrate.

L'appaltatore è responsabile della conservazione dei capisaldi, che non può rimuovere senza preventiva autorizzazione del direttore dei lavori

Per tutte le operazioni di livellazione, limitatamente a quanto non indicato espressamente nel presente capitolato, vige l'obbligo di riferirsi al testo intitolato *Guida alla progettazione e all'esecuzione delle livellazioni geometriche* della Commissione geodetica italiana (IGM, 1974), che viene a far parte del presente capitolato speciale d'appalto.

Il percorso della livellazione dovrà sempre consentire il controllo delle misure. Se la livellazione ha come scopo la determinazione di quote, la linea da istituire dovrà essere collegata ad uno o più capisaldi preesistenti. In tal caso, dovrà essere verificato che i dislivelli sui tratti contigui al caposaldo considerato siano rimasti invariati. La scelta del caposaldo da utilizzarsi deve essere comunque autorizzata dalla direzione dei lavori. La fase di segnalazione dei capisaldi e quella di misura, devono essere separate da un adeguato intervallo di tempo, per consentire ai capisaldi di assumere un assetto stabile.

##### *5.4 Strumentazione per i lavori topografici*

Per tutti i lavori topografici dovranno essere utilizzati teodoliti con approssimazione angolare al secondo centesimale, accoppiati a distanziometri elettronici di precisione non inferiore a  $5 \text{ mm} \pm 10\text{e}$

#### **Art. 6 - Consegna dei lavori**

##### *6.1 Termini per la consegna e verbale*

La consegna dei lavori deve avvenire non oltre 30 giorni dalla stipula del contratto.

La consegna dei lavori da parte del direttore dei lavori deve avvenire previa autorizzazione del responsabile del procedimento dopo che il contratto è divenuto efficace ovvero dopo che l'aggiudicazione definitiva è divenuta efficace.

In caso di consegna ai sensi del comma 2, il direttore dei lavori deve tenere conto di quanto predisposto o somministrato dall'esecutore, per rimborsare le relative spese nell'ipotesi di mancata stipula del contratto.

La consegna dei lavori deve risultare da verbale redatto in doppio esemplare e in contraddittorio con l'esecutore e dalla data di tale verbale decorre il termine utile per il compimento dell'opera o dei lavori.

Un esemplare del verbale di consegna è inviato al responsabile del procedimento, che ne rilascia copia conforme all'esecutore, ove questi lo richieda.

### *6.2 Comunicazione all'esecutore*

Il direttore dei lavori deve comunicare all'esecutore il giorno ed il luogo in cui deve presentarsi per ricevere la consegna dei lavori, munito del personale idoneo nonché delle attrezzature e materiali necessari per eseguire, ove occorra, il tracciamento dei lavori secondo i piani, profili e disegni di progetto. Sono a carico dell'esecutore gli oneri per le spese relative alla consegna, alla verifica ed al completamento del tracciamento che fosse stato già eseguito a cura della stazione appaltante.

Qualora l'esecutore non si presenti nel giorno stabilito, il direttore dei lavori deve fissare una nuova data. La decorrenza del termine contrattuale resta comunque quella della data della prima convocazione. Qualora sia inutilmente trascorso il termine assegnato dal direttore dei lavori, la stazione appaltante ha facoltà di risolvere il contratto e di incamerare la cauzione.

### *6.3 Consegna d'urgenza*

E' possibile provvedere alla consegna d'urgenza dei lavori, ai sensi dell'art. 32, comma 8 del Codice, per l'esecuzione immediata delle lavorazioni (o per le sole parti già consegnate) indicate espressamente e dettagliatamente nel verbale di consegna dal direttore dei lavori.

### *6.4 Consegna parziale*

Si può provvedere alla consegna parziale dei lavori nei casi indicati espressamente e dettagliatamente nel verbale di consegna dal direttore dei lavori.

La data di consegna a tutti gli effetti di legge è quella dell'ultimo verbale di consegna parziale redatto dal direttore dei lavori.

In caso di consegna parziale a causa di temporanea indisponibilità delle aree e degli immobili, esecutore è tenuto a presentare un programma di esecuzione dei lavori che preveda la realizzazione prioritaria delle lavorazioni sulle aree e sugli immobili disponibili. Realizzati i lavori previsti dal programma, qualora permangano le cause di indisponibilità si applica la disciplina della sospensione dei lavori di cui all'art. 107 del Codice.

### *6.5 Differenze riscontrate all'atto delle consegna e sospensione*

Se sono riscontrate differenze fra le condizioni locali ed il progetto esecutivo, non si procede alla consegna dei lavori, e il direttore dei lavori ne deve riferire immediatamente al responsabile del procedimento, indicando le cause e l'importanza delle differenze riscontrate rispetto agli accertamenti effettuati in sede di redazione del progetto esecutivo e delle successive verifiche, e proponendo i provvedimenti da adottare.

Il responsabile del procedimento, nel caso in cui l'importo netto dei lavori non eseguibili per effetto delle differenze riscontrate sia inferiore al quinto dell'importo netto di aggiudicazione e sempre che la eventuale mancata esecuzione non incida sulla funzionalità dell'opera o del lavoro, dispone che il direttore dei lavori proceda alla consegna parziale, invitando l'esecutore a presentare, entro un termine non inferiore a 10 giorni, il programma di esecuzione dei lavori.

### *6.6 Ritardo nella consegna e facoltà di recesso dell'appaltatore*

Qualora la consegna dei lavori avvenga in ritardo per fatto o colpa della stazione appaltante, l'appaltatore può chiedere di recedere il contratto. L'istanza di recesso può essere accolta o meno dalla Stazione appaltante. In caso di accoglimento l'appaltatore ha diritto al rimborso di tutte le spese contrattuali nonché di quelle effettivamente sostenute e documentate, ma in misura comunque non superiore alle seguenti percentuali, calcolate sull'importo netto dell'appalto:

- a) 1,00 per cento per la parte dell'importo fino a 258.000 euro;
- b) 0,50 per cento per l'eccedenza fino a 1.549.00 euro;
- c) 0,20 per cento per la parte eccedente i 1.549.00 euro.

Ove l'istanza di recesso dell'esecutore non sia accolta e si proceda tardivamente alla consegna, l'esecutore ha diritto al risarcimento dei danni dipendenti dal ritardo, pari all'interesse legale calcolato sull'importo corrispondente alla produzione media giornaliera prevista dal programma di esecuzione dei lavori nel periodo di ritardo, calcolato dal giorno di notifica dell'istanza di recesso fino alla data di effettiva consegna dei lavori.

Oltre alle somme espressamente previste nei commi 1 e 2, nessun altro compenso o indennizzo spetta all'esecutore.

La richiesta di pagamento degli importi spettanti a norma del comma 1, debitamente quantificata, deve essere inoltrata a pena di decadenza entro sessanta giorni dalla data di ricevimento della comunicazione di accoglimento dell'istanza di recesso; la richiesta di pagamento degli importi spettanti a norma del comma 2 deve essere formulata a pena di decadenza mediante riserva da iscriverne nel verbale di consegna dei lavori e da confermare, debitamente quantificata, nel registro di contabilità con le modalità stabilite dal regolamento DM 49/18.

### **Art. 7 - Programma esecutivo dei lavori**

Entro 15 (quindici) giorni dalla data del verbale di consegna, e comunque prima dell'inizio dei lavori, l'appaltatore deve predisporre e consegnare alla direzione lavori un programma esecutivo dei lavori, elaborato in relazione alle proprie tecnologie, alle proprie scelte imprenditoriali e alla propria organizzazione lavorativa.

Tale programma dovrà essere coerente con i tempi contrattuali di ultimazione e deve essere approvato dalla direzione dei lavori, mediante apposizione di un visto, entro cinque giorni dalla data di ricevimento. Trascorso il predetto termine senza che la direzione dei lavori si sia pronunciata, il programma si intenderà accettato, fatte salve evidenti illogicità o indicazioni erronee palesemente incompatibili con il rispetto dei termini di ultimazione.

A norma dell'art.12 del DM 49/18 il certificato di ultimazione può prevedere l'assegnazione di un termine perentorio, non superiore a sessanta giorni, per il completamento di lavorazioni di piccola entità, accertate da parte del direttore dei lavori come del tutto marginali e non incidenti sull'uso e sulla funzionalità dei lavori.

### **Art. 8 - Oneri a carico dell'appaltatore. Impianto del cantiere e ordine dei lavori**

#### *8.1 Impianto del cantiere*

L'appaltatore dovrà provvedere all'impianto del cantiere non oltre il termine di 15 (quindici) giorni dalla data del verbale di consegna dei lavori.

#### *8.2 Vigilanza del cantiere*

Sono a carico dell'appaltatore gli oneri per la vigilanza e guardia sia diurna che notturna del cantiere, nel rispetto dei provvedimenti antimafia, e la custodia di tutti i materiali, impianti e mezzi d'opera esistenti nello stesso (siano essi di pertinenza dell'appaltatore, del committente, o di altre ditte), nonché delle opere eseguite o in corso di esecuzione.

Ai sensi dell'art. 22 della legge 13 settembre 1982 n. 646, la custodia dei cantieri installati per la realizzazione di opere pubbliche deve essere affidata a persone provviste della qualifica di guardia particolare giurata.

In caso di inosservanza, si incorrerà nelle sanzioni previste dal comma 2 del citato art. 22 della legge n. 646/1982.

Tale vigilanza si intende estesa anche al periodo intercorrente tra l'ultimazione e il collaudo provvisorio dei lavori, salvo l'anticipata consegna delle opere alla stazione appaltante e per le sole opere consegnate.

Sono, altresì, a carico dell'appaltatore gli oneri per la vigilanza e guardia del cantiere nei periodi di sospensione dei lavori, purché non eccedenti un quarto della durata complessiva prevista per l'esecuzione dei lavori stessi, e comunque quando non superino sei mesi complessivi.

Fermo restando l'obbligo della vigilanza nei periodi eccedenti i termini fissati in precedenza, ne verranno riconosciuti i maggiori oneri, sempre che l'appaltatore non richieda e ottenga di essere sciolto dal contratto.

### *8.3 Locale per ufficio di direzione dei lavori*

Sono a carico dell'appaltatore gli oneri per la fornitura di locali uso ufficio (in muratura o prefabbricati) idoneamente rifiniti e forniti dei servizi necessari alla permanenza e al lavoro di ufficio della direzione lavori. Tale ufficio deve essere adeguatamente protetto da dispositivi di allarme e antintrusione, climatizzato, nonché dotato di strumenti (fax, fotocopiatrice, computer, software, ecc.).

I locali saranno realizzati nel cantiere od in luogo prossimo, stabilito o accettato dalla direzione dei lavori, la quale disporrà anche il numero degli stessi e le attrezzature di dotazione.

Il locale deve essere idoneamente allacciato alle normali utenze (luce, acqua, fognatura, telefono).

### *8.4 Ordine dell'esecuzione dei lavori*

In linea generale, l'appaltatore avrà facoltà di sviluppare i lavori nel modo a lui più conveniente per darli perfettamente compiuti nel termine contrattuale purché, a giudizio della direzione dei lavori, ciò non riesca pregiudizievole alla buona riuscita delle opere e agli interessi della stazione appaltante.

Questa, ad ogni modo, si riserva il diritto di stabilire la precedenza o il differimento di un determinato tipo di lavoro, o l'esecuzione entro un congruo termine perentorio, senza che l'appaltatore possa rifiutarsi o richiedere particolari compensi. In questo caso, la disposizione dell'amministrazione costituirà variante al programma dei lavori.

### *8.5 Fornitura di notizie statistiche e sull'andamento dei lavori*

Sono a carico dell'appaltatore gli oneri per la fornitura di notizie statistiche sull'andamento dei lavori, per periodi quindicinali, a decorrere dal sabato immediatamente successivo alla consegna degli stessi, come di seguito specificato:

- numero degli operai impiegati, distinti nelle varie categorie, per ciascuno dei 15 giorni, con le relative ore lavorative;
- genere di lavoro eseguito nei 15 giorni in cui non si è lavorato e cause relative.

Dette notizie devono pervenire alla direzione dei lavori non oltre il mercoledì immediatamente successivo al termine dei 15 giorni, stabilendosi una penale di 25,82 euro per ogni giorno di ritardo.

### *8.6 Cartelli indicatori*

Sono a carico dell'appaltatore gli oneri per la fornitura di cartelli indicatori e la relativa installazione, nel sito o nei siti indicati dalla direzione dei lavori, entro cinque giorni dalla data di consegna dei lavori. I cartelloni, delle dimensioni minime di 1 m x 2 m, recheranno impresse a colori indelebili le diciture riportate, con le eventuali modifiche e integrazioni necessarie per adattarle ai casi specifici.

Nello spazio per l'aggiornamento dei dati, devono essere indicate le sospensioni e le interruzioni intervenute nei lavori, le relative motivazioni, le previsioni di ripresa e i nuovi tempi.

Tanto i cartelli quanto le armature di sostegno, devono essere eseguiti con materiali di adeguata resistenza meccanica, resistenti agli agenti atmosferici, di decoroso aspetto, e mantenuti in ottimo stato fino al collaudo tecnico-amministrativo dei lavori.

### *8.7 Oneri per le pratiche amministrative*

Sono a carico dell'appaltatore gli oneri per le pratiche presso amministrazioni ed enti per permessi, licenze, concessioni, autorizzazioni per opere di presidio, occupazioni temporanee di suoli pubblici o privati, apertura di cave di prestito, uso di discariche, interruzioni provvisorie di pubblici servizi, attraversamenti, cautelamenti, trasporti speciali, nonché le spese ad esse relative per tasse, diritti, indennità, canoni, cauzioni, ecc.

In difetto rimane ad esclusivo carico dell'appaltatore ogni eventuale multa o contravvenzione, nonché il risarcimento degli eventuali danni.

### 8.8 Osservanza di leggi e norme tecniche

L'esecuzione dei lavori in appalto nel suo complesso è regolata dal presente capitolato speciale d'appalto e, per quanto non in contrasto con esso o in esso non previsto e/o specificato, valgono le norme, le disposizioni e i regolamenti appresso richiamati.

#### TESTO UNICO EDILIZIA

---

**D.P.R. 6 giugno 2001, n. 380** – *Testo unico delle disposizioni legislative e regolamentari in materia di edilizia.*

#### NORME TECNICHE STRUTTURALI

---

**Legge 5 novembre 1971, n. 1086** – *Norme per la disciplina delle opere di conglomerato cementizio armato, normale e precompresso e a struttura metallica*

**Legge 2 febbraio 1974, n. 64** – *Provvedimenti per le costruzioni con particolari prescrizioni per le zone sismiche*

**C.M. 9 gennaio 1980, n. 20049** – *Legge 5 novembre 1971, n. 1086. Istruzioni relative ai controlli sul conglomerato cementizio adoperato per le strutture in cemento armato*

**C.M. 16 marzo 1989, n. 31104** – *Legge 2 febbraio 1974, n. 64, art. 1. Istruzioni in merito alle norme tecniche per la progettazione, esecuzione e collaudo delle costruzioni prefabbricate*

**C.M. 14 dicembre 1999, n. 346/STC** – *Legge 5 novembre 1971, n. 1086, art. 20. Concessione ai laboratori per prove sui materiali da costruzione*

**D.M. 14 gennaio 2008** – *Approvazione delle nuove norme tecniche per le costruzioni*

**D.M. 6 maggio 2008** – *Integrazione al decreto 14 gennaio 2008 di approvazione delle nuove norme tecniche per le costruzioni*

**C.M. 2 febbraio 2009, n. 617** – *Istruzioni per l'applicazione Nuove Norme Tecniche Costruzioni di cui al Decreto Ministeriale 14 gennaio 2008*

#### PRODOTTI DA COSTRUZIONE

---

Regolamento sui Prodotti da Costruzione (UE) (CPR, Construction Product Regulation) n. 305/2011 del Parlamento Europeo e del Consiglio del 9 marzo 2011

**D.M. 24 dicembre 2015** - *Adozione dei criteri ambientali minimi per l'affidamento di servizi di progettazione e lavori per la nuova costruzione, ristrutturazione e manutenzione di edifici per la gestione dei cantieri della pubblica amministrazione e criteri ambientali minimi per le forniture di ausili per l'incontinenza*

#### PREVENZIONE INCENDI

---

**D.M. 15 settembre 2005** – *Approvazione della regola tecnica di prevenzione incendi per i vani degli impianti di sollevamento ubicati nelle attività soggette ai controlli di prevenzione incendi*

**D.M. 16 febbraio 2007** – *Classificazione di resistenza al fuoco di prodotti ed elementi costruttivi di opere da costruzione*

**D.M. 9 marzo 2007** – *Prestazioni di resistenza al fuoco delle costruzioni nelle attività soggette al controllo del Corpo nazionale dei Vigili del Fuoco*

**D.M. 3 agosto 2015** – *Approvazione di norme tecniche di prevenzione incendi, ai sensi dell'articolo 15 del decreto legislativo 8 marzo 2006, n. 139*

#### IMPIANTI ALL'INTERNO DEGLI EDIFICI

---

**Legge 5 marzo 1990, n. 46** – *Norme per la sicurezza degli impianti*

**D.M. 22 gennaio 2008, n. 37** – *Regolamento concernente l'attuazione dell'articolo 11-quaterdecies, comma 13, lettera a) della legge n. 248 del 2 dicembre 2005, recante riordino delle disposizioni in materia di attività di installazione degli impianti all'interno degli edifici*

**C.M. 27 febbraio 2007, n. 11411** – *Utilizzazione di raccordi a pressione in reti di adduzione di gas negli edifici civili*

#### RENDIMENTO ENERGETICO NELL'EDILIZIA

---

**D.M. 27 luglio 2005** – *Norma concernente il regolamento d'attuazione della legge 9 gennaio 1991, n. 10 (articolo 4, commi 1 e 2), recante norme per l'attuazione del piano energetico nazionale in materia di uso razionale dell'energia, di risparmio energetico e di sviluppo delle fonti rinnovabili di energia*

**D.lgs. 19 agosto 2005, n. 192** – *Attuazione della direttiva 2002/91/Ce, relativa al rendimento energetico nell'edilizia*

**D.lgs. 29 dicembre 2006, n. 311** – *Disposizioni correttive e integrative al decreto legislativo n. 192 del 2005, recante attuazione della direttiva 2002/91/Ce, relativa al rendimento energetico nell'edilizia*

**D.P.R. 2 aprile 2009, n. 59** – *Regolamento di attuazione dell'articolo 4, comma 1, lettere a) e b), del decreto legislativo 19 agosto 2005, n. 192, concernente attuazione della direttiva 2002/91/CE sul rendimento energetico in edilizia*

**D.lgs. 4 luglio 2014, n. 102** – *Attuazione della direttiva 2012/27/UE sull'efficienza energetica, che modifica le direttive 2009/125/CE e 2010/30/UE e abroga le direttive 2004/8/CE e 2006/32/CE*

**D.M. 24 dicembre 2015** – *Adozione dei criteri ambientali minimi per l'affidamento di servizi di progettazione e lavori per la nuova costruzione, ristrutturazione e manutenzione di edifici per la gestione dei cantieri della pubblica amministrazione e criteri ambientali minimi per le forniture di ausili per l'incontinenza*

#### BARRIERE ARCHITETTONICHE

---

**Legge 9 gennaio 1989, n. 13** – *Disposizioni per favorire il superamento e l'eliminazione delle barriere architettoniche negli edifici privati*

**D.M. 14 giugno 1989, n. 236** – *Prescrizioni tecniche necessarie a garantire l'accessibilità, l'adattabilità e la visitabilità degli edifici privati e di edilizia residenziale pubblica sovvenzionata e agevolata, ai fini del superamento e dell'eliminazione delle barriere architettoniche*

**D.P.R. 24 luglio 1996, n. 503** – *Regolamento recante norme per l'eliminazione delle barriere architettoniche, negli edifici, spazi e servizi pubblici*

#### ESPROPRIAZIONE PER PUBBLICA UTILITÀ

---

**D.P.R. 8 giugno 2001, n. 327** – *Testo unico sulle disposizioni legislative e regolamentari in materia di espropriazioni per pubblica utilità*

#### RIFIUTI E AMBIENTE

---

**D.M. 8 maggio 2003, n. 203** – *Norme affinché gli uffici pubblici e le società a prevalente capitale pubblico coprano il fabbisogno annuale di manufatti e beni con una quota di prodotti ottenuti da materiale riciclato nella misura non inferiore al 30% del fabbisogno medesimo*

**D.lgs. 3 aprile 2006, n. 152** – *Norme in materia ambientale*

**Legge 28 gennaio 2009, n. 2** – *Conversione in legge, con modificazioni, del decreto-legge 29 novembre 2008, n. 185, recante misure urgenti per il sostegno a famiglie, lavoro, occupazione e impresa e per ridisegnare in funzione anti-crisi il quadro strategico nazionale*

#### ACQUE

---

**D.lgs. 11 maggio 1999, n. 152** – *Disposizioni sulla tutela delle acque dall'inquinamento e recepimento della direttiva 91/271/CEE concernente il trattamento delle acque reflue urbane e della direttiva 91/676/CEE relativa alla protezione delle acque dall'inquinamento provocato dai nitrati provenienti da fonti agricole*

#### BENI CULTURALI E DEL PAESAGGIO

---

**D.lgs. 22 gennaio 2004, n. 42** – *Codice dei beni culturali e del paesaggio, ai sensi dell'art. 10 della legge 6 luglio 2002, n. 137*

#### NUOVO CODICE DELLA STRADA

---

**D.lgs. 30 aprile 1992, n. 285** – *Nuovo codice della strada*

#### CONTRATTI PUBBLICI

---

**Legge 21 dicembre 2001, n. 443** – *Delega al governo in materia di infrastrutture e insediamenti produttivi strategici e altri interventi per il rilancio delle attività produttive*

**D.lgs. 18 aprile 2016, n. 50** – *Attuazione delle direttive 2014/23/UE, 2014/24/UE e 2014/25/UE sull'aggiudicazione dei contratti di concessione, sugli appalti pubblici e sulle procedure d'appalto degli enti erogatori nei settori dell'acqua, dell'energia, dei trasporti e dei servizi postali, nonché per il riordino della disciplina vigente in materia di contratti pubblici relativi a lavori, servizi e forniture*

#### SICUREZZA NEI LUOGHI DI LAVORO

---

**D.lgs. 9 aprile 2008, n. 81** – *Attuazione dell'articolo 1 della legge 3 agosto 2007, n. 123, in materia di tutela della salute e della sicurezza nei luoghi di lavoro*

### **Art. 9 - Integrazione del piano di manutenzione dell'opera**

Il direttore dei lavori deve raccogliere in un fascicolo i documenti progettuali più significativi, la dichiarazione di prestazione predetta (ed eventuali schede dei prodotti), nonché le istruzioni per la manutenzione ai fini dell'integrazione o dell'aggiornamento del piano di manutenzione dell'opera.

L'esecutore è obbligato a trasmettere al direttore dei lavori le istruzioni e/o le schede tecniche di manutenzione e di uso rilasciate dal produttore dei materiali o degli impianti tecnologici installati.

## **Capitolo 3**

### **ACCETTAZIONE DEI MATERIALI IN GENERALE**

#### **Art. 10 - Accettazione dei materiali**

I materiali e i componenti possono essere messi in opera solo dopo l'accettazione del direttore dei lavori. L'accettazione definitiva dei materiali e dei componenti si ha solo dopo la loro posa in opera ( Regolamento DM 49/18 - art. 111, comma 1, del Codice).

L'accettazione dei materiali da parte del direttore dei lavori deve rispettare le disposizioni del punto 101, comma 3 del D.lgs. n. 50/2016 e Regolamento DM 49/18 . In caso di contestazioni, si procederà ai sensi del D.lgs. n. 50/2016.

Il direttore dei lavori ha la specifica responsabilità dell'accettazione dei materiali, sulla base anche del controllo quantitativo e qualitativo degli accertamenti ufficiali delle caratteristiche meccaniche e in aderenza alle disposizioni delle norme tecniche per le costruzioni vigenti e del presente capitolato speciale e ai contenuti dell'offerta presentata in sede di gara, nonché che siano stati approvati dalle strutture di controllo di qualità del fornitore e che abbiano superato le fasi di collaudo prescritte dal controllo di qualità o dalle normative vigenti o dalle prescrizioni contrattuali in base alle quali sono stati costruiti.

**I materiali impiegati e posti in opera dovranno essere della migliore qualità.**

#### **Art. 11 - Accettazione e pagamento di determinati manufatti**

Nell'esecuzione dei lavori per i manufatti il cui valore è superiore alla spesa per la messa in opera il prezzo a pie d'opera, è ammesso il loro accreditamento in contabilità prima della messa in opera, in misura non superiore alla metà del prezzo stesso.

Salva diversa pattuizione, all'importo dei lavori eseguiti è aggiunta la metà di quello dei materiali provvisti a pie d'opera, destinati ad essere impiegati in opere definitive facenti parte dell'appalto ed accettati dal direttore dei lavori, da valutarsi a prezzo di contratto o, in difetto, ai prezzi di stima.

I materiali e i manufatti portati in contabilità rimangono a rischio e pericolo dell'esecutore, e possono sempre essere rifiutati dal direttore dei lavori nel caso in cui il direttore dei lavori ne accerti l'esecuzione senza la necessaria diligenza o con materiali diversi da quelli prescritti contrattualmente o che, dopo la loro accettazione e messa in opera, abbiano rivelato difetti o inadeguatezze.

#### **Art. 12 - Rifiuto dei materiali non idonei**

Il direttore dei lavori può rifiutare in qualunque tempo i materiali e i componenti deperiti dopo l'introduzione in cantiere o che per qualsiasi causa non risultino conformi alle caratteristiche tecniche indicate nei documenti allegati al contratto, con obbligo per l'impresa affidataria di rimuoverli dal cantiere e sostituirli con altri a sue spese; in tal caso il rifiuto deve essere trascritto sul giornale dei lavori o, comunque, nel primo atto contabile utile (Regolamento DM 49/18 - art. 111, comma 1, del Codice).

#### **Art. 13 - Materiali o componenti di caratteristiche superiori a quelle prescritte nei documenti contrattuali**

Non rileva l'impiego da parte dell'impresa affidataria e per sua iniziativa di materiali o componenti di caratteristiche superiori a quelle prescritte nei documenti contrattuali, o dell'esecuzione di una lavorazione più accurata (Regolamento DM 49/18 - art. 111, comma 1, del Codice).

## **Art. 14 - Impiego di materiali riciclati e di terre e rocce da scavo**

### *14.1 Materiali riciclati*

L'impiego di materiali riciclati deve rispettare le disposizioni dei:

- D.M. 8 maggio 2003, n. 203 – Norme affinché gli uffici pubblici e le società a prevalente capitale pubblico coprano il fabbisogno annuale di manufatti e beni con una quota di prodotti ottenuti da materiale riciclato nella misura non inferiore al 30% del fabbisogno medesimo;
- D.M. 24 dicembre 2015 - Adozione dei criteri ambientali minimi per l'affidamento di servizi di progettazione e lavori per la nuova costruzione, ristrutturazione e manutenzione di edifici per la gestione dei cantieri della pubblica amministrazione e criteri ambientali minimi per le forniture di ausili per l'incontinenza.

### *14.2 Riutilizzo delle terre e rocce da scavo*

La possibilità del riutilizzo delle terre e rocce da scavo è prevista dall'art. 185 del D.lgs. 3 aprile 2006, n. 152, come sostituito dall'art. 13 del D.lgs. n. 205/2010. Al comma 1 dell'art. 185 è disposto che non rientrano nel campo di applicazione della parte quarta del D.lgs. n. 152/2006:

- il terreno (in situ), inclusi il suolo contaminato non scavato e gli edifici collegati permanentemente al terreno, fermo restando quanto previsto dagli artt. 239 e seguenti relativamente alla bonifica di siti contaminati dello stesso D.lgs. n. 152/2006;
- il suolo non contaminato e altro materiale allo stato naturale escavato nel corso di attività di costruzione, ove sia certo che esso verrà riutilizzato a fini di costruzione allo stato naturale e nello stesso sito in cui è stato escavato.

## **Art. 15 - Norme di riferimento sui prodotti da costruzione**

I prodotti da costruzione devono rispettare il Regolamento sui Prodotti da Costruzione (UE) (CPR, Construction Product Regulation) n. 305/2011 del Parlamento Europeo e del Consiglio del 9 marzo 2011, entrato in vigore 1° luglio 2013 che ha abrogato la direttiva 89/106/CEE (CPD, Construction Product Directive) del Consiglio del 21 dicembre 1988.

Il Regolamento (UE) n. 305/2011 fissa le condizioni per l'immissione o la messa a disposizione sul mercato di prodotti da costruzione stabilendo disposizioni armonizzate per la descrizione della prestazione di tali prodotti in relazione alle loro caratteristiche essenziali e per l'uso della marcatura CE sui prodotti in questione. Tali disposizioni, rispetto alla normativa precedente una volta pubblicate sulla Gazzetta Ufficiale Europea, sono immediatamente esecutive per gli stati membri, senza necessità di essere recepite.

### *15.1 Definizioni del Regolamento (UE) n. 305/2011*

Si riportano alcune definizioni dell'art. 2 del Regolamento (UE) n. 305/2011:

- «*prodotto da costruzione*», qualsiasi prodotto o kit fabbricato e immesso sul mercato per essere incorporato in modo permanente in opere di costruzione o in parti di esse e la cui prestazione incide sulla prestazione delle opere di costruzione rispetto ai requisiti di base delle opere stesse;
- «*kit*», un prodotto da costruzione immesso sul mercato da un singolo fabbricante come insieme di almeno due componenti distinti che devono essere assemblati per essere installati nelle opere di costruzione;
- «*opere di costruzione*», gli edifici e le opere di ingegneria civile;
- «*caratteristiche essenziali*», le caratteristiche del prodotto da costruzione che si riferiscono ai requisiti di base delle opere di costruzione;
- «*prestazione di un prodotto da costruzione*», la prestazione in relazione alle caratteristiche essenziali pertinenti, espressa in termini di livello, classe o mediante descrizione;
- «*livello*», il risultato della valutazione della prestazione di un prodotto da costruzione in relazione alle sue caratteristiche essenziali, espresso come valore numerico;

- «*classe*», gamma di livelli di prestazione di un prodotto da costruzione delimitata da un valore minimo e da un valore massimo;
- «*livello di soglia*», livello minimo o massimo di prestazione di una caratteristica essenziale di un prodotto da costruzione;
- «*prodotto-tipo*», l'insieme di livelli o classi di prestazione rappresentativi di un prodotto da costruzione, in relazione alle sue caratteristiche essenziali, fabbricato utilizzando una data combinazione di materie prime o di altri elementi in uno specifico processo di produzione;
- «*specifiche tecniche armonizzate*», le norme armonizzate e i documenti per la valutazione europea;
- «*norma armonizzata*», una norma adottata da uno degli organismi europei di normalizzazione di cui all'allegato I della direttiva 98/34/CE, in seguito a una richiesta formulata dalla Commissione conformemente all'art. 6 di tale direttiva;
- «*uso previsto*», l'uso previsto del prodotto da costruzione come definito nella specifica tecnica armonizzata applicabile;
- «*ciclo di vita*», le fasi consecutive e collegate della vita di un prodotto da costruzione, dall'acquisizione della materia prima o dalla generazione a partire da risorse naturali allo smaltimento finale.

## 15.2 Dichiarazione di prestazione

L'art. 4 del Regolamento (UE) n. 305/2011 stabilisce che quando un prodotto da costruzione rientra nell'ambito di applicazione di una norma armonizzata (HS) o è conforme a una valutazione tecnica europea (ETA) rilasciata per il prodotto in questione, il fabbricante redige una dichiarazione di prestazione (DoP) all'atto dell'immissione di tale prodotto sul mercato. La dichiarazione di prestazione sostituisce la dichiarazione di conformità prevista dalla normativa precedente, inoltre accompagna sempre il prodotto di costruzione.

Quando un prodotto da costruzione rientra nell'ambito di applicazione di una norma armonizzata o è conforme a una valutazione tecnica europea rilasciata per il prodotto in questione, le informazioni, sotto qualsiasi forma, sulla sua prestazione in relazione alle caratteristiche essenziali, come definite nella specifica tecnica armonizzata applicabile, possono essere fornite solo se comprese e specificate nella dichiarazione di prestazione, eccetto nei casi in cui non è stata redatta alcuna dichiarazione di prestazione.

Nel redigere la dichiarazione di prestazione, il fabbricante si assume la responsabilità della conformità del prodotto da costruzione a tale prestazione dichiarata. Salvo oggettive indicazioni contrarie, gli Stati membri presumono che la dichiarazione di prestazione redatta dal fabbricante sia precisa e affidabile.

Al punto 26 della Considerata al Regolamento (UE) n. 305/2011 si rileva che dovrebbe essere possibile numerare la dichiarazione di prestazione secondo il numero di riferimento del tipo di prodotto.

### 15.2.1 Contenuto della Dichiarazione di prestazione

L'art. 6 del Regolamento (UE) n. 305/2011 dispone che la dichiarazione di prestazione deve descrivere la prestazione dei prodotti da costruzione in relazione alle caratteristiche essenziali di tali prodotti, conformemente alle pertinenti specifiche tecniche armonizzate, in particolare le seguenti informazioni:

- a) il riferimento del prodotto-tipo per il quale la dichiarazione di prestazione è stata redatta;
- b) il sistema o i sistemi di valutazione e verifica della costanza della prestazione del prodotto da costruzione;
- c) il numero di riferimento e la data di pubblicazione della norma armonizzata o della valutazione tecnica europea usata per la valutazione di ciascuna caratteristica essenziale;
- d) se del caso, il numero di riferimento della documentazione tecnica specifica usata ed i requisiti ai quali il fabbricante dichiara che il prodotto risponda.

La dichiarazione di prestazione deve contenere altresì:

- a) l'uso o gli usi previsti del prodotto da costruzione, conformemente alla specifica tecnica armonizzata applicabile;
- b) l'elenco delle caratteristiche essenziali secondo quanto stabilito nella specifica tecnica armonizzata per l'uso o gli usi previsti dichiarati;
- c) la prestazione di almeno una delle caratteristiche essenziali del prodotto da costruzione pertinenti all'uso o agli usi previsti dichiarati;

- d) se del caso, la prestazione del prodotto da costruzione, espressa in livelli o classi, o in una descrizione, ove necessario sulla base di un calcolo, in relazione alle sue caratteristiche essenziali determinate conformemente all'art. 3, paragrafo 3 del Regolamento (UE) n. 305/2011;
- e) la prestazione delle caratteristiche essenziali del prodotto da costruzione concernenti l'uso o gli usi previsti, tenendo conto delle disposizioni relative all'uso o agli usi previsti nel luogo in cui il fabbricante intenda immettere il prodotto da costruzione sul mercato; o stabilito nella specifica tecnica armonizzata per l'uso o gli usi previsti dichiarati;
- f) per le caratteristiche essenziali elencate, per le quali non sia dichiarata la prestazione, le lettere «NPD» (nessuna prestazione determinata);
- g) qualora per il prodotto in questione sia stata rilasciata una valutazione tecnica europea, la prestazione, espressa in livelli o classi, o in una descrizione, del prodotto da costruzione in relazione a tutte le caratteristiche essenziali contenute nella corrispondente valutazione tecnica europea.

Le informazioni di cui all'art. 31 (Prescrizioni relative alle schede di dati di sicurezza) o, a seconda dei casi, all'art. 33 (Obbligo di comunicare informazioni sulle sostanze presenti negli articoli prodotti) del Regolamento (CE) n. 1907/2006 devono essere fornite assieme alla dichiarazione di prestazione.

La dichiarazione di prestazione deve essere redatta in base al modello di cui all'allegato III Regolamento (UE) n. 305/2011.

### *15.3 Simbolo di marcatura CE*

L'art. 30 del Regolamento CE 765/08 stabilisce i principi generali della marcatura CE.

La marcatura CE, come presentata all'allegato II al citato Regolamento, deve essere apposta solo su prodotti per i quali la sua apposizione è prevista dalla specifica normativa comunitaria di armonizzazione e non deve essere apposta su altri prodotti.

**Simbolo di marcatura CE, allegato II al Regolamento CE 765/08**



### *15.4 Mancanza di norme UNI applicabili o aggiornate*

I materiali e le forniture da impiegare nella realizzazione delle opere dovranno rispondere alle prescrizioni contrattuali e in particolare alle indicazioni del progetto esecutivo, e possedere le caratteristiche stabilite dalle leggi e dai regolamenti e norme UNI applicabili, anche se non espressamente richiamate nel presente capitolato speciale d'appalto.

In assenza di nuove e aggiornate norme UNI, il direttore dei lavori potrà riferirsi alle norme ritirate o sostitutive. In generale, si applicheranno le prescrizioni del presente capitolato speciale d'appalto.

## **Art. 16 - Provvista dei materiali**

Se gli atti contrattuali non contengono specifica indicazione, l'appaltatore è libero di scegliere il luogo ove prelevare i materiali necessari alla realizzazione del lavoro, purché essi abbiano le caratteristiche prescritte dai documenti tecnici allegati al contratto. Le eventuali modifiche di tale scelta non comportano diritto al riconoscimento di maggiori oneri, né all'incremento dei prezzi pattuiti.

Nel prezzo dei materiali sono compresi tutti gli oneri derivanti all'appaltatore dalla loro fornitura a piè d'opera, compresa ogni spesa per eventuali aperture di cave, estrazioni, trasporto da qualsiasi distanza e con qualsiasi mezzo, occupazioni temporanee e ripristino dei luoghi.

### **Art. 17 - Sostituzione dei luoghi di provenienza dei materiali previsti in contratto**

Qualora gli atti contrattuali prevedano il luogo di provenienza dei materiali, il direttore dei lavori può prescriberne uno diverso, ove ricorrano ragioni di necessità o convenienza.

Nel caso in cui il cambiamento comporterà una differenza del prezzo contrattuale del materiale, si farà luogo alla determinazione del nuovo prezzo ai sensi delle disposizioni del Regolamento DM 49/18 (art. 111, comma 1, del Codice) e la successiva approvazione del Responsabile del procedimento.

Qualora i luoghi di provenienza dei materiali siano indicati negli atti contrattuali, l'appaltatore non può cambiarli senza l'autorizzazione scritta del direttore dei lavori, che riporti, se richiesta, l'espressa approvazione del responsabile del procedimento.

### **Art. 18 - Accertamenti di laboratorio e verifiche tecniche**

In applicazione dell'art. 101, comma 3 del Codice e del Regolamento DM 49/18 (art. 111, comma 1, del Codice) gli accertamenti di laboratorio e le verifiche tecniche obbligatorie, ovvero specificamente previsti dal presente capitolato speciale d'appalto, devono essere disposti dalla direzione dei lavori, imputando la spesa a carico delle somme a disposizione accantonate a tale titolo nel quadro economico dei lavori in appalto. Per l'esecuzione delle prove, la direzione dei lavori deve provvedere al prelievo del relativo campione e alla redazione dell'apposito verbale in contraddittorio con l'impresa; la certificazione effettuata dal laboratorio ufficiale prove materiali deve riportare espresso riferimento a tale verbale.

Per le opere e i materiali strutturali, le verifiche tecniche devono essere condotte in applicazione delle norme tecniche per le costruzioni e delle ulteriori prescrizioni del presente capitolato.

#### *18.1 Prove o analisi ulteriori rispetto a quelle previste dalla legge o dal capitolato speciale d'appalto*

Il direttore dei lavori o l'organo di collaudo possono disporre prove o analisi ulteriori rispetto a quelle previste dalla legge o dal capitolato speciale d'appalto finalizzate a stabilire l'idoneità dei materiali o dei componenti e ritenute necessarie dalla stazione appaltante, sulla base di adeguata motivazione, con spese a carico dell'impresa affidataria.

Il direttore dei lavori può delegare le attività di controllo dei materiali agli ispettori di cantiere, fermo restando che l'accettazione dei materiali resta di sua esclusiva competenza (Regolamento DM 49/18 art. 111, comma 1, del Codice).

### **Art. 19 - Indennità per occupazioni temporanee e danni arrecati**

A richiesta della stazione appaltante, l'appaltatore deve dimostrare di avere adempiuto alle prescrizioni della legge sulle espropriazioni per causa di pubblica utilità, ove contrattualmente siano state poste a suo carico, e di aver pagato le indennità per le occupazioni temporanee o per i danni arrecati a terzi.

## **Capitolo 4**

### **MATERIALI E PRODOTTI PER USO STRUTTURALE**

#### **Art. 20 - Materiali e prodotti per uso strutturale**

##### *20.1 Identificazione, certificazione e accettazione*

Si definiscono materiali e prodotti per uso strutturale quelli che consentono ad un'opera ove questi sono incorporati permanentemente di soddisfare il requisito di base n. 1 " Resistenza meccanica e stabilità" di cui all'allegato del Regolamento (UE) n. 305/2011:

- identificati univocamente a cura del fabbricante del materiale stesso e dei suoi componenti elementari;
- certificati sotto la responsabilità del fabbricante;
- accettati dal direttore dei lavori mediante acquisizione e verifica della documentazione di accompagnamento prevista dalle norme tecniche per le costruzioni, nonché mediante prove di accettazione.

##### *20.2 Procedure e prove sperimentali d'accettazione*

Tutte le prove sperimentali che servono a definire le caratteristiche fisiche, chimiche e meccaniche dei materiali strutturali devono essere eseguite e certificate dai laboratori ufficiali di cui all'art. 59 del D.P.R. n. 380/2001, ovvero sotto il loro diretto controllo, sia per ciò che riguarda le prove di certificazione o di qualificazione, che per ciò che riguarda quelle di accettazione.

I laboratori dovranno fare parte dell'albo dei laboratori ufficiali depositato presso il servizio tecnico centrale del Ministero delle Infrastrutture e dei Trasporti.

Nei casi in cui per materiali e prodotti per uso strutturale è prevista la marcatura CE ai sensi del Regolamento sui Prodotti da Costruzione (UE) (CPR, *Construction Product Regulation*) n. 305/2011 del Parlamento Europeo e del Consiglio del 9 marzo 2011, ovvero la qualificazione secondo le norme tecniche per le costruzioni, la relativa *dichiarazione di prestazione* deve essere consegnata alla direzione dei lavori.

Negli altri casi, l'idoneità all'uso va accertata attraverso le procedure all'uso stabilite dal servizio tecnico centrale, sentito il Consiglio Superiore dei Lavori Pubblici, che devono essere almeno equivalenti a quelle delle corrispondenti norme europee armonizzate, ovvero a quelle previste nelle norme tecniche per le costruzioni.

Il richiamo alle specifiche tecniche europee EN o nazionali UNI, ovvero internazionali ISO, deve intendersi riferito all'ultima versione aggiornata, salvo come diversamente specificato.

Il direttore dei lavori, per i materiali e i prodotti destinati alla realizzazione di opere strutturali e, in generale, nelle opere di ingegneria civile, deve, se necessario, ricorrere a procedure e prove sperimentali d'accettazione, definite su insiemi statistici significativi.

##### *20.3 Procedure di controllo di produzione di fabbrica*

I produttori di materiali, prodotti o componenti disciplinati dalle norme tecniche per le costruzioni, devono dotarsi di adeguate procedure di controllo di produzione in fabbrica. Per *controllo di produzione nella fabbrica* si intende il controllo permanente della produzione effettuato dal fabbricante. Tutte le procedure e le disposizioni adottate dal fabbricante devono essere documentate sistematicamente ed essere a disposizione di qualsiasi soggetto o ente di controllo.

## Art. 21 - Componenti del calcestruzzo

### 21.1 Contenuto minimo di materiale riciclato

I calcestruzzi usati per l'opera devono essere prodotti con un contenuto minimo di materia riciclata di almeno il 5% in peso. Tale contenuto deve essere inteso come somma delle percentuali di materia riciclata contenuta nei singoli componenti (cemento, aggregati, aggiunte, additivi) e deve essere compatibile con i limiti imposti dalle specifiche norme tecniche.

In fase di approvvigionamento l'appaltatore dovrà accertarsi della rispondenza al criterio tramite la documentazione nel seguito indicata, che dovrà essere presentata al direttore dei lavori in fase di esecuzione dei lavori, prima della posa in opera:

- dichiarazione ambientale di Tipo III, conforme alla norma **UNI EN 15804** e alla norma **ISO 14025**;
- una asserzione ambientale del produttore conforme alla norma **ISO 14021**, verificata da un organismo di valutazione della conformità, che dimostri il rispetto del criterio.

### 21.2 Cementi

Nelle opere strutturali devono impiegarsi esclusivamente i leganti idraulici previsti dalle disposizioni vigenti in materia, dotati di dichiarazione di prestazione (rilasciato da un organismo europeo notificato) ad una norma armonizzata della serie **UNI EN 197** ovvero ad uno specifico benestare tecnico europeo (ETA), perché idonei all'impiego previsto, nonché, per quanto non in contrasto, conformi alle prescrizioni di cui alla legge 26 maggio 1965, n. 595.

È escluso l'impiego di cementi alluminosi.

L'impiego dei cementi richiamati all'art.1, lettera C della legge n. 595/1965, è limitato ai calcestruzzi per sbarramenti di ritenuta.

Per la realizzazione di opere massive dove è richiesto un basso calore di idratazione, devono essere utilizzati i cementi speciali con calore di idratazione molto basso conformi alla norma europea armonizzata **UNI EN 14216**, in possesso di una dichiarazione di prestazione rilasciato da un organismo di certificazione europeo notificato.

Qualora il calcestruzzo risulti esposto a condizioni ambientali chimicamente aggressive, si devono utilizzare cementi per i quali siano prescritte, da norme armonizzate europee e, fino alla disponibilità di esse, da norme nazionali, adeguate proprietà di resistenza ai solfati e/o al dilavamento o ad eventuali altre specifiche azioni aggressive.

#### 21.2.1 Fornitura

I sacchi per la fornitura dei cementi devono essere sigillati e in perfetto stato di conservazione. Se l'imballaggio fosse comunque manomesso o il prodotto avariato, il cemento potrà essere rifiutato dalla direzione dei lavori, e dovrà essere sostituito con altro idoneo. Se i leganti sono forniti sfusi, la provenienza e la qualità degli stessi dovranno essere dichiarate con documenti di accompagnamento della merce. La qualità del cemento potrà essere accertata mediante prelievo di campioni e loro analisi presso laboratori ufficiali.

L'impresa deve disporre in cantiere di silos per lo stoccaggio del cemento, che ne consentano la conservazione in idonee condizioni termoigrometriche.

#### 21.2.2 Marchio di conformità

L'attestato di conformità autorizza il produttore ad apporre il marchio di conformità sull'imballaggio e sulla documentazione di accompagnamento relativa al cemento certificato. Il marchio di conformità è costituito dal simbolo dell'organismo abilitato seguito da:

- nome del produttore e della fabbrica ed eventualmente del loro marchio o dei marchi di identificazione;
- ultime due cifre dell'anno nel quale è stato apposto il marchio di conformità;
- numero dell'attestato di conformità;
- descrizione del cemento;
- estremi del decreto.

Ogni altra dicitura deve essere stata preventivamente sottoposta all'approvazione dell'organismo abilitato.

### 21.2.3 Metodi di prova ai fini dell'accettazione

Ai fini dell'accettazione dei cementi la direzione dei lavori potrà effettuare le prove ritenute necessarie:

**UNI EN 196-1** – Metodi di prova dei cementi. Parte 1: Determinazione delle resistenze meccaniche

**UNI EN 196-2** – Metodi di prova dei cementi. Parte 2: Analisi chimica dei cementi

**UNI EN 196-3** – Metodi di prova dei cementi. Parte 3: Determinazione del tempo di presa e della stabilità

**UNI CEN/TR 196-4** – Metodi di prova dei cementi - Parte 4: Determinazione quantitativa dei costituenti

**UNI EN 196-5** – Metodi di prova dei cementi. Parte 5: Prova di pozzolanicità dei cementi pozzolanici

**UNI EN 196-6** – Metodi di prova dei cementi. Parte 6: Determinazione della finezza

**UNI EN 196-7** – Metodi di prova dei cementi. Parte 7: Metodi di prelievo e di campionatura del cemento

**UNI EN 196-8** – Metodi di prova dei cementi. Parte 8: Calore d'idratazione. Metodo per soluzione

**UNI EN 196-9** – Metodi di prova dei cementi. Parte 9: Calore d'idratazione. Metodo semiadiabatico

**UNI EN 196-10** – Metodi di prova dei cementi. Parte 10: Determinazione del contenuto di cromo (VI) idrosolubile nel cemento

**UNI EN 196-21** – Metodi di prova dei cementi. Determinazione del contenuto di cloruri, anidride carbonica e alcali nel cemento

**UNI EN 197-1** – Cemento. Parte 1: Composizione, specificazioni e criteri di conformità per cementi comuni

**UNI EN 197-2** – Cemento. Valutazione della conformità

**UNI EN 197-4** – Cemento. Parte 4: Composizione, specificazioni e criteri di conformità per cementi d'altoforno con bassa resistenza iniziale

**UNI 10397** – Cementi. Determinazione della calce solubilizzata nei cementi per dilavamento con acqua distillata

**UNI EN 413-1** – Cemento da muratura. Parte 1: Composizione, specificazioni e criteri di conformità

**UNI EN 413-2** – Cemento da muratura. Metodi di prova

**UNI EN 413-2** – Cemento da muratura. Parte 2: Metodi di prova

**UNI 9606** – Cementi resistenti al dilavamento della calce. Classificazione e composizione

### 21.3 Aggregati

Sono idonei alla produzione di calcestruzzo per uso strutturale gli aggregati ottenuti dalla lavorazione di materiali naturali, artificiali, ovvero provenienti da processi di riciclo conformi alla norma europea armonizzata **UNI EN 12620** e, per gli aggregati leggeri, alla norma europea armonizzata **UNI EN 13055-1**.

È consentito l'uso di aggregati grossi provenienti da riciclo, secondo i limiti indicati nella seguente tabella, a condizione che la miscela di calcestruzzo confezionata con aggregati riciclati, venga preliminarmente qualificata e documentata, nonché accettata in cantiere, attraverso le procedure delle norme tecniche per le costruzioni.

#### Limiti di impiego degli aggregati grossi provenienti da riciclo

Origine del materiale da riciclo	Classe del calcestruzzo	Percentuale di impiego
Demolizioni di edifici (macerie)	= C 8/10	fino al 100%
Demolizioni di solo calcestruzzo e calcestruzzo armato (frammenti di calcestruzzo ≥90%. UNI EN 933-11)	≤ C20/25	fino al 60%
	≤ C30/37	≤ 30%
	≤ C45/55	≤ 20 %
Riutilizzo di calcestruzzo interno negli stabilimenti di prefabbricazione qualificati (da qualsiasi classe > C45/55)	Classe minore del calcestruzzo di origine	fino al 15%
	Stessa classe del calcestruzzo di origine	fino al 10%

Si potrà fare utile riferimento alle norme **UNI 8520-1** e **UNI 8520-2** al fine di individuare i requisiti chimico-fisici, aggiuntivi rispetto a quelli fissati per gli aggregati naturali, che gli aggregati riciclati devono rispettare, in funzione della destinazione finale del calcestruzzo e delle sue proprietà prestazionali (meccaniche, di durabilità e pericolosità ambientale, ecc.), nonché quantità percentuali massime di impiego per gli aggregati di riciclo, o classi di resistenza del calcestruzzo, ridotte rispetto a quanto previsto nella tabella 19.4.

Gli inerti, naturali o di frantumazione, devono essere costituiti da elementi non gelivi e non friabili, privi di sostanze organiche, limose e argillose, di gesso, ecc., in proporzioni nocive all'indurimento del conglomerato o alla conservazione delle armature.

La ghiaia o il pietrisco devono avere dimensioni massime commisurate alle caratteristiche geometriche della carpenteria del getto e all'ingombro delle armature, e devono essere lavati con acqua dolce qualora ciò sia necessario per l'eliminazione di materie nocive.

Il pietrisco deve provenire dalla frantumazione di roccia compatta, non gessosa né geliva, non deve contenere impurità né materie pulverulenti e deve essere costituito da elementi le cui dimensioni soddisfino alle condizioni sopra indicate per la ghiaia.

### 21.3.1 Dichiarazione di prestazione

I materiali da costruzione devono essere accompagnati dalla dichiarazione di prestazione (DoP) in applicazione del Regolamento (UE) n. 305/2011.

Il sistema di valutazione e verifica della costanza della prestazione degli aggregati è indicato nella tabella seguente è riferito al Regolamento (UE) n. 305/2011.

La produzione dei prodotti ora deve essere certificata da un organismo notificato con un Sistema 2+: Dichiarazione della prestazione delle caratteristiche essenziali del prodotto da costruzione effettuata dal fabbricante, come all'allegato V, punto 1.3 del Regolamento (UE) n. 305/2011.

#### Sistema di valutazione e verifica della costanza della prestazione degli aggregati

Specifica tecnica europea armonizzata di riferimento	Uso previsto	Sistema di valutazione e verifica della costanza della prestazione
Aggregati per calcestruzzo (UNI EN 12620 e UNI EN 13055-1)	Calcestruzzo strutturale	2+

### 21.3.2 Marcatura CE

Gli aggregati che devono riportare obbligatoriamente la marcatura CE sono riportati nella tabella seguente. La produzione dei prodotti deve avvenire con un livello di conformità 2+, certificato da un organismo notificato.

Il simbolo di marcatura CE deve essere conforme ora al Regolamento (UE) n. 305/2011 deve apparire sull'imballaggio o nel caso di consegne sfuse sui documenti commerciali di trasporto, per esempio i DDT.

#### Aggregati che devono riportare la marcatura CE

Impiego aggregato	Norme di riferimento
Aggregati per calcestruzzo	UNI EN 12620
Aggregati per conglomerati bituminosi e finiture superficiali per strade, aeroporti e altre aree trafficate	UNI EN 13043
Aggregati leggeri. Parte 1: Aggregati leggeri per calcestruzzo, malta e malta da iniezione/boiaccia	UNI EN 13055-1
Aggregati grossi per opere idrauliche (armourstone). Parte 1	UNI EN 13383-1
Aggregati per malte	UNI EN 13139
Aggregati per miscele non legate e miscele legate utilizzati nelle opere di ingegneria civile e nella costruzione di strade	UNI EN 13242
Aggregati per massicciate ferroviarie	UNI EN 13450

### 21.3.3 Controlli d'accettazione degli aggregati

Per quanto riguarda i controlli di accettazione degli aggregati da effettuarsi a cura del Direttore dei Lavori, questi sono finalizzati almeno alla verifica delle caratteristiche tecniche riportate nella tabella seguente. I metodi di prova da utilizzarsi sono quelli indicati nelle Norme Europee Armonizzate citate, in relazione a ciascuna caratteristica.

#### Controlli di accettazione per aggregati per calcestruzzo strutturale

Caratteristiche tecniche	Metodo di prova
Descrizione petrografica	UNI EN 932-3
Dimensione dell'aggregato (analisi granulometrica e contenuto dei fini)	UNI EN 933-1
Indice di appiattimento	UNI EN 933-3

Dimensione per il filler	UNI EN 933-10
Forma dell'aggregato grosso (per aggregato proveniente da riciclo)	UNI EN 933-4
Resistenza alla frammentazione/frantumazione (per calcestruzzo $R_{ck} \geq C50/60$ e aggregato proveniente da riciclo)	UNI EN 1097-2

#### 21.3.4 Sabbia

Ferme restando le considerazioni dei paragrafi precedenti, la sabbia per il confezionamento delle malte o del calcestruzzo deve essere priva di solfati e di sostanze organiche, terrose o argillose, e avere dimensione massima dei grani di 2 mm per murature in genere, e di 1 mm per gli intonaci e murature di paramento o in pietra da taglio.

La sabbia naturale o artificiale deve risultare bene assortita in grossezza e costituita da grani resistenti, non provenienti da roccia decomposta o gessosa. Essa deve essere scricchiolante alla mano, non lasciare traccia di sporco, non contenere materie organiche, melmose o comunque dannose. Prima dell'impiego, se necessario, deve essere lavata con acqua dolce per eliminare eventuali materie nocive.

##### 21.3.4.1 Verifiche sulla qualità

La direzione dei lavori potrà accertare in via preliminare le caratteristiche delle cave di provenienza del materiale per rendersi conto dell'uniformità della roccia, e dei sistemi di coltivazione e di frantumazione, prelevando dei campioni da sottoporre alle prove necessarie per caratterizzare la roccia nei riguardi dell'impiego.

Il prelevamento di campioni potrà essere omesso quando le caratteristiche del materiale risultino da un certificato emesso in seguito ad esami fatti eseguire da amministrazioni pubbliche, a seguito di sopralluoghi nelle cave, e i risultati di tali indagini siano ritenuti idonei dalla direzione dei lavori.

Il prelevamento dei campioni di sabbia deve avvenire normalmente dai cumuli sul luogo di impiego; diversamente, può avvenire dai mezzi di trasporto ed eccezionalmente dai silos. La fase di prelevamento non deve alterare le caratteristiche del materiale, e in particolare la variazione della sua composizione granulometrica e perdita di materiale fine. I metodi di prova possono riguardare l'analisi granulometrica e il peso specifico reale.

#### NORME PER GLI AGGREGATI PER LA CONFEZIONE DI CALCESTRUZZI

Riguardo all'accettazione degli aggregati impiegati per il confezionamento degli impasti di calcestruzzo, il direttore dei lavori, fermi restando i controlli della tabella precedente, può fare riferimento anche alle seguenti norme per l'esecuzione delle prove che ritiene necessario eseguire:

**UNI 8520-1** – *Aggregati per la confezione di calcestruzzi. Definizione, classificazione e caratteristiche*

**UNI 8520-2** – *Aggregati per la confezione di calcestruzzi. Requisiti*

**UNI 8520-7** – *Aggregati per la confezione calcestruzzi. Determinazione del passante allo staccio 0,075 UNI 2332*

**UNI 8520-8** – *Aggregati per la confezione di calcestruzzi. Determinazione del contenuto di grumi di argilla e particelle friabili*

**UNI 8520-13** – *Aggregati per la confezione di calcestruzzi. Determinazione della massa volumica e dell'assorbimento degli aggregati fini*

**UNI 8520-16** – *Aggregati per la confezione di calcestruzzi. Determinazione della massa volumica e dell'assorbimento degli aggregati grossi (metodi della pesata idrostatica e del cilindro)*

**UNI 8520-17** – *Aggregati per la confezione di calcestruzzi. Determinazione della resistenza a compressione degli aggregati grossi*

**UNI 8520-20** – *Aggregati per la confezione di calcestruzzi. Determinazione della sensibilità al gelo e disgelo degli aggregati grossi*

**UNI 8520-21** – *Aggregati per la confezione di calcestruzzi. Confronto in calcestruzzo con aggregati di caratteristiche note*

**UNI 8520-22** – *Aggregati per la confezione di calcestruzzi. Determinazione della potenziale reattività degli aggregati in presenza di alcali*

**UNI EN 1367-2** – *Prove per determinare le proprietà termiche e la degradabilità degli aggregati. Prova al solfato di magnesio*

**UNI EN 1367-4** – *Prove per determinare le proprietà termiche e la degradabilità degli aggregati. Determinazione del ritiro per essiccazione*

**UNI EN 12620** – *Aggregati per calcestruzzo*

**UNI EN 1744-1** – *Prove per determinare le proprietà chimiche degli aggregati. Analisi chimica*

**UNI EN 13139** – *Aggregati per malta*

Riguardo all'accettazione degli aggregati leggeri impiegati per il confezionamento degli impasti di calcestruzzo, il direttore dei lavori, fermi restando i controlli della tabella precedente, potrà far riferimento anche alle seguenti norme per l'esecuzione delle prove che ritiene necessario eseguire:

**UNI EN 13055-1** – *Aggregati leggeri per calcestruzzo, malta e malta per iniezione*

**UNI EN 13055-2** – *Aggregati leggeri per miscele bituminose, trattamenti superficiali e per applicazioni in strati legati e non legati*

**UNI 11013** – *Aggregati leggeri. Argilla e scisto espanso. Valutazione delle proprietà mediante prove su calcestruzzo convenzionale*

#### 21.4 Aggiunte

È ammesso l'impiego di aggiunte, in particolare di ceneri volanti, loppe granulate d'altoforno e fumi di silice, purché non vengano modificate negativamente le caratteristiche prestazionali del calcestruzzo.

Le ceneri volanti devono soddisfare i requisiti della norma **UNI EN 450** e potranno essere impiegate rispettando i criteri stabiliti dalle norme **UNI EN 206-1** e **UNI 11104**.

I fumi di silice devono essere costituiti da silice attiva amorfa presente in quantità maggiore o uguale all'85% del peso totale.

##### 21.4.1 Ceneri volanti

Le ceneri volanti, costituenti il residuo solido della combustione di carbone, dovranno provenire da centrali termoelettriche in grado di fornire un prodotto di qualità costante nel tempo e documentabile per ogni invio, e non contenere impurezza (lignina, residui oleosi, pentossido di vanadio, ecc.) che possa danneggiare o ritardare la presa e l'indurimento del cemento.

Particolare attenzione dovrà essere prestata alla costanza delle loro caratteristiche, che devono soddisfare i requisiti della norma **UNI EN 450**.

Il dosaggio delle ceneri volanti non deve superare il 25% del peso del cemento. Detta aggiunta non deve essere computata in alcun modo nel calcolo del rapporto acqua/cemento.

Nella progettazione del mix design e nelle verifiche periodiche da eseguire, andrà comunque verificato che l'aggiunta di ceneri praticata non comporti un incremento della richiesta di additivo, per ottenere la stessa fluidità dell'impasto privo di ceneri maggiore dello 0,2%.

---

#### NORME DI RIFERIMENTO

**UNI EN 450-1** – *Ceneri volanti per calcestruzzo. Parte 1: Definizione, specificazioni e criteri di conformità*

**UNI EN 450-2** – *Ceneri volanti per calcestruzzo. Parte 2: Valutazione della conformità*

**UNI EN 451-1** – *Metodo di prova delle ceneri volanti. Determinazione del contenuto di ossido di calcio libero*

**UNI EN 451-2** – *Metodo di prova delle ceneri volanti. Determinazione della finezza mediante staccatura umida*

##### 21.4.2 Microsilice

La silice attiva colloidale amorfa è costituita da particelle sferiche isolate di SiO<sub>2</sub> con diametro compreso tra 0,01 e 0,5 µ, e ottenuta da un processo di tipo metallurgico, durante la produzione di silice metallica o di leghe ferro-silicio, in un forno elettrico ad arco.

La silice fume può essere fornita allo stato naturale, così come può essere ottenuta dai filtri di depurazione sulle ciminiere delle centrali a carbone oppure come sospensione liquida di particelle con contenuto secco di 50% in massa.

Si dovrà porre particolare attenzione al controllo in corso d'opera del mantenimento della costanza delle caratteristiche granulometriche e fisicochimiche.

Il dosaggio della silice fume non deve comunque superare il 7% del peso del cemento.

Tale aggiunta non sarà computata in alcun modo nel calcolo del rapporto acqua/cemento.

Se si utilizzano cementi di tipo I, potrà essere computata nel dosaggio di cemento e nel rapporto acqua/cemento una quantità massima di tale aggiunta pari all'11% del peso del cemento.

Nella progettazione del mix design e nelle verifiche periodiche da eseguire, andrà comunque verificato che l'aggiunta di microsilice praticata non comporti un incremento della richiesta dell'additivo maggiore dello 0,2%, per ottenere la stessa fluidità dell'impasto privo di silice fume.

---

#### NORME DI RIFERIMENTO

**UNI 8981-8** – *Durabilità delle opere e degli elementi prefabbricati di calcestruzzo. Istruzioni per prevenire la reazione alcali-silice*

**UNI EN 13263-1** – Fumi di silice per calcestruzzo. Parte 1: Definizioni, requisiti e criteri di conformità

**UNI EN 13263-2** – Fumi di silice per calcestruzzo. Parte 2: Valutazione della conformità

### 21.5 Additivi

L'impiego di additivi, come per ogni altro componente, dovrà essere preventivamente sperimentato e dichiarato nel mix design della miscela di calcestruzzo, preventivamente progettata.

Gli additivi per impasti cementizi si intendono classificati come segue:

- fluidificanti;
- aeranti;
- ritardanti;
- acceleranti;
- fluidificanti-aeranti;
- fluidificanti-ritardanti;
- fluidificanti-acceleranti;
- antigelo-superfluidificanti.

Gli additivi devono essere conformi alla parte armonizzata della norma europea **UNI EN 934-2**.

L'impiego di eventuali additivi dovrà essere subordinato all'accertamento dell'assenza di ogni pericolo di aggressività.

Gli additivi dovranno possedere le seguenti caratteristiche:

- essere opportunamente dosati rispetto alla massa del cemento;
- non contenere componenti dannosi alla durabilità del calcestruzzo;
- non provocare la corrosione dei ferri d'armatura;
- non interagire sul ritiro o sull'espansione del calcestruzzo. In caso contrario, si dovrà procedere alla determinazione della stabilità dimensionale.

Gli additivi da utilizzarsi, eventualmente, per ottenere il rispetto delle caratteristiche delle miscele in calcestruzzo, potranno essere impiegati solo dopo una valutazione degli effetti per il particolare calcestruzzo da realizzare e nelle condizioni effettive di impiego.

Particolare cura dovrà essere posta nel controllo del mantenimento nel tempo della lavorabilità del calcestruzzo fresco.

Per le modalità di controllo e di accettazione il direttore dei lavori potrà far eseguire prove o accettare l'attestazione di conformità alle norme vigenti.

---

#### NORME DI RIFERIMENTO

**UNI 7110** – Additivi per impasti cementizi. Determinazione della solubilità in acqua distillata e in acqua satura di calce

**UNI 10765** – Additivi per impasti cementizi. Additivi multifunzionali per calcestruzzo. Definizioni, requisiti e criteri di conformità

**UNI EN 480** – Additivi per calcestruzzo, malta e malta per iniezione. Metodi di prova. Parte 4: Determinazione della quantità di acqua essudata del calcestruzzo

**UNI EN 480-5** – Additivi per calcestruzzo, malta e malta per iniezione. Metodi di prova. Parte 5: Determinazione dell'assorbimento capillare

**UNI EN 480-6** – Additivi per calcestruzzo, malta e malta per iniezione. Metodi di prova. Parte 6: Analisi all'infrarosso

**UNI EN 480-8** – Additivi per calcestruzzo, malta e malta per iniezione. Metodi di prova. Determinazione del tenore di sostanza secca convenzionale

**UNI EN 480-10** – Additivi per calcestruzzo, malta e malta per iniezione. Metodi di prova. Determinazione del tenore di cloruri solubili in acqua

**UNI EN 480-11** – Additivi per calcestruzzo, malta e malta per iniezione. Metodi di prova. Parte 11: Determinazione delle caratteristiche dei vuoti di aria nel calcestruzzo indurito

**UNI EN 480-12** – Additivi per calcestruzzo, malta e malta per iniezione. Metodi di prova. Parte 12: Determinazione del contenuto di alcali negli additivi

**UNI EN 480-13** – Additivi per calcestruzzo, malta e malta per iniezione. Metodi di prova. Malta da muratura di riferimento per le prove sugli additivi per malta

**UNI EN 480-14** – Additivi per calcestruzzo, malta e malta per iniezione. Metodi di prova. Parte 14: Determinazione dell'effetto sulla tendenza alla corrosione dell'acciaio di armatura mediante prova elettrochimica potenziostatica

**UNI EN 934-1** – Additivi per calcestruzzo, malta e malta per iniezione. Parte 1: Requisiti comuni

**UNI EN 934-2** – Additivi per calcestruzzo, malta e malta per iniezione. Parte 2: Additivi per calcestruzzo. Definizioni, requisiti, conformità, marcatura ed etichettatura

**UNI EN 934-3** – Additivi per calcestruzzo, malta e malta per iniezione. Additivi per malte per opere murarie. Parte 3: Definizioni, requisiti, conformità, marcatura ed etichettatura

**UNI EN 934-4** – Additivi per calcestruzzo, malta e malta per iniezione. Additivi per malta per iniezione per cavi di precompressione. Parte 4: Definizioni, requisiti, conformità, marcatura ed etichettatura

**UNI EN 934-5** – Additivi per calcestruzzo, malta e malta per iniezione. Parte 5: Additivi per calcestruzzo proiettato. Definizioni, requisiti, conformità, marcatura ed etichettatura

**UNI EN 934-6** – Additivi per calcestruzzo, malta e malta per iniezione. Parte 6: Campionamento, controllo e valutazione della conformità

### 21.5.1 Additivi acceleranti

Gli additivi acceleranti, allo stato solido o liquido hanno la funzione di addensare la miscela umida fresca e portare ad un rapido sviluppo delle resistenze meccaniche.

Il dosaggio degli additivi acceleranti dovrà essere contenuto tra lo 0,5 e il 2% (ovvero come indicato dal fornitore) del peso del cemento. In caso di prodotti che non contengono cloruri tali valori possono essere incrementati fino al 4%. Per evitare concentrazioni del prodotto, lo si dovrà opportunamente diluire prima dell'uso.

La direzione dei lavori si riserva di verificare la loro azione prima dell'impiego, mediante:

- l'esecuzione di prove di resistenza meccanica del calcestruzzo e norme UNI applicabili per la fornitura contrattuale;
- la determinazione dei tempi di inizio e fine presa del calcestruzzo additivato mediante la misura della resistenza alla penetrazione, da eseguire con riferimento alla norma **UNI 7123**;

In generale, per quanto non specificato si rimanda alla norma **UNI EN 934-2**.

#### NORME DI RIFERIMENTO

**UNI EN 934-2** – Additivi per calcestruzzo, malta e malta per iniezione - Parte 2: Additivi per calcestruzzo - Definizioni, requisiti, conformità, marcatura ed etichettatura

**UNI 7123** - Calcestruzzo. Determinazione dei tempi di inizio e fine presa mediante la misura della resistenza alla penetrazione

### 21.5.2 Additivi ritardanti

Gli additivi ritardanti potranno essere eccezionalmente utilizzati, previa idonea qualifica e preventiva approvazione da parte della direzione dei lavori, per:

- particolari opere che necessitano di getti continui e prolungati, al fine di garantire la loro corretta monoliticità;
- getti in particolari condizioni climatiche;
- singolari opere ubicate in zone lontane e poco accessibili dalle centrali/impianti di betonaggio.

La direzione dei lavori si riserva di verificare la loro azione prima dell'impiego, mediante:

- l'esecuzione di prove di resistenza meccanica del calcestruzzo e norme UNI applicabili per la fornitura contrattuale;
- la determinazione dei tempi di inizio e fine presa del calcestruzzo additivato mediante la misura della resistenza alla penetrazione, da eseguire con riferimento alla norma **UNI 7123**.

Le prove di resistenza a compressione devono essere eseguite di regola dopo la stagionatura di 28 giorni, e la presenza dell'additivo non deve comportare diminuzione della resistenza del calcestruzzo.

In generale, per quanto non specificato si rimanda alla norma **UNI EN 934-2**.

#### NORME DI RIFERIMENTO

**UNI EN 934-2** – Additivi per calcestruzzo, malta e malta per iniezione - Parte 2: Additivi per calcestruzzo - Definizioni, requisiti, conformità, marcatura ed etichettatura

**UNI 7123** - Calcestruzzo. Determinazione dei tempi di inizio e fine presa mediante la misura della resistenza alla penetrazione

### 21.5.3 Additivi antigelo

Gli additivi antigelo sono da utilizzarsi nel caso di getto di calcestruzzo effettuato in periodo freddo, previa autorizzazione della direzione dei lavori.

Il dosaggio degli additivi antigelo dovrà essere contenuto tra lo 0,5 e il 2% (ovvero come indicato dal fornitore) del peso del cemento, che dovrà essere del tipo ad alta resistenza e in dosaggio superiore rispetto alla norma. Per evitare concentrazioni del prodotto, prima dell'uso dovrà essere opportunamente miscelato al fine di favorire la solubilità a basse temperature.

La direzione dei lavori si riserva di verificare la loro azione prima e dopo l'impiego, mediante:

- l'esecuzione di prove di resistenza meccanica del calcestruzzo e norme UNI applicabili per la fornitura contrattuale;
- la determinazione dei tempi d'inizio e fine presa del calcestruzzo additivato mediante la misura della resistenza alla penetrazione, da eseguire con riferimento alla norma **UNI 7123**.

Le prove di resistenza a compressione di regola devono essere eseguite dopo la stagionatura di 28 giorni, la presenza dell'additivo non deve comportare diminuzione della resistenza del calcestruzzo.

#### NORME DI RIFERIMENTO

**UNI EN 934-2** – *Additivi per calcestruzzo, malta e malta per iniezione - Parte 2: Additivi per calcestruzzo - Definizioni, requisiti, conformità, marcatura ed etichettatura*

**UNI 7123** – *Calcestruzzo. Determinazione dei tempi di inizio e fine presa mediante la misura della resistenza alla penetrazione*

#### 21.5.4 Additivi fluidificanti e superfluidificanti

Gli additivi fluidificanti sono da utilizzarsi per aumentare la fluidità degli impasti, mantenendo costante il rapporto acqua/cemento e la resistenza del calcestruzzo, previa autorizzazione della direzione dei lavori.

L'additivo superfluidificante di prima e seconda additivazione dovrà essere di identica marca e tipo. Nel caso in cui il mix design preveda l'uso di additivo fluidificante come prima additivazione, associato ad additivo superfluidificante a piè d'opera, questi dovranno essere di tipo compatibile e preventivamente sperimentati in fase di progettazione del mix design e di prequalifica della miscela.

Dopo la seconda aggiunta di additivo, sarà comunque necessario assicurare la miscelazione per almeno 10 minuti prima dello scarico del calcestruzzo. La direzione dei lavori potrà richiedere una miscelazione più prolungata in funzione dell'efficienza delle attrezzature e delle condizioni di miscelamento.

Il dosaggio degli additivi fluidificanti dovrà essere contenuto tra lo 0,2 e lo 0,3% (ovvero come indicato dal fornitore) del peso del cemento. Gli additivi superfluidificanti vengono aggiunti in quantità superiori al 2% rispetto al peso del cemento.

In generale, per quanto non specificato si rimanda alla norma **UNI EN 934-2**.

La direzione dei lavori si riserva di verificare la loro azione prima e dopo l'impiego mediante:

- la determinazione della consistenza dell'impasto mediante l'impiego della tavola a scosse con riferimento alla norma **UNI EN 12350-5**;
- l'esecuzione di prove di resistenza meccanica del calcestruzzo e norme UNI applicabili per la fornitura contrattuale;
- la determinazione della quantità d'acqua d'impasto essudata secondo la norma **UNI 7122**.

#### NORME DI RIFERIMENTO

**UNI EN 934-2** - *Additivi per calcestruzzo, malta e malta per iniezione - Parte 2: Additivi per calcestruzzo - Definizioni, requisiti, conformità, marcatura ed etichettatura*

**UNI 7122** - *Prova sul calcestruzzo fresco - Determinazione della quantità d'acqua d'impasto essudata*

**UNI EN 12350-5** - *Prova sul calcestruzzo fresco - Parte 5: Prova di spandimento alla tavola a scosse*

#### 21.5.5 Additivi aeranti

Gli additivi aeranti sono da utilizzarsi per migliorare la resistenza del calcestruzzo ai cicli di gelo e disgelo, previa autorizzazione della direzione dei lavori. La quantità dell'aerante deve essere compresa tra lo 0,005 e lo 0,05% (ovvero come indicato dal produttore) del peso del cemento.

La direzione dei lavori si riserva di verificare la loro azione prima e dopo l'impiego mediante:

- la determinazione del contenuto d'aria secondo la **UNI EN 12350-7**;
- l'esecuzione di prove di resistenza meccanica del calcestruzzo e norme UNI applicabili per la fornitura contrattuale;
- prova di resistenza al gelo secondo la norma **UNI 7087**;
- la determinazione della quantità d'acqua d'impasto essudata secondo la norma **UNI 7122**.

Le prove di resistenza a compressione del calcestruzzo, di regola, devono essere eseguite dopo la stagionatura.

#### NORME DI RIFERIMENTO

**UNI 7122** - *Prova sul calcestruzzo fresco - Determinazione della quantità d'acqua d'impasto essudata*

**UNI 7087** - *Calcestruzzo - Determinazione della resistenza alla degradazione per cicli di gelo e disgelo*

### 21.6 Agenti espansivi

Gli agenti espansivi sono da utilizzarsi per aumentare il volume del calcestruzzo sia in fase plastica che indurito, previa autorizzazione della direzione dei lavori. La quantità dell'aerante deve essere compresa tra il 7 e il 10% (ovvero come indicato dal produttore) del peso del cemento.

La direzione dei lavori si riserva di verificare la loro azione prima e dopo l'impiego mediante:

- l'esecuzione di prove di resistenza meccanica del calcestruzzo e norme UNI applicabili per la fornitura contrattuale;
- la determinazione dei tempi di inizio e fine presa del calcestruzzo additivato mediante la misura della resistenza alla penetrazione, da eseguire con riferimento alla norma **UNI 7123**.

Le prove di resistenza a compressione del calcestruzzo, di regola, devono essere eseguite dopo la stagionatura.

#### NORME DI RIFERIMENTO

**UNI 8146** – Agenti espansivi non metallici per impasti cementizi. Idoneità e relativi metodi di controllo

**UNI 8147** – Agenti espansivi non metallici per impasti cementizi. Determinazione dell'espansione contrastata della malta contenente l'agente espansivo

**UNI 8148** – Agenti espansivi non metallici per impasti cementizi. Determinazione dell'espansione contrastata del calcestruzzo contenente l'agente espansivo

**UNI 8149** – Agenti espansivi non metallici per impasti cementizi. Determinazione della massa volumica

**UNI 7123** – Calcestruzzo. Determinazione dei tempi di inizio e fine presa mediante la misura della resistenza alla penetrazione

### 21.7 Acqua di impasto

L'acqua per gli impasti deve essere dolce, limpida, priva di sali in percentuali dannose (particolarmente solfati e cloruri), priva di materie terrose e non aggressiva.

L'acqua, a discrezione della direzione dei lavori, in base al tipo di intervento o di uso, potrà essere trattata con speciali additivi, per evitare l'insorgere di reazioni chimico-fisiche al contatto con altri componenti l'impasto.

È vietato l'impiego di acqua di mare.

L'acqua di impasto, ivi compresa l'acqua di riciclo, dovrà essere conforme alla norma **UNI EN 1008**, come stabilito dalle norme tecniche per le costruzioni.

A discrezione della direzione dei lavori, l'acqua potrà essere trattata con speciali additivi, in base al tipo di intervento o di uso, per evitare l'insorgere di reazioni chimico-fisiche al contatto con altri componenti d'impasto.

#### Acqua di impasto

Caratteristica	Prova	Limiti di accettabilità
Ph	Analisi chimica	da 5,5 a 8,5
Contenuto solfati	Analisi chimica	SO <sub>4</sub> minore 800 mg/litro
Contenuto cloruri	Analisi chimica	Cl minore 300 mg/litro
Contenuto acido solfidrico	Analisi chimica	minore 50 mg/litro
Contenuto totale di sali minerali	Analisi chimica	minore 3000 mg/litro
Contenuto di sostanze organiche	Analisi chimica	minore 100 mg/litro
Contenuto di sostanze solide sospese	Analisi chimica	minore 2000 mg/litro

#### NORME DI RIFERIMENTO

**UNI EN 1008** - Acqua d'impasto per il calcestruzzo - Specifiche di campionamento, di prova e di valutazione dell'idoneità dell'acqua, incluse le acque di ricupero dei processi dell'industria del calcestruzzo, come acqua d'impasto del calcestruzzo

## Art. 22 - Acciaio per cemento armato

### 22.1 Ghisa, ferro, acciaio - contenuto minimo di materiale riciclato

Per gli usi strutturali, è ammesso l'utilizzo di acciaio prodotto con un contenuto minimo di materiale riciclato come di seguito specificato in base al tipo di processo industriale:

- acciaio da forno elettrico: contenuto minimo di materiale riciclato pari al 70%;
- acciaio da ciclo integrale: contenuto minimo di materiale riciclato pari al 10%.

Il materiale deve essere prodotto in modo tale da escludere che nelle materie prime siano presenti accumuli di metalli pesanti pericolosi in concentrazione superiore al 0,025% (fatta eccezione per i componenti di lega).

In fase di approvvigionamento l'appaltatore dovrà accertarsi della rispondenza al criterio tramite la documentazione nel seguito indicata, che dovrà essere presentata al direttore dei lavori in fase di esecuzione dei lavori, prima della posa in opera:

- documentazione necessaria a dimostrare l'adozione delle BAT;
- documentazione necessaria a dimostrare l'assenza di accumuli di metalli pesanti superiori allo 0,025%;
- dichiarazione ambientale di Tipo III, conforme alla norma **UNI EN 15804** e alla norma **ISO 14025** oppure una asserzione ambientale del produttore conforme alla norma **ISO 14021**, verificata da un organismo di valutazione della conformità, che dimostri il rispetto del criterio.

### 22.2 Forme di controllo obbligatorie

Le nuove norme tecniche per le costruzioni per tutti gli acciai prevedono tre forme di controllo obbligatorie (paragrafo 11.3.1):

- in stabilimento di produzione, da eseguirsi sui lotti di produzione;
- nei centri di trasformazione, da eseguirsi sulle forniture;
- di accettazione in cantiere, da eseguirsi sui lotti di spedizione.

A tale riguardo si definiscono:

- lotti di produzione: si riferiscono a produzione continua, ordinata cronologicamente mediante apposizione di contrassegni al prodotto finito (rotolo finito, bobina di trefolo, fascio di barre, ecc.). Un lotto di produzione deve avere valori delle grandezze nominali omogenee (dimensionali, meccaniche, di formazione) e può essere compreso tra 30 e 120 t;
- forniture: sono lotti formati da massimo 90 t, costituiti da prodotti aventi valori delle grandezze nominali omogenee;
- lotti di spedizione: sono lotti formati da massimo 30 t, spediti in un'unica volta, costituiti da prodotti aventi valori delle grandezze nominali omogenee.

### 22.3 Marcatura e rintracciabilità dei prodotti qualificati

Ciascun prodotto qualificato deve essere costantemente riconoscibile, per quanto concerne le caratteristiche qualitative, e rintracciabile, per quanto concerne lo stabilimento di produzione.

Il marchio indelebile deve essere depositato presso il servizio tecnico centrale e deve consentire, in maniera inequivocabile, di risalire:

- all'azienda produttrice;
- allo stabilimento;
- al tipo di acciaio e alla sua eventuale saldabilità.

Il prodotto di acciaio non può essere impiegato in caso di:

- mancata marcatura;
- non corrispondenza a quanto depositato;
- illeggibilità, anche parziale, della marcatura.

Nella tabella seguente si riportano i numeri di identificazione del paese di origine del produttore dell'acciaio previsti dalla norma **UNI EN 10080**, caratterizzanti nervature consecutive. Nel caso specifico dell'Italia si hanno quattro nervature consecutive.

### Numeri di identificazione del paese di origine del produttore dell'acciaio previsti dalla norma UNI EN 10080

Paese produttore	Numero di nervature trasversali normali tra l'inizio della marcatura e la nervatura rinforzata successiva
Austria, Germania	1
Belgio, Lussemburgo, Paesi Bassi, Svizzera	2
Francia	3
Italia	4
Irlanda, Islanda, Regno Unito	5
Danimarca, Finlandia, Norvegia, Svezia	6
Portogallo, Spagna	7
Grecia	8
Altri	9

### IDENTIFICAZIONE DEL PRODUTTORE

Il criterio di identificazione dell'acciaio prevede che su un lato della barra/rotolo vengano riportati dei simboli che identificano l'inizio di lettura del marchio (start: due nervature ingrossate consecutive), l'identificazione del paese produttore e dello stabilimento.

#### Identificazione del produttore

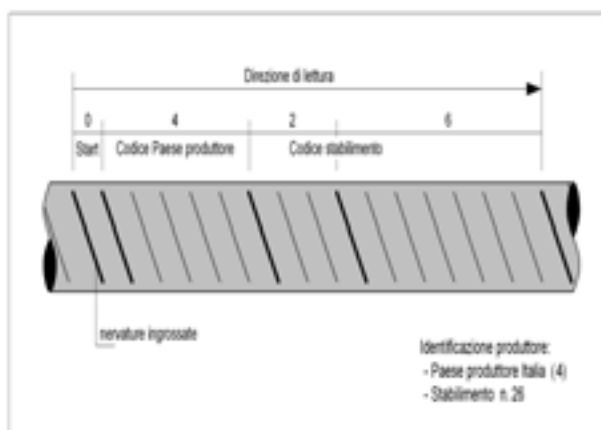

### IDENTIFICAZIONE DELLA CLASSE TECNICA

Sull'altro lato della barra/rotolo, l'identificazione prevede dei simboli che identificano l'inizio della lettura (start: tre nervature ingrossate consecutive) e un numero che identifica la classe tecnica dell'acciaio che deve essere depositata presso il registro europeo dei marchi, da 101 a 999 escludendo i multipli di 10. La figura seguente è riferita ad un acciaio di classe tecnica n. 226.

#### Identificazione della classe tecnica

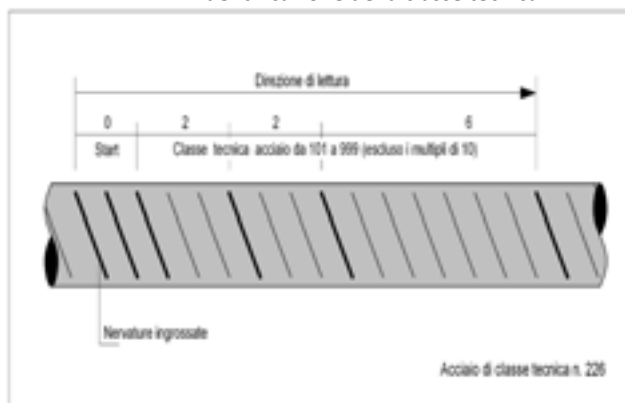

In caso di mancata sottoscrizione della richiesta di prove da parte del direttore dei lavori, le certificazioni emesse dal laboratorio ufficiale non possono assumere valenza ai sensi delle norme tecniche per le costruzioni, e di ciò ne deve essere fatta esplicita menzione sul certificato stesso.

### *22.3.1 Documentazione della unità marcata scorporata. Le ulteriori indicazioni del direttore dei lavori per le prove di laboratorio*

Può accadere che durante il processo costruttivo, presso gli utilizzatori, presso i commercianti o presso i trasformatori intermedi, l'unità marcata (pezzo singolo o confezione) venga scorporata, per cui una parte, o il tutto, perda l'originale marcatura del prodotto. In questo caso, tanto gli utilizzatori quanto i commercianti e i trasformatori intermedi, oltre a dover predisporre idonee zone di stoccaggio, hanno la responsabilità di documentare la provenienza del prodotto mediante i documenti di accompagnamento del materiale e gli estremi del deposito del marchio presso il servizio tecnico centrale (11.3.1.4 norme tecniche per le costruzioni).

In tal caso, i campioni destinati al laboratorio incaricato delle prove di cantiere devono essere accompagnati dalla sopraindicata documentazione e da una dichiarazione di provenienza rilasciata dal direttore dei lavori, quale risulta dai documenti di accompagnamento del materiale.

### *22.3.2 Indicazione del marchio identificativo nei certificati delle prove meccaniche*

Tutti i certificati relativi alle prove meccaniche degli acciai, sia in stabilimento che in cantiere o nel luogo di lavorazione, devono riportare l'indicazione del marchio identificativo, rilevato a cura del laboratorio incaricato dei controlli, sui campioni da sottoporre a prove (paragrafo 11.3.1.4 norme tecniche per le costruzioni).

Nel caso i campioni fossero sprovvisti del marchio identificativo, ovvero il marchio non dovesse rientrare fra quelli depositati presso il servizio tecnico centrale, il laboratorio dovrà tempestivamente informare di ciò il servizio tecnico centrale e il direttore dei lavori.

Le certificazioni così emesse non possono assumere valenza ai fini della vigente normativa, il materiale non può essere utilizzato e il direttore dei lavori deve prevedere, a cura e spese dell'impresa, all'allontanamento dal cantiere del materiale non conforme.

### *22.3.3 Forniture d'acciaio e documentazione di accompagnamento*

Le norme tecniche per le costruzioni stabiliscono che tutte le forniture di acciaio devono essere accompagnate da copia dall'attestato di qualificazione del servizio tecnico centrale e dal certificato di controllo interno tipo 3.1 di cui alla norma **UNI EN 10204**, dello specifico lotto di materiale fornito (paragrafo 11.3.1.5).

Tutte le forniture di acciaio, per le quali sussista l'obbligo della Marcatura CE, devono essere accompagnate dalla "Dichiarazione di prestazione" di cui al Regolamento (UE) 305/2011, dalla prevista marcatura CE nonché dal certificato di controllo interno tipo 3.1, di cui alla norma **UNI EN 10204**, dello specifico lotto di materiale fornito.

Il riferimento agli attestati comprovanti la qualificazione del prodotto deve essere riportato sul documento di trasporto.

Le forniture effettuate da un distributore devono essere accompagnate da copia dei documenti rilasciati dal fabbricante e completati con il riferimento al documento di trasporto del distributore stesso.

Nel caso di fornitura in cantiere non proveniente da centro di trasformazione, il direttore dei lavori, prima della messa in opera, è tenuto a verificare quanto sopra indicato ed a rifiutare le eventuali forniture non conformi, ferme restando le responsabilità del fabbricante.

#### **NORME DI RIFERIMENTO**

---

**UNI EN 10204** - *Prodotti metallici - Tipi di documenti di controllo*

### *22.3.4 Documentazione di accompagnamento e verifiche del direttore dei lavori*

Tutti i prodotti forniti in cantiere dopo l'intervento di un *centro di trasformazione* devono essere accompagnati da idonea documentazione che identifichi in modo inequivocabile il centro di trasformazione stesso. In particolare, ogni fornitura in cantiere di elementi presaldati, presagomati o preassemblati deve essere accompagnata (paragrafo 11.3.1.7 norme tecniche per le costruzioni):

- a) da dichiarazione, su documento di trasporto, degli estremi dell'Attestato di "Denuncia dell'attività del centro di trasformazione", rilasciato dal Servizio Tecnico Centrale, recante il logo o il marchio del centro di trasformazione;

- b) dall'attestazione inerente l'esecuzione delle prove di controllo interno relativi a ciascun prodotto fatte eseguire dal Direttore Tecnico del centro di trasformazione, con l'indicazione dei giorni nei quali la fornitura è stata lavorata. Qualora il direttore dei lavori lo richieda, può prendere visione del Registro di cui al § 11.3.2.10.3 delle Norme tecniche per le costruzioni;
- c) da dichiarazione contenente i riferimenti alla documentazione fornita dal fabbricante in relazione ai prodotti utilizzati nell'ambito della specifica fornitura. Copia della documentazione fornita dal fabbricante e citata nella dichiarazione del centro di trasformazione, è consegnata al direttore dei lavori se richiesta.

Il direttore dei lavori è tenuto a verificare quanto sopra indicato e a rifiutare le eventuali forniture non conformi, ferme restando le responsabilità del centro di trasformazione.

Gli atti di cui sopra devono essere consegnati al collaudatore che, tra l'altro, dovrà riportare nel Certificato di collaudo gli estremi del Centro di trasformazione che ha fornito il materiale lavorato.

#### 22.4 Tipi d'acciaio per cemento armato

Le nuove norme tecniche per le costruzioni ammettono esclusivamente l'impiego di acciai saldabili e nervati idoneamente qualificati secondo le procedure previste dalle stesse norme, e controllati con le modalità previste per gli acciai per cemento armato precompresso e per gli acciai per carpenterie metalliche. I tipi di acciai per cemento armato sono indicati nella tabella seguente.

##### Tipi di acciai per cemento armato

Tipi di acciaio previsti dal D.M. 14 gennaio 2008 (saldabili e ad aderenza migliorata)
B450C ( $6 \leq \varnothing \leq 50$ mm) B450A ( $5 \leq \varnothing \leq 12$ mm)

##### 22.4.1 Acciaio per cemento armato B450C

L'acciaio per cemento armato B450C (laminato a caldo) è caratterizzato dai seguenti valori nominali delle tensioni caratteristiche di snervamento e rottura da utilizzare nei calcoli:

-  $f_{y\ nom}$ : 450 N/mm Acciaio per cemento armato laminato a caldo B450C

Caratteristiche	Requisiti	Frattile [%]
Tensione caratteristica di snervamento $f_{yk}$	$\geq f_{y\ nom}$	5,0
Tensione caratteristica di rottura $f_{tk}$	$\geq f_{t\ nom}$	5,0
$(f_t/f_y)_k$	$\geq 1,15$ $\leq 1,35$	10,0
$(f_y/f_{y\ nom})_k$	$\leq 1,25$	10,0
Allungamento $(A_{gt})_k$	$\geq 7,5\%$	10,0
Diametro del mandrino per prove di piegamento a 90 ° e successivo raddrizzamento senza cricche:	-	-
$\varnothing < 12$ mm	4 $\varnothing$	-
$12 \leq \varnothing \leq 16$ mm	5 $\varnothing$	-
per $16 < \varnothing \leq 25$ mm	8 $\varnothing$	-
per $25 < \varnothing \leq 50$ mm	10 $\varnothing$	-

##### 22.4.2 Acciaio per cemento armato B450A

L'acciaio per cemento armato B450A (trafilato a freddo), caratterizzato dai medesimi valori nominali delle tensioni di snervamento e rottura dell'acciaio B450C, deve rispettare i requisiti indicati nella tabella seguente.

##### Acciaio per cemento armato trafileto a freddo B450A

Caratteristiche	Requisiti	Frattile [%]
Tensione caratteristica di snervamento $f_{yk}$	$\geq f_{y\ nom}$	5,0

Tensione caratteristica di rottura $f_{tk}$	$\geq f_{t\text{nom}}$	5,0
$(f_t/f_y)_k$	$\geq 1,05$	10,0
$(f_y/f_{y\text{nom}})_k$	$\leq 1,25$	10,0
Allungamento $(A_{gt})_k$	$\geq 2,5\%$	10,0
Diametro del mandrino per prove di piegamento a 90 ° e successivo raddrizzamento senza cricche: $\varnothing < 10\text{mm}$	4 $\varnothing$	

### 22.4.3 Accertamento delle proprietà meccaniche

L'accertamento delle proprietà meccaniche degli acciai deve essere condotto secondo le seguenti norme (paragrafo 11.3.2.3 norme tecniche per le costruzioni): **UNI EN ISO 15630-1** e **UNI EN ISO 15630-2**.

Il direttore dei lavori deve eseguire gli obbligatori controlli d'accettazione dell'acciaio per calcestruzzo armato e calcestruzzo armato precompresso come prescritto dal cap. 11 delle norme tecniche per le costruzioni.

#### NORME DI RIFERIMENTO

**UNI EN ISO 15630-1** – Acciaio per calcestruzzo armato e calcestruzzo armato precompresso. Metodi di prova. Parte 1: Barre, rotoli e fili per calcestruzzo armato

**UNI EN ISO 15630-2** – Acciaio per calcestruzzo armato e calcestruzzo armato precompresso. Metodi di prova. Parte 2: Reti saldate

### 22.5 Le caratteristiche dimensionali e di impiego

L'acciaio per cemento armato è generalmente prodotto in stabilimento sotto forma di barre o rotoli, reti o tralici, per utilizzo diretto o come elementi di base per successive trasformazioni (paragrafo 11.3.2.4 nuove norme tecniche).

Prima della fornitura in cantiere gli elementi di cui sopra possono essere saldati, presagomati (staffe, ferri piegati, ecc.) o preassemblati (gabbie di armatura, ecc.) a formare elementi composti direttamente utilizzabili in opera.

Tutti gli acciai per cemento armato devono essere ad aderenza migliorata, aventi, cioè, una superficie dotata di nervature o indentature trasversali, uniformemente distribuite sull'intera lunghezza, atte ad aumentarne l'aderenza al conglomerato cementizio.

La marcatura dei prodotti deve consentirne l'identificazione e la rintracciabilità.

La documentazione di accompagnamento delle forniture deve rispettare le prescrizioni stabilite dalle norme tecniche, in particolare è necessaria per quei prodotti per i quali non sussiste l'obbligo della marcatura CE.

Le barre sono caratterizzate dal diametro  $\phi$  della barra tonda liscia equipesante, calcolato nell'ipotesi che la densità dell'acciaio sia pari a 7,85 kg/dm<sup>3</sup>

Acciaio in barre	Diametro $\varnothing$ [mm]
B450C	$6 \leq \varnothing \leq 40$
B450A	$5 \leq \varnothing \leq 10$

#### Diametri di impiego per gli acciai B450C e B450A in rotoli

Acciaio in rotoli	Diametro $\varnothing$ [mm]
B450C	$6 \leq \varnothing \leq 16$
B450A	$5 \leq \varnothing \leq 10$

### 22.5.1 Sagomatura e impiego

Le nuove norme tecniche stabiliscono che la sagomatura e/o l'assemblaggio dei prodotti possono avvenire (paragrafo 11.3.2.4):

- in cantiere, sotto la vigilanza della direzione dei lavori;
- in centri di trasformazione, solo se dotati dei requisiti previsti.

Nel primo caso, per *cantiere* si intende esplicitamente l'area recintata del cantiere, all'interno della quale il costruttore e la direzione dei lavori sono responsabili dell'approvvigionamento e lavorazione dei materiali, secondo le competenze e responsabilità che la legge da sempre attribuisce a ciascuno.

Al di fuori dell'area di cantiere, tutte le lavorazioni di sagomatura e/o assemblaggio devono avvenire esclusivamente in centri di trasformazione provvisti dei requisiti delle previsti dalle norme tecniche per le costruzioni.

### 22.5.2 Reti e tralici elettrosaldati

Gli acciai delle reti e dei tralici elettrosaldati devono essere saldabili. L'interasse delle barre non deve superare i 330 mm.

I tralici sono dei componenti reticolari composti con barre e assemblati mediante saldature.

Per le reti e i tralici in acciaio (B450C o B450A), gli elementi base devono avere diametro  $\phi$  come di riportato nella tabella seguente.

**Diametro  $\phi$  degli elementi base per le reti e i tralici in acciaio B450C e B450A**

Acciaio tipo	Diametro $\phi$ degli elementi base
B450C	$6 \text{ mm} \leq \phi \leq 16 \text{ mm}$
B450A	$5 \text{ mm} \leq \phi \leq 10 \text{ mm}$

Il rapporto tra i diametri delle barre componenti le reti e i tralici deve essere:  $\phi_{min}/\phi_{max} \geq 0,6$ .

I nodi delle reti devono resistere ad una forza di distacco determinata in accordo con la norma **UNI EN ISO 15630-2** pari al 25% della forza di snervamento della barra, da computarsi per quella di diametro maggiore sulla tensione di snervamento pari a 450 N/mm<sup>2</sup>.

#### 22.5.2.1 La marchiatura di identificazione

Ogni pannello o traliccio deve essere, inoltre, dotato di apposita marchiatura che identifichi il produttore della rete o del traliccio stesso.

La marchiatura di identificazione può essere anche costituita da sigilli o etichettature metalliche indelebili con indicati tutti i dati necessari per la corretta identificazione del prodotto, ovvero da marchiatura supplementare indelebile. In ogni caso, la marchiatura deve essere identificabile in modo permanente anche dopo l'annegamento nel calcestruzzo della rete o del traliccio elettrosaldato.

Laddove non fosse possibile tecnicamente applicare su ogni pannello o traliccio la marchiatura secondo le modalità sopra indicate, dovrà essere comunque apposta su ogni pacco di reti o tralici un'apposita etichettatura, con indicati tutti i dati necessari per la corretta identificazione del prodotto e del produttore. In questo caso, il direttore dei lavori, al momento dell'accettazione della fornitura in cantiere, deve verificare la presenza della predetta etichettatura.

Nel caso di reti e tralici formati con elementi base prodotti nello stesso stabilimento, ovvero in stabilimenti del medesimo produttore, la marchiatura del prodotto finito può coincidere con la marchiatura dell'elemento base, alla quale può essere aggiunto un segno di riconoscimento di ogni singolo stabilimento.

### 22.6 Tolleranze dimensionali

La deviazione ammissibile per la massa nominale dei diametri degli elementi d'acciaio deve rispettare le tolleranze riportate nella seguente.

**Deviazione ammissibile per la massa nominale**

Diametro nominale [mm]	$5 \leq \phi \leq 8$	$8 < \phi \leq 40$
Tolleranza in % sulla sezione ammessa per l'impiego	$\pm 6$	$\pm 4,5$

### 22.7 Controlli di accettazione in cantiere

I controlli di accettazione in cantiere sono obbligatori, devono essere effettuati dal direttore dei lavori entro 30 giorni dalla data di consegna del materiale e devono essere campionati, nell'ambito di ciascun lotto di

spedizione, con le medesime modalità contemplate nelle prove a carattere statistico, in ragione di tre spezzoni marchiati e di uno stesso diametro scelto entro ciascun lotto, sempre che il marchio e la documentazione di accompagnamento dimostrino la provenienza del materiale da uno stesso stabilimento. In caso contrario, i controlli devono essere estesi ai lotti provenienti da altri stabilimenti.

I valori di resistenza e allungamento di ciascun campione da eseguirsi comunque prima della messa in opera del prodotto riferiti ad uno stesso diametro, devono essere compresi fra i valori massimi e minimi riportati nella tabella seguente. Questi limiti tengono conto della dispersione dei dati e delle variazioni che possono intervenire tra diverse apparecchiature e modalità di prova.

Nel caso di campionamento e di prova in cantiere, che deve essere effettuata entro 30 giorni dalla data di consegna del materiale in cantiere, qualora la determinazione del valore di una quantità fissata non sia conforme al valore di accettazione, il valore dovrà essere verificato prelevando e provando tre provini da prodotti diversi nel lotto consegnato.

Se un risultato è minore del valore, sia il provino che il metodo di prova devono essere esaminati attentamente. Se nel provino è presente un difetto o si ha ragione di credere che si sia verificato un errore durante la prova, il risultato della prova stessa deve essere ignorato. In questo caso occorrerà prelevare un ulteriore (singolo) provino.

Se i tre risultati validi della prova sono maggiori o uguali del prescritto valore di accettazione, il lotto consegnato deve essere considerato conforme.

Se i criteri sopra riportati non sono soddisfatti, dieci ulteriori provini devono essere prelevati da prodotti diversi del lotto in presenza del produttore o suo rappresentante, che potrà anche assistere all'esecuzione delle prove presso un laboratorio ufficiale.

Il lotto deve essere considerato conforme se la media dei risultati sui dieci ulteriori provini è maggiore del valore caratteristico, e i singoli valori sono compresi tra il valore minimo e il valore massimo, secondo quanto sopra riportato. In caso contrario, il lotto deve essere respinto e il risultato segnalato al servizio tecnico centrale.

#### Valori di resistenza e di allungamento accettabili

Caratteristica	Valore limite	Note
$f_y$ minimo	425 N/mm <sup>2</sup>	(450 – 25) N/mm <sup>2</sup>
$f_y$ massimo	572 N/mm <sup>2</sup>	[450 · (1,25 + 0,02)] N/mm <sup>2</sup>
$A_{gt}$ minimo	≥ 6,0%	per acciai B450C
$A_{gt}$ minimo	≥ 2,0%	per acciai B450A
Rottura/snervamento	$1,13 \leq f_t/f_y \leq 1,37$	per acciai B450C
Rottura/snervamento	$f_t/f_y \geq 1,03$	per acciai B450A
Piegamento/raddrizzamento	assenza di cricche	per tutti

#### 22.7.1 Prelievo dei campioni e domanda al laboratorio prove

Il prelievo dei campioni di barre d'armatura deve essere effettuato a cura del direttore dei lavori o di un tecnico di sua fiducia che deve assicurare, mediante sigle, etichettature indelebili, ecc., che i campioni inviati per le prove al laboratorio ufficiale prove incaricato siano effettivamente quelli da lui prelevati.

Qualora la fornitura di elementi sagomati o assemblati, provenga da un centro di trasformazione, il direttore dei lavori, dopo essersi accertato preliminarmente che il suddetto centro di trasformazione sia in possesso di tutti i requisiti previsti dalle nuove norme tecniche, può recarsi presso il medesimo centro di trasformazione ed effettuare in stabilimento tutti i necessari controlli. In tal caso, il prelievo dei campioni deve essere effettuato dal direttore tecnico del centro di trasformazione secondo le disposizioni del direttore dei lavori. Quest'ultimo deve assicurare, mediante sigle, etichettature indelebili, ecc., che i campioni inviati per le prove al laboratorio ufficiale incaricato siano effettivamente quelli da lui prelevati, nonché sottoscrivere la relativa richiesta di prove.

La domanda di prove al laboratorio ufficiale autorizzato deve essere sottoscritta dal direttore dei lavori e deve contenere indicazioni sulle strutture interessate da ciascun prelievo.

In caso di mancata sottoscrizione della richiesta di prove da parte del direttore dei lavori, le certificazioni emesse dal laboratorio non possono assumere valenza ai sensi delle norme tecniche, e di ciò deve essere fatta esplicita menzione sul certificato stesso.

## Art. 23 - Acciaio per cemento armato precompresso

### 23.1 Generalità

È ammesso esclusivamente l'impiego di acciai qualificati secondo le procedure previste dalle norme tecniche per le costruzioni.

### 23.2 Caratteristiche dimensionali

L'acciaio per armature da precompressione è generalmente fornito secondo le forme indicate qui di seguito:

- *filo*: prodotto trafilato di sezione piena che possa fornirsi in rotoli;
- *barra*: prodotto laminato di sezione piena che possa fornirsi soltanto in forma di elementi rettilinei;
- *treccia*: due o tre fili avvolti ad elica intorno al loro comune asse longitudinale. Il passo e il senso di avvolgimento dell'elica sono uguali per tutti i fili della treccia;
- *trefolo*: fili avvolti ad elica intorno ad un filo rettilineo completamente ricoperto dai fili elicoidali. Il passo e il senso di avvolgimento dell'elica sono uguali per tutti i fili di uno stesso strato.

I fili possono essere tondi o di altre forme, e vengono individuati mediante il diametro nominale o il diametro nominale equivalente riferito alla sezione circolare equipesante. Non è consentito l'impiego di fili lisci nelle strutture precomprese ad armature pretese.

Le barre possono essere lisce, a filettatura continua o parziale, o con risalti, e vengono individuate mediante il diametro nominale.

I prodotti devono essere dotati di marcatura generalmente costituita da sigillo o etichettatura sulle legature.

Le forniture devono essere accompagnate dalla prescritta documentazione.

Gli acciai per armature da precompressione possono essere forniti in:

- rotoli (fili, trecce, trefoli);
- bobine (trefoli);
- fasci (barre).

I fili devono essere forniti in rotoli di diametro tale che, all'atto dello svolgimento, allungati al suolo su un tratto di 10 m non presentino curvatura con freccia superiore a 400 mm. Il produttore deve indicare il diametro minimo di avvolgimento.

Ciascun rotolo di filo liscio, ondulato o con impronte, deve essere esente da saldature.

Sono ammesse le saldature di fili destinati alla produzione di trecce e di trefoli se effettuate prima della trafilatura; per i trefoli sono ammesse saldature anche durante l'operazione di cordatura, purché tali saldature siano opportunamente distanziate e sfalsate.

All'atto della posa in opera, gli acciai devono presentarsi privi di ossidazione, corrosione, difetti superficiali visibili, pieghe.

È tollerata un'ossidazione che scompaia totalmente mediante sfregamento con un panno asciutto.

Non è ammessa in cantiere alcuna operazione di raddrizzamento.

### 23.3 Lotti di spedizione

L'accettazione dell'acciaio per cemento armato precompresso eseguita in cantiere si riferisce a lotti di spedizione, formati da massimo 30 t, spediti in un'unica volta, costituiti da prodotti aventi grandezze nominali omogenee (dimensionali, meccaniche, di formazione).

I controlli in cantiere possono essere omessi quando il prodotto utilizzato in cantiere proviene da uno stabilimento di prefabbricazione o da un luogo di formazione dei cavi nel quale sono stati effettuati i controlli previsti dalle norme tecniche per le costruzioni.

In quest'ultimo caso, la fornitura del materiale deve essere accompagnata da idonea documentazione attestante l'esecuzione delle prove di cui sopra con l'indicazione del cantiere di destinazione.

Resta comunque nella discrezionalità del direttore dei lavori la facoltà di effettuare tutti gli eventuali controlli ritenuti opportuni.

#### *23.4 Caratteristiche dei saggi destinati ai controlli*

I saggi sugli acciai da cemento armato precompresso destinati ai controlli:

- non devono essere avvolti con diametro inferiore a quello della bobina o del rotolo di provenienza;
- devono essere prelevati con le lunghezze richieste dal laboratorio incaricato delle prove e in numero sufficiente per eseguire eventuali prove di controllo successive;
- devono essere adeguatamente protetti nel trasporto.

#### *23.5 Controlli nei centri di trasformazione*

I controlli nei centri di trasformazione sono obbligatori e devono essere effettuati a cura del direttore tecnico dello stabilimento. I controlli devono essere eseguiti secondo le modalità indicate dalle norme tecniche per le costruzioni.

Il direttore tecnico del centro di trasformazione deve curare la registrazione di tutti i risultati delle prove di controllo interno su apposito registro, di cui dovrà essere consentita la visione a quanti ne abbiano titolo.

Tutte le forniture in cantiere provenienti da un centro di trasformazione devono essere accompagnate dalla documentazione prevista dalle norme tecniche per le costruzioni.

#### *23.6 Controlli di accettazione in cantiere*

I controlli di accettazione in cantiere devono essere eseguiti ogni 30 t della stessa categoria di acciaio proveniente dallo stesso stabilimento, anche se con forniture successive.

Il prelievo dei campioni va eseguito alla presenza del direttore dei lavori o di un tecnico di sua fiducia che provvede alla redazione di apposito verbale di prelievo ed alla identificazione dei provini mediante sigle, etichettature indelebili, ecc.; la certificazione effettuata dal laboratorio prove materiali deve riportare riferimento a tale verbale. La richiesta di prove al laboratorio incaricato deve essere sempre firmata dal direttore dei lavori, che rimane anche responsabile della trasmissione dei campioni.

Il laboratorio incaricato di effettuare le prove provvede all'accettazione dei campioni accompagnati dalla lettera di richiesta sottoscritta dal direttore dei lavori. Il laboratorio deve verificare lo stato dei provini e la documentazione di riferimento ed in caso di anomalie riscontrate sui campioni oppure di mancanza totale o parziale degli strumenti idonei per la identificazione degli stessi, deve sospendere l'esecuzione delle prove e darne notizia al Servizio Tecnico Centrale del Consiglio Superiore dei Lavori Pubblici.

Il prelievo potrà anche essere eseguito dallo stesso laboratorio incaricato della esecuzione delle prove. I laboratori devono conservare i campioni sottoposti a prova per almeno trenta giorni dopo l'emissione dei certificati di prova, in modo da consentirne l'identificabilità e la rintracciabilità.

Per le modalità di prelievo dei campioni, di esecuzione delle prove, di compilazione dei certificati, di accettazione delle forniture e per le procedure derivanti da risultati non conformi, valgono le medesime disposizioni per i centri di trasformazione.

### **Art. 24 - Acciaio per strutture metalliche e strutture composte**

#### *24.1 Generalità*

Per la realizzazione di strutture metalliche e di strutture composte, si dovranno utilizzare acciai conformi alle norme armonizzate della serie **UNI EN 10025** (per i laminati), **UNI EN 10210** (per i tubi senza saldatura) e **UNI EN 10219-1** (per i tubi saldati), recanti la marcatura CE, cui si applica il sistema di valutazione e verifica della costanza della prestazione 2+, e per i quali sia disponibile una norma europea armonizzata il cui riferimento sia pubblicato sulla GUUE. Al termine del periodo di coesistenza, il loro impiego nelle opere è possibile soltanto se in possesso della marcatura CE, prevista ora dalla Regolamento (UE) n. 305/2011.

Per l'accertamento delle caratteristiche meccaniche, il prelievo dei saggi, la posizione nel pezzo da cui essi devono essere prelevati, la preparazione delle provette e le modalità di prova, devono rispondere alle prescrizioni delle norme **UNI EN ISO 377**, **UNI EN ISO 6892** e **UNI EN ISO 148-1**.

## 24.2 Acciai laminati

Gli acciai laminati di uso generale per la realizzazione di strutture metalliche e per le strutture composte comprendono:

- a) prodotti lunghi
  - laminati mercantili (angolari, L, T, piatti e altri prodotti di forma);
  - travi ad ali parallele del tipo HE e IPE, travi IPN;
  - laminati ad U;
  - palancole.
- b) prodotti piani
  - lamiere e piatti;
  - nastri;
  - nastri zincati di spessore  $\leq 4$  mm.
- c) profilati cavi
  - tubi prodotti a caldo;
- d) prodotti derivati
  - travi saldate (ricavate da lamiere o da nastri a caldo);
  - profilati a freddo (ricavati da nastri a caldo);
  - tubi saldati (cilindrici o di forma ricavati da nastri a caldo);
  - lamiere grecate (ricavate da nastri a caldo).

## 24.3 Acciaio per getti

Per l'esecuzione di parti in getti si devono impiegare acciai conformi alla norma **UNI EN 10293**.

Quando tali acciai debbano essere saldati, valgono le stesse limitazioni di composizione chimica previste per gli acciai laminati di resistenza simile.

## 24.4 Acciaio per strutture saldate

### 24.4.1 Composizione chimica degli acciai

Gli acciai per strutture saldate, oltre a soddisfare le condizioni generali, devono avere composizione chimica conforme a quanto riportato nelle norme europee armonizzate applicabili previste dalle norme tecniche per le costruzioni.

### 24.4.2 Processo di saldatura

La saldatura degli acciai dovrà avvenire con uno dei procedimenti all'arco elettrico codificati secondo la norma **UNI EN ISO 4063**. È ammesso l'uso di procedimenti diversi purché sostenuti da adeguata documentazione teorica e sperimentale.

Sono richieste caratteristiche di duttilità, snervamento, resistenza e tenacità in zona fusa e in zona termica alterata non inferiori a quelle del materiale base.

Nell'esecuzione delle saldature dovranno, inoltre, essere rispettate le norme **UNI EN 1011-1** e **UNI EN 1011-2** per gli acciai ferritici, e **UNI EN 1011-3** per gli acciai inossidabili. Per la preparazione dei lembi si applicherà, salvo casi particolari, la norma **UNI EN ISO 9692-1**.

#### 24.4.2.1 Qualificazione dei saldatori

I saldatori nei procedimenti semiautomatici e manuali dovranno essere qualificati secondo la norma **UNI EN 9606-1** da parte di un ente terzi. I saldatori che eseguono giunti a T con cordoni d'angolo dovranno essere specificamente qualificati e non potranno essere qualificati soltanto mediante l'esecuzione di giunti testa-testa.

Gli operatori dei procedimenti automatici o robotizzati dovranno essere certificati secondo la norma **UNI EN 14732**. Tutti i procedimenti di saldatura dovranno essere qualificati secondo la norma **UNI EN ISO 15614-1**.

Le durezze eseguite sulle macrografie non dovranno essere superiori a 350 HV30.

Per la saldatura ad arco di prigionieri di materiali metallici (saldatura ad innesco mediante sollevamento e saldatura a scarica di condensatori ad innesco sulla punta), si applica la norma **UNI EN ISO 14555**. Valgono, perciò, i requisiti di qualità di cui al prospetto A1 dell'appendice A della stessa norma.

Le prove di qualifica dei saldatori, degli operatori e dei procedimenti dovranno essere eseguite da un ente terzo. In assenza di prescrizioni in proposito, l'ente sarà scelto dal costruttore secondo criteri di competenza e di indipendenza.

#### 24.4.2.2 Controlli non distruttivi saldature

Le saldature saranno sottoposte a controlli non distruttivi finali per accertare la corrispondenza ai livelli di qualità progettuali sulla base delle norme applicate per la progettazione. In assenza di tali dati per strutture non soggette a fatica si adotterà il livello C della norma **UNI EN ISO 5817** e il livello B per strutture soggette a fatica.

L'entità ed il tipo di tali controlli, distruttivi e non distruttivi, in aggiunta a quello visivo al 100%, saranno definiti dal collaudatore statico e dal direttore dei lavori; per i cordoni ad angolo o giunti a parziale penetrazione si useranno metodi di superficie (per es. liquidi penetranti o polveri magnetiche), mentre per i giunti a piena penetrazione, oltre a quanto sopra previsto, si useranno metodi volumetrici e cioè raggi X o gamma o ultrasuoni per i giunti testa a testa e solo ultrasuoni per i giunti a T a piena penetrazione.

Per le modalità di esecuzione dei controlli ed i livelli di accettabilità si potrà fare utile riferimento alle prescrizioni della norma **UNI EN ISO 17635**.

Tutti gli operatori che eseguiranno i controlli dovranno essere qualificati secondo la norma **UNI EN ISO 9712** almeno di secondo livello.

Esempi di giunti di testa con saldature a completa e/o parziale penetrazione

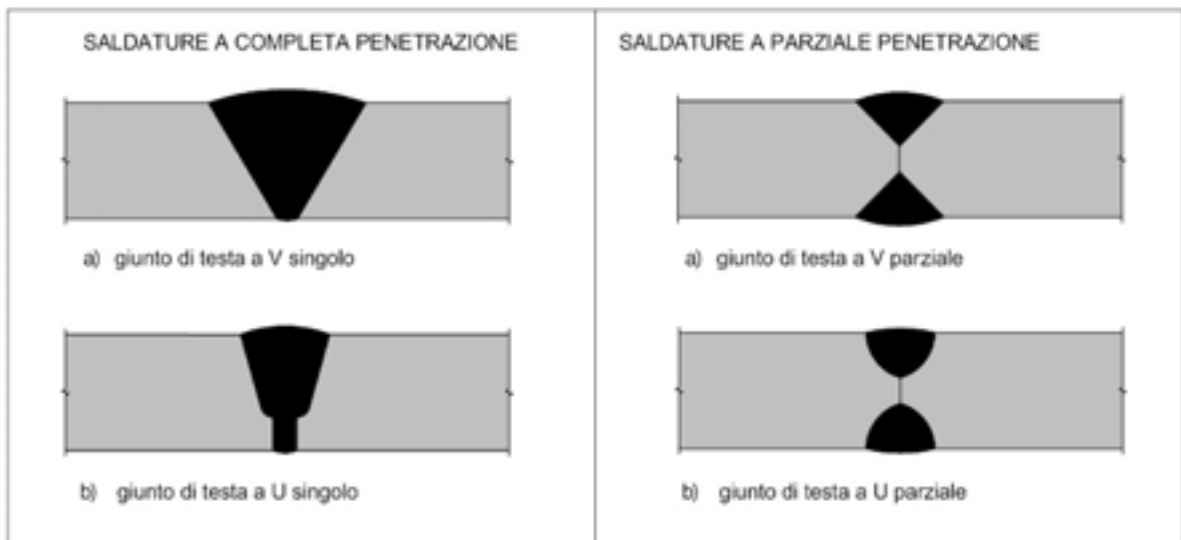

#### 24.5 Bulloni e chiodi

##### 24.5.1 Bulloni

I bulloni sono organi di collegamento tra elementi metallici, introdotti in fori opportunamente predisposti, composti dalle seguenti parti:

- *gambo*, completamente o parzialmente filettato con testa esagonale (vite);
- *dado* di forma esagonale, avvitato nella parte filettata della vite;
- *rondella* (o rosetta) del tipo elastico o rigido.

In presenza di vibrazioni dovute a carichi dinamici, per evitare lo svitamento del dado, vengono applicate rondelle elastiche oppure dei controdadi.

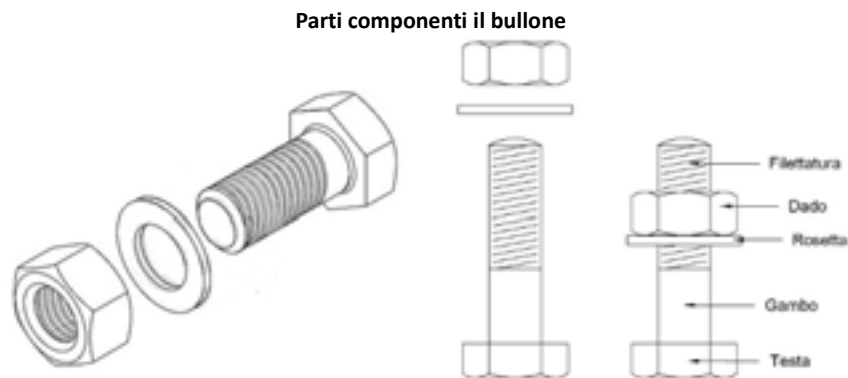

I bulloni – conformi per le caratteristiche dimensionali alle norme **UNI EN ISO 4016** e **UNI 5592** – devono appartenere alle sotto indicate classi della norma **UNI EN ISO 898-1**, associate nel modo indicato nelle tabelle seguenti.

**Classi di appartenenza di viti e dadi**

	Normali			Ad alta resistenza	
<b>Vite</b>	4.6	5.6	6.8	8.8	10.9
<b>Dado</b>	4	5	6	8	10

Le tensioni di snervamento  $f_{yb}$  e di rottura  $f_{tb}$  delle viti appartenenti alle classi indicate nella tabella precedente sono riportate nella tabella seguente.

**Tensioni di snervamento  $f_{yb}$  e di rottura  $f_{tb}$  delle viti**

Classe	4.6	5.6	6.8	8.8	10.9
$f_{yb}$ (N/mm <sup>2</sup> )	240	300	480	649	900
$f_{tb}$ (N/mm <sup>2</sup> )	400	500	600	800	1000

**24.5.1.1 Bulloni per giunzioni ad attrito**

I bulloni per giunzioni ad attrito devono essere conformi alle prescrizioni della tabella seguente (viti e dadi), e devono essere associati come indicato nelle tabelle precedenti.

**Bulloni per giunzioni ad attrito**

Elemento	Materiale	Riferimento
<b>Viti</b>	8.8-10.9 secondo UNI EN ISO 898-1	UNI EN 14399 (parti 3 e 4)
<b>Dadi</b>	8-10 secondo UNI EN 20898-2	
<b>Rosette</b>	Acciaio C 50 UNI EN 10083-2: temperato e rinvenuto HRC 32÷40	UNI EN 14399 (parti 5 e 6)
<b>Piastrine</b>	Acciaio C 50 UNI EN 10083-2 temperato e rinvenuto HRC 32÷40	

Gli elementi di collegamento strutturali ad alta resistenza adatti al precarico devono soddisfare i requisiti di cui alla norma europea armonizzata **UNI EN 14399-1**, e recare la relativa marcatura CE, con le specificazioni per i materiali e i prodotti per uso strutturale per i quali sia disponibile una norma europea armonizzata il cui riferimento sia pubblicato sulla GUUE. Al termine del periodo di coesistenza, il loro impiego nelle opere è possibile soltanto se in possesso della marcatura CE, prevista ora al Regolamento (UE) n. 305/2011.

#### 24.5.1.2 Marcatura CE per la bulloneria non adatta a precarico

La norma **UNI EN 15048-1** stabilisce che per la bulloneria non adatta a precarico la marcatura CE (riferita all'assieme vite, dado rondelle) sulle etichette deve essere accompagnata da diverse informazioni, in particolare:

- numero d'identificazione dell'organismo certificatore per il marchio CE;
- nome o marchio del produttore dell'assieme;
- numero del certificato di conformità CE;
- riferimento alla norma **UNI EN 15048**;
- designazione del prodotto secondo le diverse parti della **UNI EN 15048**;
- dichiarazione delle eventuali sostanze pericolose.

La norma **UNI EN 15048-1** definisce:

- la marcatura speciale SB su viti e dadi (*Structural Bolting*);
- le caratteristiche essenziali degli assiami non adatti al precarico;
- le modalità di applicazione del marchio CE a tali assiami.

#### 24.5.1.3 Marcatura CE per la bulloneria adatta a precarico

La norma **UNI EN 14399-1** stabilisce che per la bulloneria (assieme vite, dado e rondelle) adatta a precarico la marcatura CE sulle etichette deve essere accompagnata da diverse informazioni, in particolare:

- numero d'identificazione dell'organismo certificatore per il marchio CE;
- nome o marchio del produttore dell'assieme;
- numero della dichiarazione di prestazioni (DoP);
- riferimento alla norma **UNI EN 14399**;
- designazione del prodotto secondo le diverse parti della **UNI EN 14399**;
- classe *K* di fornitura, con le seguenti informazioni:
  - $K_0$ : NPD (no performance determined);
  - $K_1$ : intervallo dei valori individuali di prova  $K_i$   
(per esempio: classe  $K = K_1$ ;  $0,10 \leq k \leq 0,16$ )
  - $K_2$ : il valore medio del fattore  $K$  ( $K_m$ ) e il coefficiente di variazione del fattore  $K$  ( $V_k$ )  
(per esempio: classe  $k = K_2$ ;  $K_m = 0,13$ ;  $V_k = 0,06$ ).

$K$  è il fattore di trasmissione di coppia determinato dalla rilevazione del grafico carico assiale/coppia, tale parametro deve essere indicato dal progettista.

#### NORMATIVA SUGLI ASSIEMI DI BULLONERIA STRUTTURALE

Le norme UNI EN di riferimento per la bulloneria impiegata nelle costruzioni metalliche (assiami vite + dado + rondella) sono:

##### COLLEGAMENTI PRECARICATI

**UNI EN 14399-1** – Assiami di bulloneria strutturale ad alta resistenza da precarico. Parte 1: Requisiti generali

##### COLLEGAMENTI NON PRECARICATI

**UNI EN 15048-1** – Bulloneria strutturale non a serraggio controllato. Parte 1: Requisiti generali

Gli assiami di bulloneria strutturale conformi alla UNI EN 14399-1 sono idonei anche ad essere utilizzati per soddisfare i requisiti della bulloneria strutturale per giunzioni non precaricate di cui alla UNI EN 15048-1.

Un'ulteriore classificazione è la seguente:

##### BULLONI A SERRAGGIO CONTROLLATO

**UNI EN 14399-1** – Assiami di bulloneria strutturale ad alta resistenza da precarico. Parte 1: Requisiti generali

##### BULLONI NON A SERRAGGIO CONTROLLATO

**UNI EN 15048-1** – Bulloneria strutturale non a serraggio controllato. Parte 1: Requisiti generali

Si ritiene utile riportare l'elenco delle norme UNI EN riguardanti la bulloneria strutturale:

##### BULLONERIA STRUTTURALE AD ALTA RESISTENZA DA PRECARICO

**UNI EN 14399-1** – Assiami di bulloneria strutturale ad alta resistenza da precarico. Parte 1: Requisiti generali

**UNI EN 14399-2** – Assiami di bulloneria strutturale ad alta resistenza da precarico. Parte 2: Idoneità al precarico

**UNI EN 14399-3** – Assiami di bulloneria strutturale ad alta resistenza da precarico. Parte 3: Sistema HR - Assiami vite e dado esagonali

**UNI EN 14399-4** – Assiemi di bulloneria strutturale ad alta resistenza da precarico. Parte 4: Sistema HV - Assiemi vite e dado esagonali

**UNI EN 14399-5** – Assiemi di bulloneria strutturale ad alta resistenza da precarico. Parte 5: Rondelle piane

**UNI EN 14399-6** – Assiemi di bulloneria strutturale ad alta resistenza da precarico. Parte 6: Rondelle piane bisellate

#### BULLONERIA STRUTTURALE A SERRAGGIO CONTROLLATO

**UNI EN 14399-7** – Bulloneria strutturale ad alta resistenza a serraggio controllato. Parte 7: Sistema HR - Assieme vite con testa svasata piana e dado

**UNI EN 14399-8** – Bulloneria strutturale ad alta resistenza a serraggio controllato. Parte 8: Sistema HV - Assieme vite a testa esagonale con gambo calibrato e dado

**UNI EN 14399-9** – Bulloneria strutturale ad alta resistenza a serraggio controllato. Parte 9: Sistema HR o HV - Rondelle con indicazione di carico per assiemi vite e dado

**UNI EN 14399-10** – Bulloneria strutturale ad alta resistenza a serraggio controllato. Parte 10: Sistema HRC - Assiemi vite e dado con serraggio calibrato

#### BULLONERIA STRUTTURALE NON A SERRAGGIO CONTROLLATO

**UNI EN 15048-1** – Bulloneria strutturale non a serraggio controllato. Parte 1: Requisiti generali

**UNI EN 15048-2** – Bulloneria strutturale non a serraggio controllato. Parte 2: Prova di idoneità all'impiego

### 24.5.2 Chiodi

Il chiodo è un elemento di collegamento delle strutture in acciaio composto da un corpo cilindrico e da una testa, i tipi più impiegati sono:

- a testa tonda stretta (o semisferica) stretta;
- a testa svasata piana (o tronco-conica);
- a testa svasata con calotta (o colma);
- a testa troncoconica.

#### Tipi di chiodi per strutture metalliche



#### Chiodo prima e dopo la ribaditura

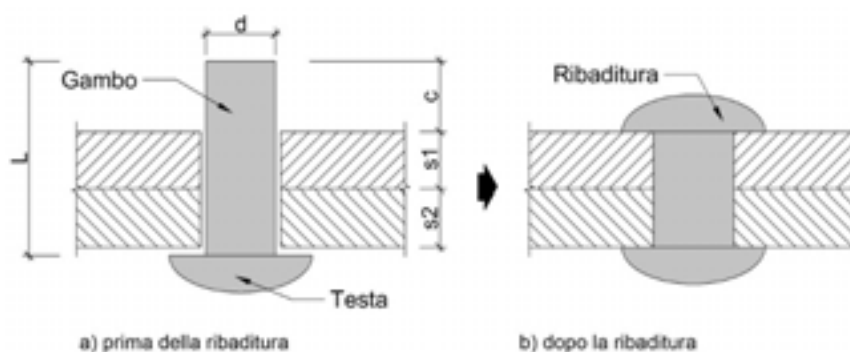

Per i chiodi da ribadire a caldo si devono impiegare gli acciai previsti dalla pertinente norma **UNI EN 10263**.

#### NORME DI RIFERIMENTO

**UNI EN 10263-1** – Vergella, barre e filo di acciaio per riscalatura a freddo ed estrusione a freddo - Condizioni tecniche di fornitura generali

**UNI EN 10263-2** – Vergella, barre e filo di acciaio per riscalatura a freddo ed estrusione a freddo - Condizioni tecniche di fornitura degli acciai non destinati al trattamento termico dopo lavorazione a freddo

**UNI EN 10263-3** – Vergella, barre e filo di acciaio per riscalatura a freddo ed estrusione a freddo - Condizioni tecniche di fornitura degli acciai da cementazione

**UNI EN 10263-4** – Vergella, barre e filo di acciaio per riscalatura a freddo ed estrusione a freddo - Condizioni tecniche di fornitura degli acciai da bonifica

**UNI EN 10263-5** – Vergella, barre e filo di acciaio per riscalatura a freddo ed estrusione a freddo - Condizioni tecniche di fornitura degli acciai inossidabili

### 24.5.3 Connettori a piolo

Le strutture miste in acciaio-calcestruzzo sono realizzate con l'unione di una trave in acciaio e da una soletta in calcestruzzo armato, resi solidali con appositi dispositivi di collegamento; in sintesi si ha:

- la trave in acciaio;
- il dispositivo di connessione fissato o saldato alla trave;
- la soletta in calcestruzzo armato, normale o alleggerita, che può essere gettata anche su lamiera grecata o in lastre.

Nel caso in cui si utilizzino connettori a piolo, l'acciaio deve essere idoneo al processo di formazione dello stesso e compatibile per saldatura con il materiale costituente l'elemento strutturale interessato dai pioli stessi. Esso deve avere le seguenti caratteristiche meccaniche:

- allungamento percentuale a rottura (valutato su base  $L_0 = 5.65\sqrt{A_0}$ , dove  $A_0$  è l'area della sezione trasversale del saggio)  $\geq 12$ ;
- rapporto  $f_t/f_y \geq 1,2$ .

Quando i connettori vengono uniti alle strutture con procedimenti di saldatura speciali, senza metallo d'apporto, essi devono essere fabbricati con acciai la cui composizione chimica soddisfi le limitazioni seguenti: C  $\leq 0,18\%$ , Mn  $\leq 0,9\%$ , S  $\leq 0,04\%$ , P  $\leq 0,05\%$ .

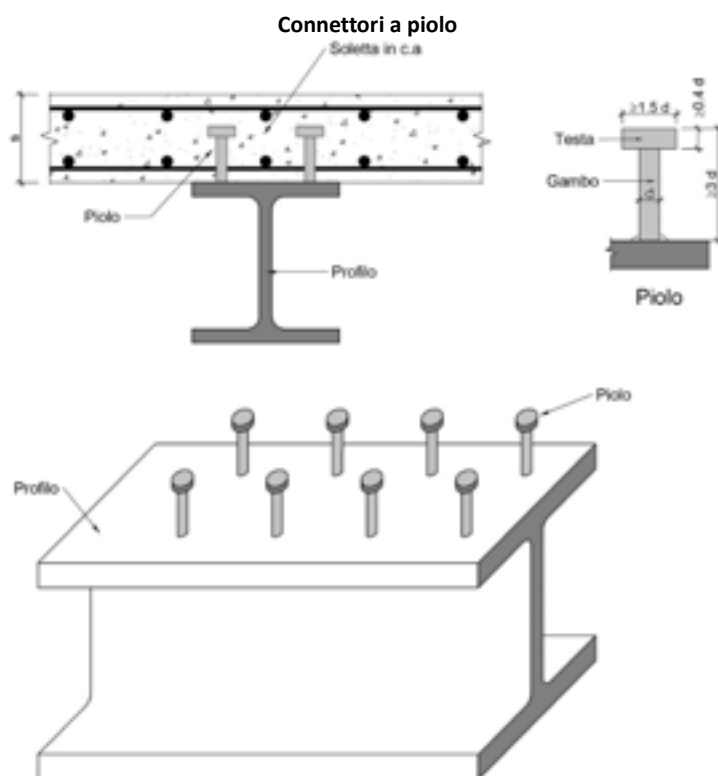

### 24.6 Impiego di acciai inossidabili

Nell'ambito delle indicazioni generali per gli acciai di cui alle norme armonizzate **UNI EN 10025**, **UNI EN 10210** e **UNI EN 10219-1**, in assenza di specifici studi statistici di documentata affidabilità, e in favore di sicurezza, per i valori delle tensioni caratteristiche di snervamento  $f_{yk}$  e di rottura  $f_{tk}$  – da utilizzare nei calcoli – si assumono i valori nominali  $f_y = R_{eH}$  e  $f_t = R_m$  riportati nelle relative norme di prodotto, ed è consentito l'impiego di acciaio inossidabile per la realizzazione di strutture metalliche.

In particolare, per i prodotti laminati la qualificazione è ammessa anche nel caso di produzione non continua, permanendo tutte le altre regole relative alla qualificazione per tutte le tipologie di acciaio e al controllo nei centri di trasformazione nell'ambito degli acciai per carpenteria metallica.

#### 24.7 Specifiche per gli acciai da carpenteria in zona sismica

L'acciaio costituente le membrature, le saldature e i bulloni, deve essere conforme ai requisiti riportati nelle norme tecniche per le costruzioni.

Per le zone dissipative si devono applicare le seguenti regole aggiuntive:

- per gli acciai da carpenteria il rapporto fra i valori caratteristici della tensione di rottura  $f_{tk}$  (nominale) e la tensione di snervamento  $f_{yk}$  (nominale) deve essere maggiore di 1,20 e l'allungamento a rottura A5, misurato su provino standard, deve essere non inferiore al 20%;
- la tensione di snervamento massima  $f_{y,max}$  deve risultare  $f_{y,max} \leq 1,2 f_{yk}$ ;
- i collegamenti bullonati devono essere realizzati con bulloni ad alta resistenza di classe 8.8 o 10.9.

#### 24.8 Procedure di controllo su acciai da carpenteria

##### 24.8.1 Controlli nei centri di trasformazione

###### 24.8.1.1 Centri di produzione di lamiera grecate e profilati formati a freddo. Documenti che accompagnano ogni fornitura in cantiere

Si definiscono *centri di produzione di prodotti formati a freddo e lamiera grecate* tutti quegli impianti che ricevono dai produttori di acciaio nastri o lamiera in acciaio e realizzano profilati formati a freddo, lamiera grecate e pannelli composti profilati, ivi compresi quelli saldati, che, però, non siano sottoposti a successive modifiche o trattamenti termici. Per quanto riguarda i materiali soggetti a lavorazione, può farsi utile riferimento, oltre alle norme delle tabelle 18.1 e 18.2, anche alle norme **UNI EN 10326** e **UNI EN 10149** (parti 1, 2 e 3).

I documenti che accompagnano ogni fornitura in cantiere devono indicare gli estremi della certificazione del sistema di gestione della qualità del prodotto che sovrintende al processo di trasformazione, e, inoltre, ogni fornitura in cantiere deve essere accompagnata da copia della dichiarazione sopra citata.

Gli utilizzatori dei prodotti e/o il direttore dei lavori sono tenuti a verificare quanto sopra indicato e a rifiutare le eventuali forniture non conformi.

###### 24.8.1.2 Centri di prelavazione di componenti strutturale

Le norme tecniche per le costruzioni definiscono *centri di prelavazione o di servizio* quegli impianti che ricevono dai produttori di acciaio elementi base (prodotti lunghi e/o piani) e realizzano elementi singoli prelavati che vengono successivamente utilizzati dalle officine di produzione che realizzano strutture complesse nell'ambito delle costruzioni.

I centri di prelavazione devono rispettare le prescrizioni applicabili, di cui ai centri di trasformazione valevoli per tutti i tipi d'acciaio.

###### 24.8.1.3 Le officine per la produzione di carpenterie metalliche. Le verifiche del direttore dei lavori. Documentazione di accompagnamento delle forniture

I controlli nelle officine per la produzione di carpenterie metalliche sono obbligatori e devono essere effettuati a cura del direttore tecnico dell'officina.

Il direttore tecnico dell'officina deve curare la registrazione di tutti i risultati delle prove di controllo interno su apposito registro, di cui dovrà essere consentita la visione a quanti ne abbiano titolo.

Tutte le forniture provenienti da un'officina devono essere accompagnate dalla seguente documentazione:

- dichiarazione, su documento di trasporto, degli estremi dell'attestato di avvenuta dichiarazione di attività, rilasciato dal servizio tecnico centrale, recante il logo o il marchio del centro di trasformazione;
- attestazione inerente l'esecuzione delle prove di controllo interno fatte eseguire dal direttore tecnico del centro di trasformazione, con l'indicazione dei giorni nei quali la fornitura è stata lavorata. Qualora il direttore dei lavori lo richieda, all'attestazione di cui sopra potrà seguire copia dei certificati relativi alle prove effettuate nei giorni in cui la lavorazione è stata effettuata.

Il direttore dei lavori è tenuto a verificare quanto sopra indicato e a rifiutare le eventuali forniture non conformi, ferme restando le responsabilità del centro di trasformazione. Della documentazione di cui sopra dovrà prendere atto il collaudatore statico, che riporterà, nel certificato di collaudo, gli estremi del centro di trasformazione che ha fornito l'eventuale materiale lavorato.

Per quanto riguarda le specifiche dei controlli, le procedure di qualificazione e i documenti di accompagnamento dei manufatti in acciaio prefabbricati in serie, si rimanda agli equivalenti paragrafi 11.8 delle Norme tecniche per le costruzioni, ove applicabili.

#### *24.8.1.4 Le officine per la produzione di bulloni e chiodi. Le verifiche del direttore dei lavori.*

I produttori di bulloni e chiodi per carpenteria metallica devono dotarsi di un sistema di gestione della qualità del processo produttivo per assicurare che il prodotto abbia i requisiti previsti dalle presenti norme e che tali requisiti siano costantemente mantenuti fino alla posa in opera.

Il sistema di gestione della qualità del prodotto che sovrintende al processo di fabbricazione deve essere predisposto in coerenza con la norma **UNI EN ISO 9001**, e certificato da parte di un organismo terzo indipendente, di adeguata competenza ed organizzazione, che opera in coerenza con le norme **UNI CEI EN ISO/IEC 17021**.

I documenti che accompagnano ogni fornitura in cantiere di bulloni o chiodi da carpenteria devono indicare gli estremi della certificazione del sistema di gestione della qualità.

I produttori di bulloni e chiodi per carpenteria metallica sono tenuti a dichiarare al servizio tecnico centrale la loro attività, con specifico riferimento al processo produttivo e al controllo di produzione in fabbrica, fornendo copia della certificazione del sistema di gestione della qualità.

La dichiarazione sopra citata deve essere confermata annualmente al servizio tecnico centrale, con allegata una dichiarazione attestante che nulla è variato, nel prodotto e nel processo produttivo, rispetto alla precedente dichiarazione, ovvero nella quale siano descritte le avvenute variazioni.

Il servizio tecnico centrale attesta l'avvenuta presentazione della dichiarazione.

Ogni fornitura di bulloni o chiodi in cantiere o nell'officina di formazione delle carpenterie metalliche, deve essere accompagnata da copia della dichiarazione sopra citata e della relativa attestazione da parte del servizio tecnico centrale.

Il direttore dei lavori è tenuto a verificare quanto sopra indicato e a rifiutare le eventuali forniture non conformi.

#### *24.8.2 Controlli di accettazione in cantiere da parte del direttore dei lavori*

I controlli di accettazione in cantiere, da eseguirsi presso un laboratorio di cui all'art. 59 del D.P.R. n. 380/2001, sono obbligatori per tutte le forniture di elementi e/o prodotti, qualunque sia la loro provenienza e la tipologia di qualificazione.

Il prelievo dei campioni va eseguito alla presenza del direttore dei lavori o di un tecnico di sua fiducia che provvede alla redazione di apposito verbale di prelievo ed alla identificazione dei provini mediante sigle, etichettature indelebili, ecc.; la certificazione effettuata dal laboratorio prove materiali deve riportare riferimento a tale verbale. La richiesta di prove al laboratorio incaricato deve essere sempre firmata dal direttore dei lavori, che rimane anche responsabile della trasmissione dei campioni.

Qualora la fornitura di elementi lavorati provenga da un Centro di trasformazione o da un fabbricante di elementi marcati CE dopo essersi accertato preliminarmente che il suddetto Centro di trasformazione o il fabbricante sia in possesso di tutti i requisiti previsti dalla norma, Il direttore dei lavori può recarsi presso il medesimo Centro di trasformazione o fabbricante ed effettuare in stabilimento tutti i controlli di cui sopra. In tal caso il prelievo dei campioni viene effettuato dal direttore tecnico del Centro di trasformazione o del fabbricante secondo le disposizioni del direttore dei lavori; quest'ultimo deve assicurare, mediante sigle, etichettature indelebili, ecc., che i campioni inviati per le prove al laboratorio incaricato siano effettivamente quelli da lui prelevati, nonché sottoscrivere la relativa richiesta di prove.

Il laboratorio incaricato di effettuare le prove provvede all'accettazione dei campioni accompagnati dalla lettera di richiesta sottoscritta dal direttore dei lavori. Il laboratorio verifica lo stato dei provini e la documentazione di riferimento ed in caso di anomalie riscontrate sui campioni oppure di mancanza totale o parziale degli strumenti idonei per la identificazione degli stessi, deve sospendere l'esecuzione delle prove e darne notizia al Servizio Tecnico Centrale del Consiglio Superiore dei Lavori Pubblici.

Il prelievo potrà anche essere eseguito dallo stesso laboratorio incaricato della esecuzione delle prove. I laboratori devono conservare i campioni sottoposti a prova per almeno trenta giorni dopo l'emissione dei certificati di prova, in modo da consentirne l'identificabilità e la rintracciabilità.

I controlli di accettazione devono essere effettuati prima della posa in opera degli elementi e/o dei prodotti.

I criteri di valutazione dei risultati dei controlli di accettazione devono essere adeguatamente stabiliti dal direttore dei lavori in relazione alle caratteristiche meccaniche dichiarate dal fabbricante nella documentazione di identificazione e qualificazione e previste dalle norme tecniche per le costruzioni o dalla documentazione di progetto per la specifica opera.

I controlli d'accettazione dovranno essere eseguiti dal direttore dei lavori secondo la tipologia dei materiali pervenute in cantiere come prescritto dal paragrafo 11.3.4.11.3 delle Norme tecniche per le costruzioni.

## NORME DI RIFERIMENTO

---

### ESECUZIONE

**UNI 552** – Prove meccaniche dei materiali metallici. Simboli, denominazioni e definizioni

**UNI 3158** – Acciai non legati di qualità in getti per costruzioni meccaniche di impiego generale. Qualità, prescrizioni e prove

**UNI EN 1090-1** – Esecuzione di strutture di acciaio. Regole generali e regole per gli edifici

**UNI EN 1090-2** – Esecuzione di strutture di acciaio. Regole supplementari per componenti e lamiere di spessore sottile formati a freddo

**UNI EN 1090-3** – Esecuzione di strutture di acciaio. Regole supplementari per gli acciai ad alta resistenza allo snervamento

**UNI EN ISO 377** – Acciaio e prodotti di acciaio. Prelievo e preparazione dei saggi e delle provette per prove meccaniche

**UNI EN 10002-1** – Materiali metallici. Prova di trazione. Metodo di prova (a temperatura ambiente)

**UNI EN 10045-1** – Materiali metallici. Prova di resilienza su provetta Charpy. Metodo di prova

### ELEMENTI DI COLLEGAMENTO

**UNI EN ISO 898-1** – Caratteristiche meccaniche degli elementi di collegamento di acciaio. Viti e viti prigioniere

**UNI EN 20898-2** – Caratteristiche meccaniche degli elementi di collegamento. Dadi con carichi di prova determinati. Filettatura a passo grosso

**UNI EN 20898-7** – Caratteristiche meccaniche degli elementi di collegamento. Prova di torsione e coppia minima di rottura per viti con diametro nominale da 1 mm a 10 mm

**UNI 5592** – Dadi esagonali normali. Filettatura metrica ISO a passo grosso e a passo fine. Categoria C

**UNI EN ISO 4016** – Viti a testa esagonale con gambo parzialmente filettato. Categoria C

### PROFILATI CAVI

**UNI EN 10210-1** – Profilati cavi finiti a caldo di acciai non legati e a grano fine per impieghi strutturali. Condizioni tecniche di fornitura

**UNI EN 10210-2** – Profilati cavi finiti a caldo di acciai non legati e a grano fine per impieghi strutturali. Tolleranze, dimensioni e caratteristiche del profilo

**UNI EN 10219-1** – Profilati cavi formati a freddo di acciai non legati e a grano fine per strutture saldate. Condizioni tecniche di fornitura

**UNI EN 10219-2** – Profilati cavi formati a freddo di acciai non legati e a grano fine per strutture saldate - Tolleranze, dimensioni e caratteristiche del profilo

### PRODOTTI LAMINATI A CALDO

**UNI EN 10025-1** – Prodotti laminati a caldo di acciai per impieghi strutturali. Parte 1: Condizioni tecniche generali di fornitura

**UNI EN 10025-2** – Prodotti laminati a caldo di acciai per impieghi strutturali. Parte 2: Condizioni tecniche di fornitura di acciai non legati per impieghi strutturali

**UNI EN 10025-3** – Prodotti laminati a caldo di acciai per impieghi strutturali. Parte 3: Condizioni tecniche di fornitura di acciai per impieghi strutturali saldabili a grano fine allo stato normalizzato/normalizzato laminato

**UNI EN 10025-4** – Prodotti laminati a caldo di acciai per impieghi strutturali. Parte 4: Condizioni tecniche di fornitura di acciai per impieghi strutturali saldabili a grano fine ottenuti mediante laminazione termomeccanica

**UNI EN 10025-5** – Prodotti laminati a caldo di acciai per impieghi strutturali. Parte 5: Condizioni tecniche di fornitura di acciai per impieghi strutturali con resistenza migliorata alla corrosione atmosferica

**UNI EN 10025-6** – Prodotti laminati a caldo di acciai per impieghi strutturali. Parte 6: Condizioni tecniche di fornitura per prodotti piani di acciaio per impieghi strutturali ad alto limite di snervamento, bonificati

## Art. 25 - Muratura portante

### 25.1 Elementi per muratura

Gli elementi per muratura portante devono essere conformi alle norme europee armonizzate della serie **UNI EN 771** e, secondo quanto specificato al punto A del paragrafo 11.1 delle norme tecniche per le costruzioni, recare la marcatura CE.

### 25.1.1 Dichiarazione di prestazione

I materiali da costruzione devono essere accompagnati dalla dichiarazione di prestazione (DoP) in applicazione del Regolamento (UE) n. 305/2011.

Gli elementi per muratura portante devono essere conformi alle norme europee armonizzate della serie **UNI EN 771** e, secondo quanto specificato al punto A del paragrafo 11.1 delle norme tecniche per le costruzioni, recare la marcatura CE.

Sistema di valutazione e di verifica della costanza della prestazione

Specifica tecnica europea di riferimento	Categoria	Sistema di valutazione e verifica della costanza della prestazione
Specifica per elementi per muratura: elementi per muratura di laterizio, silicato di calcio, in calcestruzzo vibrocompresso (aggregati pesanti e leggeri), in calcestruzzo aerato autoclavato, pietra agglomerata, pietra naturale UNI EN 771-1, UNI EN 771-2, UNI EN 771-3, UNI EN 771-4, UNI EN 771-5, UNI EN 771-6	Categoria I	2+
	Categoria II	4

### 25.1.2 Prove di accettazione

Oltre a quanto previsto al punto A del paragrafo 11.1 delle norme tecniche per le costruzioni, il direttore dei lavori è tenuto a far eseguire ulteriori prove di accettazione sugli elementi per muratura portante pervenuti in cantiere e sui collegamenti, secondo le metodologie di prova indicate nelle citate norme armonizzate.

Le prove di accettazione su materiali di cui al presente paragrafo sono obbligatorie, e devono essere eseguite e certificate presso un laboratorio ufficiale di cui all'art. 59 del D.P.R. n. 380/2001.

#### 25.1.2.1 Resistenza a compressione degli elementi resistenti artificiali o naturali

Il controllo di accettazione in cantiere ha lo scopo di accertare se gli elementi resistenti artificiali o naturali da mettere in opera abbiano le caratteristiche dichiarate dal produttore. Il controllo d'accettazione dovrà essere conforme al punto 11.10.1.1.1 delle Norme tecniche per le costruzioni, eseguito elaborando i dati dei certificati di prova dei campioni

Al direttore dei lavori spetta l'obbligo di provare, mediante sigle, etichettature indelebili, ecc., che i campioni inviati per le prove ai laboratori siano effettivamente quelli prelevati in cantiere, con indicazioni precise sulla fornitura e sulla posizione che nella muratura occupa la fornitura medesima.

Le modalità di prova sono riportate nella norma **UNI EN 772-1**.

#### NORME DI RIFERIMENTO

**UNI EN 771-1** – Specifica per elementi per muratura. Parte 1: Elementi per muratura di laterizio

**UNI EN 771-2** – Specifica per elementi di muratura. Parte 2: Elementi di muratura di silicato di calcio

**UNI EN 771-3** – Specifica per elementi di muratura. Parte 3: Elementi per muratura di calcestruzzo vibrocompresso (aggregati pesanti e leggeri)

**UNI EN 771-4** – Specifica per elementi di muratura. Parte 4: Elementi di muratura di calcestruzzo aerato autoclavato

**UNI EN 771-5** – Specifica per elementi di muratura. Parte 5: Elementi per muratura di pietra agglomerata

**UNI EN 771-6** – Specifica per elementi di muratura. Parte 6: Elementi di muratura di pietra naturale

**UNI EN 772-1** – Metodi di prova per elementi di muratura. Determinazione della resistenza a compressione

**UNI EN 772-2** – Metodi di prova per elementi di muratura. Determinazione dell'area percentuale dei vuoti in elementi di muratura in calcestruzzo (metodo dell'impronta su carta)

**UNI EN 772-3** – Metodi di prova per elementi di muratura. Determinazione del volume netto e della percentuale dei vuoti degli elementi di muratura di laterizio mediante pesatura idrostatica

**UNI EN 772-4** – Metodi di prova per elementi di muratura. Determinazione della massa volumica reale ed apparente e della porosità aperta e totale degli elementi di muratura in pietra naturale

**UNI EN 772-5** – Metodi di prova per elementi di muratura. Determinazione del tenore di sali solubili attivi degli elementi di muratura di laterizio

**UNI EN 772-6** – Metodi di prova per elementi di muratura - Determinazione della resistenza a trazione per flessione degli elementi di muratura di calcestruzzo

**UNI EN 772-7** – Metodi di prova per elementi di muratura. Determinazione dell'assorbimento d'acqua di strati impermeabili all'umidità di elementi di muratura di laterizio mediante bollitura in acqua

**UNI EN 772-9** – Metodi di prova per elementi di muratura. Determinazione del volume e della percentuale dei vuoti e del volume netto degli elementi di muratura in silicato di calcio mediante riempimento con sabbia

**UNI EN 772-10** – Metodi di prova per elementi di muratura. Determinazione del contenuto di umidità in elementi di muratura in silicato di calcio e in calcestruzzo aerato autoclavato

**UNI EN 772-11** – Metodi di prova per elementi di muratura. Determinazione dell'assorbimento d'acqua degli elementi di muratura di calcestruzzo, di materiale lapideo agglomerato e naturale dovuta alla capillarità e al tasso iniziale di assorbimento d'acqua degli elementi di muratura di laterizio

**UNI EN 772-14** – Metodi di prova per elementi di muratura. Determinazione della variazione di umidità di elementi di muratura di calcestruzzo e di materiale lapideo agglomerato

**UNI EN 772-15** – Metodi di prova per elementi di muratura. Determinazione della permeabilità al vapore acqueo di elementi di muratura di calcestruzzo aerato autoclavato

**UNI EN 772-16** – Metodi di prova per elementi di muratura. Parte 16: Determinazione delle dimensioni

**UNI EN 772-18** – Metodi di prova per elementi di muratura. Determinazione della resistenza al gelo/disgelo degli elementi di muratura di silicato di calcio

**UNI EN 772-19** – Metodi di prova per elementi di muratura. Determinazione della dilatazione all'umidità di grandi elementi da muratura in laterizio con fori orizzontali

**UNI EN 772-20** – Metodi di prova per elementi di muratura. Parte 20: Determinazione della planarità delle facce degli elementi di muratura

## 25.2 Malta per muratura e ripristini di strutture in cemento armato

### 25.2.1 Malte a prestazione garantita

La malta per muratura portante deve garantire prestazioni adeguate al suo impiego in termini di durabilità e di prestazioni meccaniche, e deve essere conforme alla norma armonizzata **UNI EN 998-2** e, per i materiali e prodotti per uso strutturale per i quali sia disponibile una norma europea armonizzata il cui riferimento sia pubblicato sulla GUUE, recare la marcatura CE, secondo il sistema di attestazione della conformità indicato nella tabella seguente.

**Sistema di valutazione e di verifica delle costanza della prestazione**

Specifica tecnica europea di riferimento	Uso previsto	Sistema di valutazione e verifica della costanza della prestazione
Malta per murature UNI EN 998-2	Uso strutturali	2+

Per garantire durabilità è necessario che i componenti la miscela non contengano sostanze organiche, grasse, terrose o argillose. Le calci aeree e le pozzolane devono possedere le caratteristiche tecniche e i requisiti previsti dalle norme vigenti.

Le prestazioni meccaniche di una malta sono definite mediante la sua resistenza media a compressione  $f_m$ . La categoria di una malta è definita da una sigla costituita dalla lettera M seguita da un numero che indica la resistenza  $f_m$  espressa in N/mm<sup>2</sup>.

**Classi di malte a prestazione garantita**

Classe	M2,5	M5	M10	M15	M20	Md
resistenza a compressione [N/mm <sup>2</sup> ]	2,5	5	10	15	20	d
d è una resistenza a compressione maggiore di 25 N/mm <sup>2</sup> dichiarata dal produttore.						

#### NORME DI RIFERIMENTO

**UNI EN 998-2** – Specifiche per malte per opere murarie - Parte 2: Malte da murature

**UNI 7044** – Determinazione della consistenza delle malte cementizie mediante l'impiego di tavola a scosse

**UNI EN 1170-8** – Malte e paste di cemento rinforzate con fibre di vetro (GRC). Prova mediante cicli climatici

**UNI EN 1015-11** – Metodi di prova per malte per opere murarie - Parte 11: Determinazione della resistenza a flessione e a compressione della malta indurita

### 25.2.2 Malte a composizione prescritta

Le classi di malte a composizione prescritta sono definite in rapporto alla composizione in volume, secondo la tabella seguente.

Malte di diverse proporzioni nella composizione, preventivamente sperimentate con le modalità riportate nella norma **UNI EN 1015-11**, possono essere ritenute equivalenti a quelle indicate qualora la loro resistenza media a compressione non risulti inferiore a quanto previsto nella successiva tabella.

**Classi di malte a composizione prescritta**

Classe	Tipo di malta	Composizione				
		Cemento	Calce aerea	Calce idraulica	Sabbia	Pozzolana
M 2,5	Idraulica	-	-	1	3	-
M 2,5	Pozzolonica	-	1	-	-	3
M 2,5	Bastarda	1	-	2	9	-
M 5	Bastarda	1	-	1	5	-
M 8	Cementizia	2	-	1	8	-
M 12	Cementizia	1	-	-	3	-

**NORME DI RIFERIMENTO**

**UNI EN 1015-11** – *Metodi di prova per malte per opere murarie - Parte 11: Determinazione della resistenza a flessione e a compressione della malta indurita*

**25.2.3 Malte premiscelate**

L'impiego di malte premiscelate e pronte per l'uso è consentito purché ogni fornitura sia accompagnata da una dichiarazione del fornitore attestante il gruppo della malta, il tipo e la quantità dei leganti e degli eventuali additivi.

Ove il tipo di malta non rientri tra quelli appresso indicati il fornitore dovrà certificare con prove ufficiali anche le caratteristiche di resistenza della malta stessa.

**25.2.4 Malte speciali a base cementizia**

Le malte speciali a base cementizia (espansive, autoportanti, antiritiro, ecc.) composte da cementi ad alta resistenza, inerti, silice, additivi, da impiegarsi nei ripristini di elementi strutturali in calcestruzzo armato, impermeabilizzazioni, iniezioni armate, devono possedere le caratteristiche indicate nel progetto esecutivo. In caso di applicazione di prodotti equivalenti, gli stessi devono essere accettati e autorizzati dalla direzione dei lavori.

**NORME DI RIFERIMENTO**

**UNI EN 12190** – *Prodotti e sistemi per la protezione e la riparazione delle strutture di calcestruzzo. Metodi di prova. Determinazione della resistenza a compressione delle malte da riparazione*

**25.2.5 Prove di accettazione sulle malte ad uso strutturale**

Le prove di accettazione sulle malte ad uso strutturale mirano a verificare che la resistenza della malta rispetti i valori di progetto assunti e specificati dal progettista.

Il laboratorio incaricato di effettuare le prove deve provvedere all'accettazione dei campioni accompagnati dalla lettera di richiesta sottoscritta dal direttore dei lavori. Il prelievo potrà anche essere eseguito dallo stesso laboratorio incaricato della esecuzione delle prove.

Il controllo di accettazione deve essere eseguito su miscele omogenee e prevede il campionamento di almeno 3 provini prismatici 40 x 40 x 160 mm ogni 350 m

**NORME DI RIFERIMENTO**

**UNI EN 1015-1** – *Metodi di prova per malte per opere murarie. Determinazione della distribuzione granulometrica (mediante staccatura)*

**UNI EN 1015-2** – *Metodi di prova per malte per opere murarie. Campionamento globale e preparazione delle malte di prova*

**UNI EN 1015-3** – *Metodi di prova per malte per opere murarie. Determinazione della consistenza della malta fresca (mediante tavola a scosse)*

**UNI EN 1015-4** – *Metodi di prova per malte per opere murarie. Determinazione della consistenza della malta fresca (mediante penetrazione della sonda)*

**UNI EN 1015-6** – *Metodi di prova per malte per opere murarie. Determinazione della massa volumica apparente della malta fresca*

**UNI EN 1015-7** – *Metodi di prova per malte per opere murarie. Determinazione del contenuto d'aria della malta fresca*

**UNI EN 1015-9** – *Metodi di prova per malte per opere murarie. Parte 9: Determinazione del tempo di lavorabilità e del tempo di correzione della malta fresca*

**UNI EN 1015-10** – *Metodi di prova per malte per opere murarie. Parte 10: Determinazione della massa volumica apparente della malta indurita essiccata*

**UNI EN 1015-11** – *Metodi di prova per malte per opere murarie - Parte 11: Determinazione della resistenza a flessione e a compressione della malta indurita*

**UNI EN 1015-17** – *Metodi di prova per malte per opere murarie. Parte 17: Determinazione del contenuto di cloruro solubile in acqua delle malte fresche*

**UNI EN 1015-18** – *Metodi di prova per malte per opere murarie. Determinazione del coefficiente di assorbimento d'acqua per capillarità della malta indurita*

**UNI EN 1015-19** – *Metodi di prova per malte per opere murarie. Determinazione della permeabilità al vapore d'acqua delle malte da intonaco indurite*

## **Art. 27 - Elementi costruttivi prefabbricati in c.a. e c.a.p.**

### **27.1 Generalità**

Gli elementi costruttivi prefabbricati in c.a. e c.a.p. devono essere prodotti attraverso un processo industrializzato che si avvale di idonei impianti, nonché di strutture e tecniche opportunamente organizzate. In particolare, deve essere presente e operante un sistema permanente di controllo della produzione in stabilimento, che deve assicurare il mantenimento di un adeguato livello di affidabilità nella produzione del calcestruzzo, nell'impiego dei singoli materiali costituenti e nella conformità del prodotto finito.

Gli elementi costruttivi di produzione occasionale devono essere comunque realizzati attraverso processi sottoposti ad un sistema di controllo della produzione, secondo quanto indicato nel presente articolo.

#### **27.1.1 Controllo sui materiali per elementi di serie**

I controlli sui materiali dovranno essere eseguiti in conformità alle prescrizioni di legge vigenti.

Per il calcestruzzo impiegato con fini strutturali nei centri di produzione dei componenti prefabbricati di serie, il direttore tecnico di stabilimento dovrà effettuare il controllo continuo del calcestruzzo secondo le prescrizioni contenute nelle norme tecniche per le costruzioni, operando con attrezzature tarate annualmente da uno dei laboratori ufficiali di cui all'art. 59 del D.P.R. n. 380/2001.

Il tecnico suddetto provvederà alla trascrizione giornaliera dei risultati su appositi registri di produzione con data certa, da conservare per dieci anni da parte del produttore.

Detti registri devono essere disponibili per i competenti organi del Consiglio Superiore dei Lavori Pubblici (servizio tecnico centrale), per i direttori dei lavori e per tutti gli aventi causa nella costruzione.

#### **27.1.2 Marcatura**

Ogni elemento prefabbricato prodotto in serie deve essere appositamente contrassegnato da marcatura fissa, indelebile o comunque non rimovibile, in modo da garantire la rintracciabilità del produttore e dello stabilimento di produzione, nonché individuare la serie di origine dell'elemento.

Inoltre, per manufatti di peso superiore a 8 kN, dovrà essere indicato in modo visibile, per lo meno fino all'eventuale getto di completamento, anche il peso dell'elemento.

### **27.2 Documenti di accompagnamento della fornitura. Verifiche del direttore dei lavori**

Ogni fornitura in cantiere di manufatti prefabbricati prodotti in serie dovrà essere accompagnata da una specifica documentazione, la cui conservazione è a cura del direttore dei lavori dell'opera in cui detti manufatti vengono inseriti. Tale documentazione comprende:

- apposite istruzioni nelle quali vengono indicate le procedure relative alle operazioni di trasporto e montaggio degli elementi prefabbricati, ai sensi dell'art. 58 del D.P.R. n. 380/2001.

Tali istruzioni dovranno almeno comprendere, di regola:

- i disegni d'assieme che indichino la posizione e le connessioni degli elementi nel complesso dell'opera;
- apposita relazione sulle caratteristiche dei materiali richiesti per le unioni e le eventuali opere di completamento;
- le istruzioni di montaggio con i necessari dati per la movimentazione, la posa e la regolazione dei manufatti.
- elaborati contenenti istruzioni per il corretto impiego dei manufatti, che dovranno essere consegnati dal direttore dei lavori al committente, a conclusione dell'opera;
- certificato di origine firmato dal direttore tecnico responsabile della produzione e dal produttore, il quale con ciò assume per i manufatti stessi le responsabilità che la legge attribuisce al costruttore. Il certificato, che deve garantire la rispondenza del manufatto alle caratteristiche di cui alla documentazione depositata presso il servizio tecnico centrale, deve riportare l'indicazione degli estremi dell'attestato di qualificazione, nonché il nominativo del progettista;
- attestato di qualificazione del servizio tecnico centrale e copia della certificazione del sistema di garanzia della qualità del processo di produzione in fabbrica;
- documentazione, fornita quando disponibile, attestante i risultati delle prove a compressione effettuate in stabilimento su cubi di calcestruzzo (ovvero estratto del registro di produzione) e copia dei certificati relativi alle prove effettuate da un laboratorio ufficiale incaricato ai sensi dell'art. 59 del D.P.R. n. 380/2001. Tali documenti devono essere relativi al periodo di produzione dei manufatti.

Copia del certificato d'origine dovrà essere allegato alla relazione del direttore dei lavori di cui all'art. 65 del D.P.R. n. 380/2001;

Il direttore dei lavori non può accettare in cantiere elementi prefabbricati in serie che non siano accompagnati da tutti i documenti predetti.

Inoltre, prima di procedere all'accettazione dei manufatti stessi, il direttore dei lavori deve verificare che essi siano effettivamente contrassegnati con la marcatura prevista.

Il produttore di elementi prefabbricati deve, altresì, fornire al direttore dei lavori gli elaborati (disegni, particolari costruttivi, ecc.) firmati dal progettista e dal direttore tecnico della produzione, secondo le rispettive competenze, contenenti istruzioni per il corretto impiego dei singoli manufatti, esplicitando in particolare:

- destinazione del prodotto;
- requisiti fisici rilevanti in relazione alla destinazione;
- prestazioni statiche per manufatti di tipo strutturale;
- prescrizioni per le operazioni integrative o di manutenzione, necessarie per conferire o mantenere nel tempo le prestazioni e i requisiti dichiarati;
- tolleranze dimensionali nel caso di fornitura di componenti.

### *27.3 Manufatti o elementi prefabbricati di serie e manufatti di produzione occasionale*

Per manufatti o elementi prefabbricati di serie devono intendersi unicamente quelli prodotti in stabilimenti permanenti, con tecnologia ripetitiva e processi industrializzati, in tipologie predefinite per campi dimensionali e tipi di armature.

Per manufatti di produzione occasionale si intendono i componenti prodotti senza il presupposto della ripetitività tipologica.

Il componente deve garantire i livelli di sicurezza e di prestazione sia come componente singolo, nelle fasi transitorie di sformatura, movimentazione, stoccaggio, trasporto e montaggio, sia come elemento di un più complesso organismo strutturale una volta installato in opera.

### *27.4 Prodotti prefabbricati non soggetti a marcatura CE*

I componenti per i quali non sia applicabile la marcatura CE, ai sensi del Regolamento (UE) n. 305/2011 devono essere realizzati attraverso processi sottoposti ad un sistema di controllo della produzione, e i produttori di componenti occasionali – in serie dichiarata e in serie controllata – devono, altresì, provvedere alla preventiva qualificazione del sistema di produzione, con le modalità indicate nelle norme tecniche per le costruzioni.

### *27.5 Prodotti prefabbricati in serie*

Rientrano tra i prodotti prefabbricati in serie:

- i componenti di serie per i quali è stato effettuato il deposito ai sensi dell'art. 9 della legge 5 novembre 1971, n. 1086;
- i componenti per i quali è stata rilasciata la certificazione di idoneità ai sensi degli artt. 1 e 7 della legge 2 febbraio 74, n. 64;
- ogni altro componente prodotto in stabilimenti permanenti, con tecnologia ripetitiva e processi industrializzati, in tipologie predefinite per campi dimensionali e tipi di armature.

#### *27.5.1 Prodotti prefabbricati in serie dichiarata*

Rientrano in serie dichiarata i componenti di serie che, pur appartenendo ad una tipologia predefinita, vengono progettati di volta in volta su commessa per dimensioni e armature (serie tipologica).

Per le tipologie predefinite il produttore dovrà provvedere, nell'ambito delle modalità di qualificazione della produzione di cui al paragrafo 11.8 delle norme tecniche per le costruzioni, al deposito della documentazione tecnica relativa al processo produttivo e al progetto tipo presso il servizio tecnico centrale del Ministero delle Infrastrutture.

Per ogni singolo impiego delle serie tipologiche, la specifica documentazione tecnica dei componenti prodotti in serie dovrà essere allegata alla documentazione progettuale depositata presso l'ufficio regionale competente, ai sensi della vigente legislazione in materia.

Rientrano, altresì, in serie dichiarata i componenti di serie costituiti da un tipo compiutamente determinato, predefinito in dimensioni e armature sulla base di un progetto depositato (serie ripetitiva).

Per ogni tipo di componente, o per ogni famiglia omogenea di tipi, il produttore dovrà provvedere, nell'ambito delle modalità di qualificazione della produzione secondo le norme tecniche per le costruzioni, al deposito della documentazione tecnica relativa al processo produttivo e al progetto specifico presso il servizio tecnico centrale del Consiglio Superiore dei Lavori Pubblici.

Per ogni singolo impiego delle serie ripetitive, sarà sufficiente allegare alla documentazione progettuale depositata presso l'ufficio regionale competente, ai sensi della vigente legislazione in materia, gli estremi del deposito presso il servizio tecnico centrale.

#### *27.5.2 Prodotti prefabbricati in serie controllata*

Per serie controllata si intende la produzione di serie che, oltre ad avere i requisiti specificati per la serie dichiarata, sia eseguita con procedure che prevedono verifiche sperimentali su prototipo e controllo permanente della produzione.

Devono essere prodotti in serie controllata:

- i componenti costituiti da assetti strutturali non consueti;
- i componenti realizzati con l'impiego di calcestruzzi speciali o di classe > C 45/55;
- i componenti armati o precompressi con spessori, anche locali, inferiori a 40 mm;
- i componenti il cui progetto sia redatto su modelli di calcolo non previsti dalle norme tecniche per le costruzioni.

Per i componenti ricadenti in uno dei casi sopra elencati, è obbligatorio il rilascio preventivo dell'autorizzazione alla produzione, secondo le procedure delle norme tecniche per le costruzioni.

#### *27.5.3 Responsabilità del progettista e del direttore tecnico dello stabilimento di prefabbricazione, del progettista dell'opera e del direttore dei lavori*

Il progettista e il direttore tecnico dello stabilimento di prefabbricazione, ciascuno per le proprie competenze, sono responsabili della capacità portante e della sicurezza del componente, sia incorporato nell'opera, sia durante le fasi di trasporto fino a piè d'opera.

È responsabilità del progettista e del direttore dei lavori del complesso strutturale di cui l'elemento fa parte, ciascuno per le proprie competenze, la verifica del componente durante il montaggio, la messa in opera e l'uso dell'insieme strutturale realizzato.

I componenti prodotti negli stabilimenti permanenti devono essere realizzati sotto la responsabilità di un direttore tecnico dello stabilimento, dotato di adeguata abilitazione professionale, che assume le responsabilità proprie del direttore dei lavori.

I componenti di produzione occasionale devono, inoltre, essere realizzati sotto la vigilanza del direttore dei lavori dell'opera di destinazione.

#### *27.5.4 Prove su nuovi componenti*

Per verificare le prestazioni di un nuovo prodotto o di una nuova tecnologia produttiva e accertare l'affidabilità dei modelli di calcolo impiegati nelle verifiche di resistenza, prima di dare inizio alla produzione corrente è necessario eseguire delle prove di carico su un adeguato numero di prototipi al vero, portati fino a rottura.

Tali prove sono obbligatorie, in aggiunta alle prove correnti sui materiali di cui al capitolo 11 delle norme tecniche per le costruzioni, per le produzioni in serie controllata.

#### *27.5.5 Verifiche sui componenti*

Le verifiche del componente devono essere fatte con riferimento al livello di maturazione e di resistenza raggiunto, controllato mediante prove sui materiali di cui al capitolo 11 delle norme tecniche per le costruzioni ed eventuali prove su prototipo prima della movimentazione del componente e del cemento statico dello stesso.

#### *27.5.6 Dispositivi di sollevamento e movimentazione*

I dispositivi di sollevamento e movimentazione devono essere esplicitamente previsti nel progetto del componente strutturale e realizzati con materiali appropriati e dimensionati per le sollecitazioni previste.

#### *27.5.7 Appoggi definitivi e provvisori*

Per i componenti appoggiati in via definitiva, particolare attenzione va posta alla posizione e dimensione dell'apparecchio d'appoggio, sia rispetto alla geometria dell'elemento di sostegno, sia rispetto alla sezione terminale dell'elemento portato, tenendo nel dovuto conto le tolleranze dimensionali e di montaggio e le deformazioni per fenomeni reologici e/o termici.

I vincoli provvisori o definitivi devono essere, se necessario, validati attraverso prove sperimentali.

Gli appoggi scorrevoli devono consentire gli spostamenti relativi previsti senza perdita della capacità portante.

#### *27.5.8 Realizzazione delle unioni*

Le unioni devono avere resistenza e deformabilità coerenti con le ipotesi progettuali.

#### *27.5.9 Tolleranze di produzione e montaggio dei componenti*

Le tolleranze minime di produzione che dovrà rispettare il componente sono quelle indicate dal produttore. Il componente che non rispetta tali tolleranze deve essere giudicato non conforme e, quindi, potrà essere consegnato in cantiere per l'utilizzo nella costruzione solo dopo preventiva accettazione da parte del direttore dei lavori.

Il montaggio dei componenti e il completamento dell'opera devono essere conformi alle previsioni di progetto esecutivo. Nel caso si verificassero delle non conformità, queste devono essere analizzate dal direttore dei lavori nei riguardi delle eventuali necessarie misure correttive.

## **Art. 28 - Elementi per solai misti in calcestruzzo armato e laterizio**

### *28.1 Generalità*

Si definiscono solai le strutture bidimensionali piane caricate ortogonalmente al proprio piano, con prevalente comportamento monodirezionale.

## 28.2 Solai misti di calcestruzzo armato e calcestruzzo armato precompresso e blocchi forati in laterizio

Nei solai misti in calcestruzzo armato normale e precompresso e blocchi forati in laterizio, i laterizi in blocchi hanno funzione di alleggerimento e di aumento della rigidezza flessionale del solaio.

Per i solai misti in calcestruzzo armato normale e precompresso e blocchi forati in laterizio si possono distinguere le seguenti categorie di blocchi:

- blocchi non collaboranti aventi prevalente funzione di alleggerimento. In unione con il calcestruzzo di completamento le pareti laterali dei blocchi e la parete orizzontale superiore possono, se è garantita una perfetta aderenza con il calcestruzzo, partecipare rispettivamente alla resistenza alle forze di taglio e all'aumento della rigidezza flessionale;
- blocchi collaboranti aventi funzione statica in collaborazione con il calcestruzzo. Essi partecipano alla definizione della sezione resistente ai fini delle verifiche agli stati limite di esercizio e ultimi, nonché alla definizione delle deformazioni.

**Esempio di solaio in calcestruzzo armato e blocchi di laterizio con travetti gettati in opera** (fonte: Laterificio Pugliese S.p.A.)



**Esempio di solaio in calcestruzzo armato a travetti tralicciati e blocchi di laterizio interposti** (fonte: Laterificio Pugliese S.p.A.)

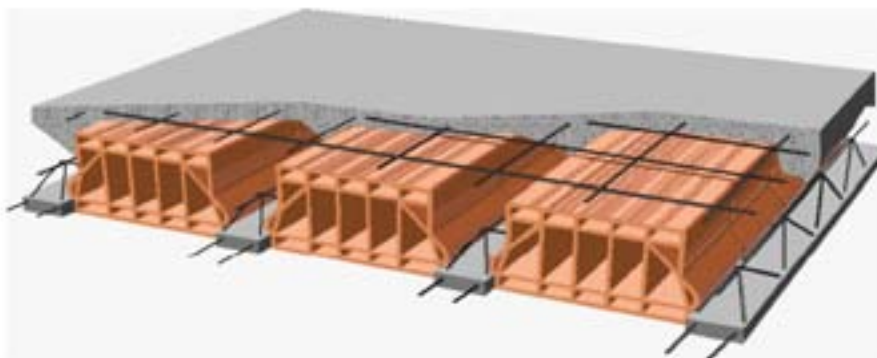

**Esempio di solaio a travetti prefabbricati in calcestruzzo armato e blocchi di laterizio interposti** (fonte: Laterificio Pugliese S.p.A.)

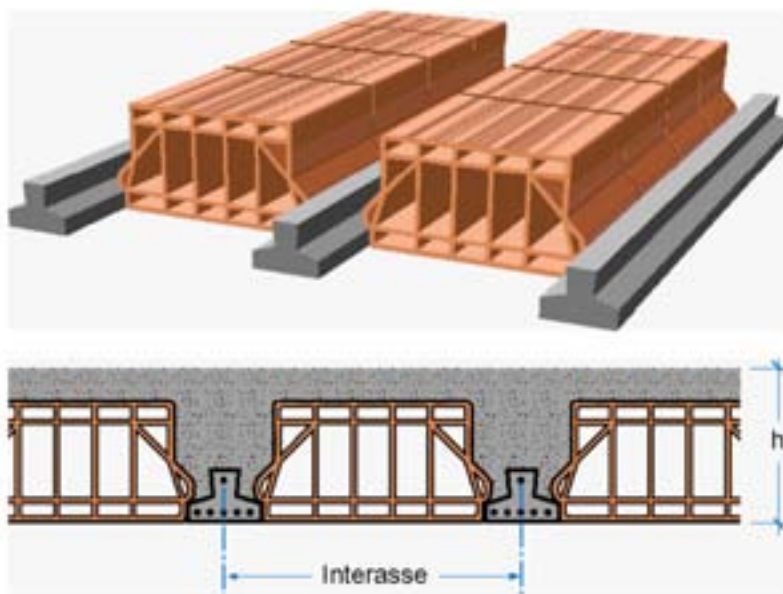

### 28.2.1 Caratteristiche minime dei blocchi forati di laterizio

I blocchi forati di laterizio, sia collaboranti che non collaboranti, devono possedere determinate caratteristiche minime.

Il profilo delle pareti delimitanti le nervature di conglomerato da gettarsi in opera non deve presentare risvolti che ostacolino il deflusso del calcestruzzo e restringano la sezione delle nervature stesse sotto i limiti minimi stabiliti. Nel caso si richieda ai blocchi il concorso alla resistenza agli sforzi tangenziali, si devono impiegare elementi monoblocco disposti in modo che nelle file adiacenti, comprendenti una nervatura di conglomerato, i giunti risultino sfalsati tra loro. Si devono adottare forme semplici, caratterizzate da setti rettilinei allineati, per lo più continui, particolarmente nella direzione orizzontale, con rapporto spessore/lunghezza il più possibile uniforme. Speciale cura deve essere rivolta al controllo della integrità dei blocchi, con particolare riferimento all'eventuale presenza di fessurazioni.

Le pareti esterne, sia orizzontali che verticali, devono avere uno spessore minimo di 8 mm. Le pareti interne sia orizzontali che verticali, invece, devono avere uno spessore minimo di 7 mm. Tutte le intersezioni dovranno essere raccordate con raggio di curvatura, al netto delle tolleranze, maggiore di 3 mm. Il rapporto tra l'area complessiva dei fori e l'area lorda delimitata dal perimetro della sezione dei blocchi non deve risultare superiore a  $0,6 + 0,625 \cdot h$  (dove  $h$  è l'altezza del blocco in cm,  $h \leq 32$  cm).

**Esempio di blocco di laterizio per solaio a travetti** (fonte: [www.wienerberger.it](http://www.wienerberger.it))



**Esempio di blocco di laterizio per solaio gettato in opera** (fonte: [www.wienerberger.it](http://www.wienerberger.it))



### 28.2.2 Limiti d'accettazione dei blocchi di laterizio

Ogni fornitura di elementi in laterizio per solai deve essere accompagnata da una dichiarazione di conformità attestante la rispondenza della fornitura ai limiti d'accettazione (fessure, scagliature, incisioni, ecc.) stabiliti dalla tabella A della norma **UNI 9730-2**.

I difetti visibili come le protuberanze, le scagliature, le incisioni o le sbavature sono ammessi dalla norma **UNI 9730-2**, a condizione che non influiscano sulle caratteristiche meccaniche. In caso contrario deve essere eseguita la prova a punzonamento o di resistenza a compressione nella direzione dei fori.

#### NORME DI RIFERIMENTO

**UNI 9730-1** – *Elementi di laterizio per solai. Terminologia e classificazione*

**UNI 9730-2** – *Elementi di laterizio per solai. Limiti di accettazione*

### 28.2.3 Caratteristiche fisico-meccaniche

I blocchi di entrambe le categorie (collaboranti e non collaboranti) devono garantire una resistenza a punzonamento o punzonamento-flessione (nel caso in cui siano del tipo interposto) per carico concentrato non minore di 1,50 kN. Il carico deve essere applicato su un'impronta quadrata di 50 mm di lato nel punto della superficie orizzontale superiore a cui corrisponde minore resistenza del blocco.

Per i blocchi collaboranti (categoria B), la resistenza caratteristica a compressione, riferita alla sezione netta delle pareti e delle costolature, deve risultare non minore di 30 N/mm<sup>2</sup>.

**28.3 Solai misti di calcestruzzo armato, calcestruzzo armato precompresso e blocchi diversi dal laterizio**  
Possono utilizzarsi per realizzare i solai misti di calcestruzzo armato e calcestruzzo armato precompresso anche blocchi diversi dal laterizio, con sola funzione di alleggerimento.

I blocchi in calcestruzzo leggero di argilla espansa, calcestruzzo normale sagomato, polistirolo, materie plastiche, elementi organici mineralizzati, ecc., devono essere dimensionalmente stabili e non fragili, e capaci di seguire le deformazioni del solaio. Solai realizzati con l'associazione di componenti prefabbricati in calcestruzzo armato e calcestruzzo armato precompresso.

I componenti dei solai realizzati con l'associazione di componenti prefabbricati in calcestruzzo armato e calcestruzzo armato precompresso devono rispettare le norme di cui al paragrafo 4.1 delle norme tecniche per le costruzioni.

I componenti devono essere provvisti di opportuni dispositivi e magisteri che assicurino la congruenza delle deformazioni tra i componenti stessi accostati, sia per i carichi ripartiti che per quelli concentrati. In assenza di soletta collaborante armata o in difformità rispetto alle prescrizioni delle specifiche norme tecniche europee, l'efficacia di tali dispositivi deve essere certificata mediante prove sperimentali.

Quando si voglia realizzare una redistribuzione trasversale dei carichi, è necessario che il solaio così composto abbia dei componenti strutturali ortogonali alla direzione dell'elemento resistente principale.

Qualora il componente venga integrato da un getto di completamento all'estradosso, questo deve avere uno spessore non inferiore a 40 mm ed essere dotato di una armatura di ripartizione a maglia incrociata, e bisogna verificare la trasmissione delle azioni di taglio fra elementi prefabbricati e getto di completamento, tenuto conto degli stati di coazione che si creano per le diverse caratteristiche reologiche dei calcestruzzi, del componente e dei getti di completamento.

#### NORME DI RIFERIMENTO

**UNI EN 13224** – Prodotti prefabbricati di calcestruzzo. Elementi nervati per solai

**UNI EN 13747** – Prodotti prefabbricati di calcestruzzo. Lastre per solai

**UNI EN 15037-1** – Prodotti prefabbricati di calcestruzzo. Solai a travetti e blocchi. Parte 1: Travetti

### 28.4 Lo stoccaggio dei travetti

Il sollevamento dei travetti deve avvenire con cavi di acciaio o dispositivi a bilancia, provvisti di ganci di sicurezza, in grado di sopportare le sollecitazioni indotte dal peso dei manufatti.

Lo stoccaggio dei travetti deve essere eseguito disponendoli in cataste costituite da strati successivi poggianti su listelli di legno collocati sulla stessa verticale e in corrispondenza del vertice delle staffe del traliccio. Il piano di posa delle cataste deve essere ben livellato e compattato.

### Esempio di stoccaggio di travetti tralicciati

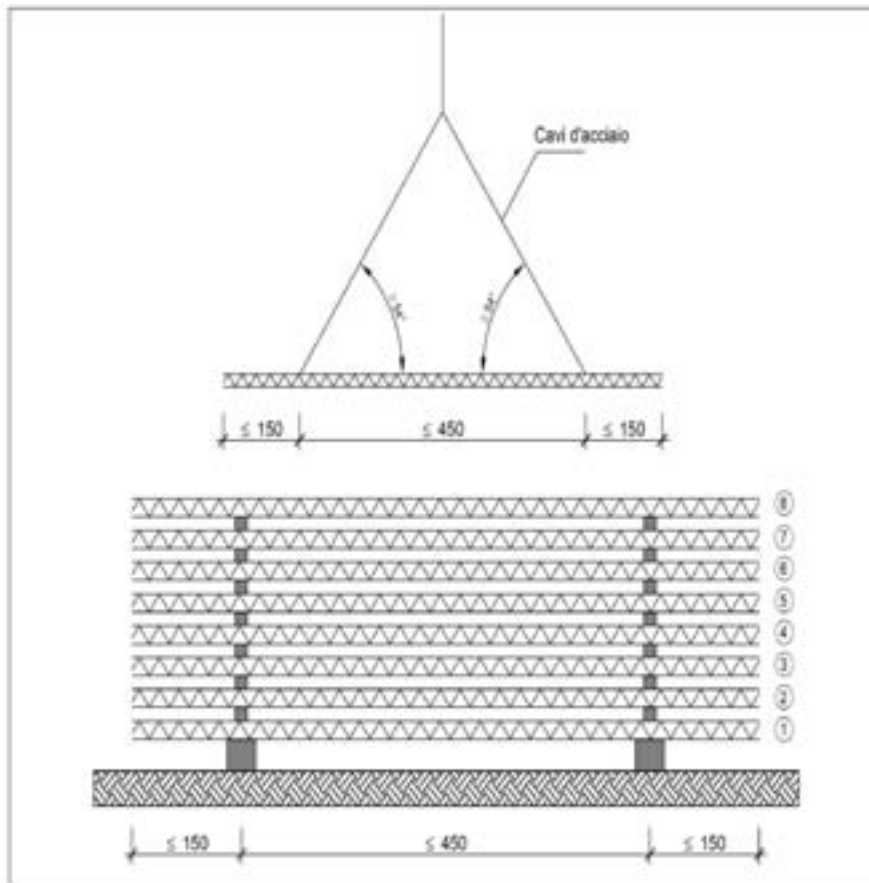

### Art. 29 - Elementi strutturali composti di acciaio e calcestruzzo

#### 29.1 Generalità

Le strutture composte sono costituite da parti realizzate in acciaio per carpenteria e da parti realizzate in calcestruzzo armato (normale o precompresso) rese collaboranti fra loro con un sistema di connessione appropriatamente dimensionato.

#### 29.2 Acciaio

Per le caratteristiche degli acciai (strutturali, da lamiera grecata e da armatura) utilizzati nelle strutture composte di acciaio e calcestruzzo si deve fare riferimento al paragrafo 11.3 delle norme tecniche per le costruzioni.

Le prescrizioni generali relative alle saldature, di cui al suddetto paragrafo 11.3 delle norme tecniche per le costruzioni, si applicano integralmente. Particolari cautele dovranno adottarsi nella messa a punto dei procedimenti di saldatura degli acciai con resistenza migliorata alla corrosione atmosferica (per i quali può farsi utile riferimento alla norma **UNI EN 10025-5**).

Per le procedure di saldatura dei connettori e il relativo controllo si può fare riferimento a normative consolidate.

Nel caso si utilizzino connettori a piolo, l'acciaio deve rispettare le prescrizioni di cui al paragrafo 11.3.4.7 delle norme tecniche per le costruzioni.

#### NORME DI RIFERIMENTO

**UNI EN 10025-5** - *Prodotti laminati a caldo di acciai per impieghi strutturali - Parte 5: Condizioni tecniche di fornitura di acciai per impieghi strutturali con resistenza migliorata alla corrosione atmosferica*

### 29.3 Caratteristiche meccaniche del calcestruzzo

Le caratteristiche meccaniche del calcestruzzo devono risultare da prove eseguite in conformità alle indicazioni delle presenti norme sulle strutture di cemento armato ordinario o precompresso.

Nei calcoli statici non può essere considerata né una classe di resistenza del calcestruzzo inferiore a C20/25 né una classe di resistenza superiore a C60/75. Per i calcestruzzi con aggregati leggeri, la cui densità non può essere inferiore a 1800 kg/m<sup>3</sup>.

### 29.4 Travi con soletta collaborante

Alcune tipologie di sezione composte per travi in acciaio con soletta collaborante sono riportate nella figura seguente.

Qualora la trave di acciaio sia rivestita dal calcestruzzo, le anime possono essere trattate come vincolate trasversalmente ai fini della classificazione della sezione purché il calcestruzzo sia armato, collegato meccanicamente alla sezione di acciaio e in grado di prevenire l'instabilità dell'anima e di ogni parte della piattabanda compressa nella direzione dell'anima.

Tipologie di sezione composte per travi in acciaio con soletta collaborante

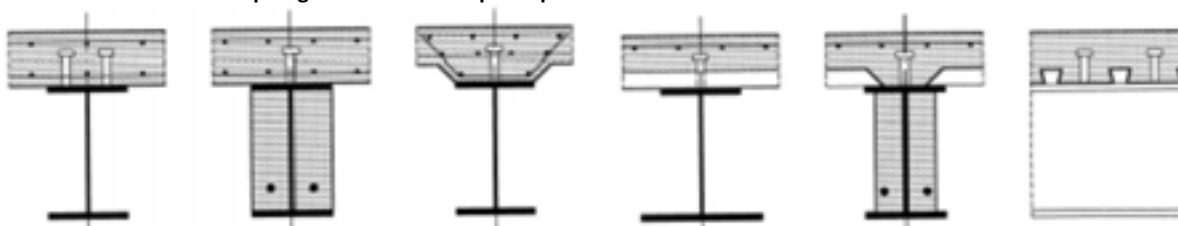

#### 29.4.1 Dettagli costruttivi della zona di connessione a taglio

Le Norme tecniche per le costruzioni al paragrafo 4.3.4.34 stabiliscono che il copriferro al di sopra dei connettori a piolo deve essere almeno 20 mm. Lo spessore del piatto a cui il connettore è saldato deve essere sufficiente per l'esecuzione della saldatura e per una efficace trasmissione delle azioni di taglio. La distanza minima tra il connettore e il bordo della piattabanda cui è collegato deve essere almeno 20 mm. L'altezza complessiva del piolo dopo la saldatura deve essere almeno 3 volte il diametro del gambo del piolo,  $d$ . La testa del piolo deve avere diametro pari ad almeno  $1,5 d$  e spessore pari ad almeno  $0,4 d$ . Quando i connettori a taglio sono soggetti ad azioni che inducono sollecitazioni di fatica, il diametro del piolo non deve eccedere 1,5 volte lo spessore del piatto a cui è collegato. Quando i connettori a piolo sono saldati sull'ala, in corrispondenza dell'anima del profilo in acciaio, il loro diametro non deve essere superiore a 2,5 volte lo spessore dell'ala.

Spessore minimo del copriferro sopra il piolo e dimensioni minime del piolo

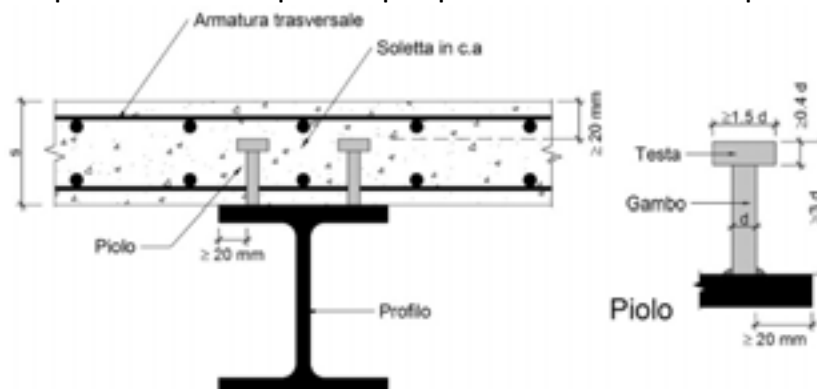

Quando i connettori sono utilizzati con le lamiera grecate per la realizzazione degli impalcati negli edifici, l'altezza nominale del connettore deve sporgere non meno di 2 volte il diametro del gambo al di sopra della lamiera grecata. L'altezza minima della greca che può essere utilizzata negli edifici è di 50 mm (figura seguente).

Connettori fissati a freddo tramite chiodi in acciaio ad altissima resistenza utilizzati con lamiera grecata  
(fonte: www.tecnaria.com)

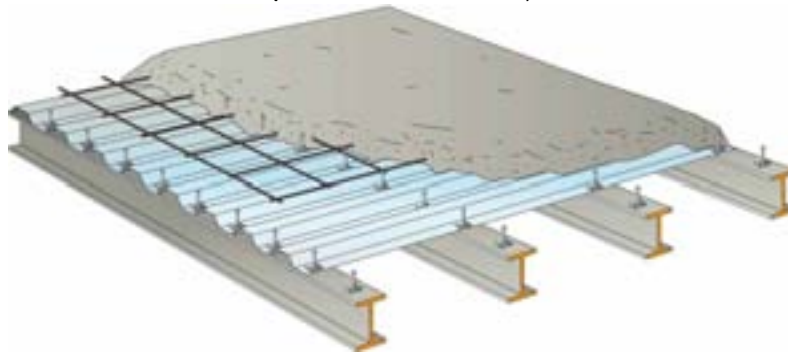

### 29.5 Colonne composte

Si considerano colonne composte soggette a compressione centrata, presso-flessione e taglio, costituite dall'unione di profili metallici, armature metalliche e calcestruzzo, con sezione costante:

- sezioni completamente rivestite di calcestruzzo;
- sezioni parzialmente rivestite di calcestruzzo;
- sezioni scatolari rettangolari riempite di calcestruzzo;
- sezioni circolari cave riempite di calcestruzzo.

Tipi di sezioni per colonne composte

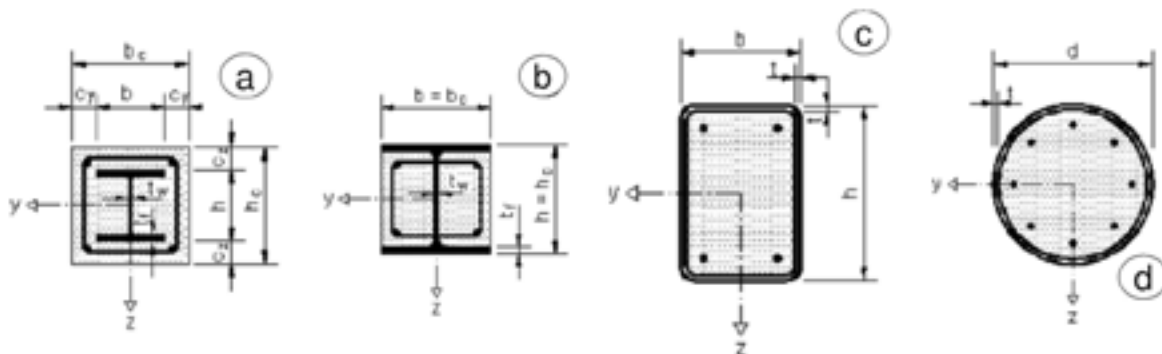

Disposizione dei pioli per la connessione meccanica acciaio-calcestruzzo

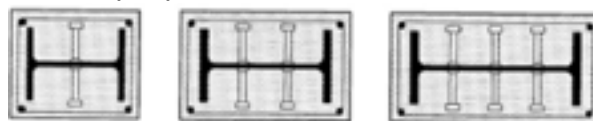

#### 29.5.1 Copriferro

Il copriferro deve rispettare le seguenti limitazioni:

- il copriferro dell'ala deve essere non minore di 40 mm, né minore di  $1/6$  della larghezza dell'ala;
- il copriferro delle armature deve essere in accordo con le disposizioni relative alle strutture in cemento armato ordinario.

### 29.6 Solette composte con lamiera grecata

Si definisce come composta una soletta in calcestruzzo gettata su una lamiera grecata, in cui quest'ultima, ad avvenuto indurimento del calcestruzzo, partecipa alla resistenza dell'insieme costituendo interamente o in parte l'armatura inferiore.

La trasmissione delle forze di scorrimento all'interfaccia fra lamiera e calcestruzzo non può essere affidata alla sola aderenza, ma si devono adottare sistemi specifici che possono essere:

- a ingranamento meccanico fornito dalla deformazione del profilo metallico o a ingranamento ad attrito nel caso di profili sagomati con forme rientranti, (a) e (b) della figura seguente;

- ancoraggi di estremità costituiti da pioli saldati o altri tipi di connettori, purché combinati a sistemi ad ingranamento, (c) figura seguente;
- ancoraggi di estremità ottenuti con deformazione della lamiera, purché combinati con sistemi a ingranamento per attrito, (d) figura seguente.

Occorre in ogni caso, verificare l'efficacia e la sicurezza del collegamento tra lamiera grecata e calcestruzzo.

#### Tipiche forme di connessione per ingranamento delle solette composte

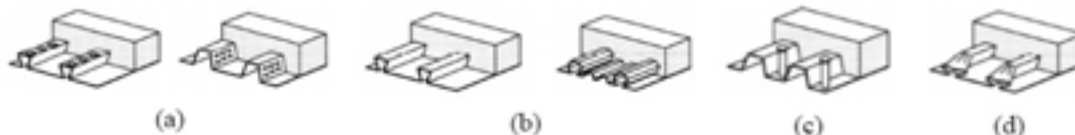

#### 29.6.1 Spessore minimo delle lamiere grecate

Lo spessore delle lamiere grecate impiegate nelle solette composte non deve essere inferiore a 0,8 mm. Lo spessore della lamiera potrà essere ridotto a 0,7 mm quando in fase costruttiva vengano studiati idonei provvedimenti atti a consentire il transito in sicurezza di mezzi d'opera e personale.

#### 29.7 Ulteriori dettagli costruttivi

##### 29.7.1 Spessore della soletta

L'altezza complessiva  $h$  del solaio composto non deve essere minore di 80 mm. Lo spessore del calcestruzzo  $h_c$  al di sopra dell'estradosso delle nervature della lamiera non deve essere minore di 40 mm.

Se la soletta realizza con la trave una membratura composta, oppure è utilizzata come diaframma orizzontale, l'altezza complessiva non deve essere minore di 90 mm ed  $h_c$  non deve essere minore di 50 mm.

##### 29.7.2 Inerti per confezionamento calcestruzzo

La dimensione nominale dell'inerte dipende dalla più piccola dimensione dell'elemento strutturale nel quale il calcestruzzo è gettato.

##### 29.7.3 Appoggi delle solette

Le solette composte sostenute da elementi di acciaio o calcestruzzo devono avere una larghezza di appoggio minima di 75 mm, con una dimensione di appoggio del bordo della lamiera grecata di almeno 50 mm.

Nel caso di solette composte sostenute da elementi in diverso materiale, tali valori devono essere portati rispettivamente a 100 mm e 70 mm.

Nel caso di lamiere sovrapposte o continue che poggiano su elementi di acciaio o calcestruzzo, l'appoggio minimo deve essere 75 mm e per elementi in altro materiale 100 mm.

I valori minimi delle larghezze di appoggio riportati in precedenza possono essere ridotti, in presenza di adeguate specifiche di progetto circa tolleranze, carichi, campate, altezza dell'appoggio e requisiti di continuità per le armature.

## Capitolo 5

### MATERILI PER OPERE DI COMPLETAMENTO E IMPIANTISTICHE

#### Art. 32 - Calci idrauliche da costruzioni

Le calci da costruzione sono utilizzate come leganti per la preparazione di malte (da muratura e per intonaci interni ed esterni) e per la produzione di altri prodotti da costruzione. La norma **UNI EN 459-1** classifica le calci idrauliche nelle seguenti categorie e relative sigle di identificazione:

- calci idrauliche naturali (NHL): derivate esclusivamente da marne naturali o da calcari silicei, con la semplice aggiunta di acqua per lo spegnimento;
- calci idrauliche naturali con materiali aggiunti (NHL-z), uguali alle precedenti, cui vengono aggiunti sino al 20% in massa di materiali idraulizzanti o pozzolane;
- calci idrauliche (HL), costituite prevalentemente da idrossido di Ca, silicati e alluminati di Ca, prodotti mediante miscelazione di materiali appropriati.

La resistenza a compressione della calce è indicata dal numero che segue dopo la sigla (NHL 2, NHL 3.5 e NHL 5). La resistenza a compressione (in Mpa) è quella ottenuta da un provino di malta dopo 28 giorni di stagionatura, secondo la norma **UNI EN 459-2**.

Le categorie di calci idrauliche NHL-Z e HL sono quelle che in passato ha costituito la calce idraulica naturale propriamente detta.

Il prodotto, che può essere fornito in sacchi o sfuso, deve essere accompagnato dalla dichiarazione di prestazione da consegnare alla direzione dei lavori.

---

#### NORME DI RIFERIMENTO

**UNI EN 459-1** – Calci da costruzione. Definizioni, specifiche e criteri di conformità

**UNI EN 459-2** – Calci da costruzione. Metodi di prova

**UNI EN 459-3** – Calci da costruzione. Valutazione della conformità

### Art. 33 - Laterizi

#### 33.1 Generalità

Si definiscono *laterizi* quei materiali artificiali da costruzione formati di argilla – contenente quantità variabili di sabbia, di ossido di ferro e di carbonato di calcio – purgata, macerata, impastata, pressata e ridotta in pezzi di forma e di dimensioni prestabilite, i quali, dopo asciugamento, verranno esposti a giusta cottura in apposite fornaci, e dovranno rispondere alle prescrizioni del R.D. 16 novembre 1939, n. 2233 (norme per l'accettazione dei materiali laterizi) e alle norme UNI vigenti.

---

#### NORME DI RIFERIMENTO

**R.D. 16 novembre 1939, n. 2233** – Norme per l'accettazione dei materiali laterizi

#### 33.2 Requisiti

I laterizi di qualsiasi tipo, forma e dimensione devono possedere i seguenti requisiti:

- non presentare sassolini, noduli o altre impurità all'interno della massa;
- avere facce lisce e spigoli regolari;
- presentare alla frattura (non vetrosa) grana fine e uniforme;
- dare, al colpo di martello, un suono chiaro;
- assorbire acqua per immersione;
- asciugarsi all'aria con sufficiente rapidità;
- non sfaldarsi e non sfiorire sotto l'influenza degli agenti atmosferici e di soluzioni saline;
- non screpolarsi al fuoco;
- avere resistenza adeguata agli sforzi ai quali dovranno essere assoggettati, in relazione all'uso.

#### 33.3 Contenuto minimo di materiale riciclato

I laterizi usati per muratura e solai devono avere un contenuto di materiale riciclato di almeno il 10% in peso.

I laterizi per coperture, pavimenti e muratura faccia vista devono avere un contenuto di materiale riciclato di almeno il 5% in peso.

In fase di approvvigionamento l'appaltatore dovrà accertarsi della rispondenza al criterio tramite la documentazione nel seguito indicata, che dovrà essere presentata al direttore dei lavori in fase di esecuzione dei lavori, prima della posa in opera:

- dichiarazione ambientale di Tipo 111, conforme alla norma UNI EN 15804 e alla norma ISO 14025;
- una asserzione ambientale del produttore conforme alla norma ISO 14021, verificata da un organismo di valutazione della conformità, che dimostri il rispetto del criterio.

### 33.4 Controlli di accettazione

Per accertare se i materiali laterizi abbiano i requisiti prescritti, oltre all'esame accurato della superficie e della massa interna e alle prove di percussione per riconoscere la sonorità del materiale, devono essere sottoposti a prove fisiche e chimiche.

Le prove fisiche sono quelle di compressione, flessione, urto, gelività, imbibimento e permeabilità.

Le prove chimiche sono quelle necessarie per determinare il contenuto in sali solubili totali e in solfati alcalini.

In casi speciali, può essere prescritta un'analisi chimica più o meno completa dei materiali, seguendo i procedimenti analitici più accreditati.

I laterizi da usarsi in opere a contatto con acque contenenti soluzioni saline devono essere analizzati, per accertare il comportamento di essi in presenza di liquidi di cui si teme la aggressività.

Per quanto attiene alle modalità delle prove chimiche e fisiche, si rimanda al R.D. 16 novembre 1939, n. 2233.

#### NORME DI RIFERIMENTO

---

**R.D. 16 novembre 1939, n. 2233** – *Norme per l'accettazione dei materiali laterizi*

### 33.5 Elementi in laterizio per solai

Per la terminologia, il sistema di classificazione, i limiti di accettazione e i metodi di prova si farà riferimento alle seguenti norme, **UNI 9730-1**, **UNI 9730-2** e **UNI 9730-3**,

Dovranno, inoltre, essere rispettate le prescrizioni del punto 4.1.9 delle norme tecniche per le costruzioni.

#### NORME DI RIFERIMENTO

---

**UNI 9730-1** – *Elementi di laterizio per solai. Terminologia e classificazione*

**UNI 9730-2** – *Elementi di laterizio per solai. Limiti di accettazione*

**UNI 9730-3** – *Elementi di laterizio per solai. Metodi di prova*

### 33.6 Tavelle e tavelloni

La norma **UNI 11128** distingue tre prodotti: tavelloni, tavelle e tavelline. Tali prodotti sono elementi forati in laterizio, piano e di forma parallelepipedica, costituiti da pareti (le superfici esterne) e setti sottili (le superfici interne delimitanti i fori), ottenuto per estrusione, essiccazione e cottura di materiale argilloso con o senza l'aggiunta di additivi (sabbia, ossido di ferro, sostanze porizzanti naturali ecc.). I punti nei quali, in una qualsiasi sezione ortogonale alla foratura, si uniscono due setti o un setto ed una parete vengono definiti nodi.

I prodotti sono caratterizzati dalla prevalenza di una dimensione, quella parallela ai fori (lunghezza, 'L'), rispetto alle altre (larghezza, 'b' e spessore 'h'), rispetto alle dimensioni di lunghezza e di spessore si distinguono:

- tavelloni, quando  $h \geq 5,0$  cm e  $L \geq 50$  cm
- tavelle, quando  $3,5$  cm  $< h < 5,0$  cm e  $L \geq 35$  cm
- tavelline, quando  $h \leq 3,5$  cm e  $L \geq 25$  cm.

**Nomenclatura di parti di tavelloni, tavelle e tavelline** (fonte: Andil, Tavelloni e tavelle in laterizio: scenari applicativi)

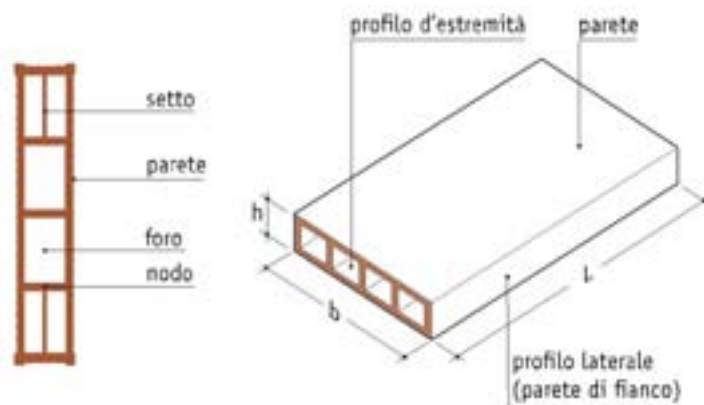

Si possono così distinguere elementi a taglio retto, a taglio obliquo o a taglio a gradino, senza alcuna particolare prescrizione per angolazioni e dimensioni dei profili; per i profili laterali si potrà distinguere tra profili a fianchi retti, divisibili, a fianchi sagomati maschio-femmina e a fianchi sagomati femmina-femmina.

**Principali profili di estremità di tavelloni, tavelle e tavelline** (fonte: Andil, Tavelloni e tavelle in laterizio: scenari applicativi)

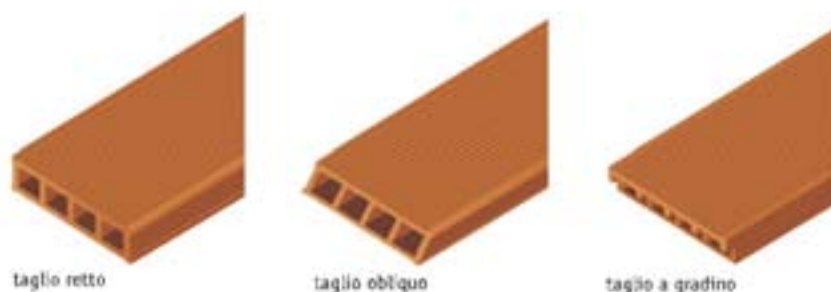

**Principali profili laterali di tavelloni, tavelle e tavelline** (fonte: Andil, Tavelloni e tavelle in laterizio: scenari applicativi)



Per l'accettazione dimensionale dei tavelloni, delle tavelle e delle tavelline si farà riferimento alle tolleranze previste dal punto 4 della norma **UNI 11128**.

In riferimento alla citata norma, l'80% degli elementi sottoposti a prova deve resistere ad un carico variabile da 600 a 1200 N in funzione della lunghezza e dello spessore.

**NORME DI RIFERIMENTO**

**UNI 11128** – *Prodotti da costruzione di laterizio. Tavelloni, tavelle e tavelline. Terminologia, requisiti e metodi di prova*

**Art. 34 - Manufatti di pietre naturali o ricostruite**

**34.1 Generalità**

La terminologia utilizzata ha il significato di seguito riportato. Le denominazioni commerciali devono essere riferite a campioni, atlanti, ecc.

Per le prove da eseguire, presso i laboratori ufficiali di cui all'art. 59 del D.P.R. n. 380/2001, si rimanda alle prescrizioni del R.D. 16 novembre 1939, n. 2232, del R.D. 16 novembre 1939, n. 2234, e delle norme UNI vigenti.

I campioni delle pietre naturali da sottoporre alle prove da prelevarsi dalle forniture esistenti in cantiere, devono presentare caratteristiche fisiche, chimiche e meccaniche conformi a quanto prescritto nei contratti, in relazione al tipo della pietra e all'impiego che di essa deve farsi nella costruzione.

I campioni delle pietre naturali da sottoporre alle prove da prelevare dalle forniture esistenti in cantiere, devono presentare caratteristiche fisiche, chimiche e meccaniche conformi a quanto prescritto nel contratto, in relazione al tipo della pietra e all'impiego specifico che di essa deve farsi nella costruzione.

**Valori indicativi di tenacità**

Roccia	Tenacità
Calcarea	1
Gneiss	1,20
Granito	1,50
Arenaria calcarea	1,50
Basalto	2,302,60
Arenaria silicea	

**Valori indicativi di resistenza a taglio**

Roccia	Carico di rottura [Mpa]
Arenarie	3-9
Calcarea	5-11
Marmi	12
Granito	15
Porfido	16
Serpentini	18-34
Gneiss	22-31

**NORME DI RIFERIMENTO**

**R.D. 16 novembre 1939, n. 2232** – Norme per l'accettazione delle pietre naturali da costruzione

**R.D. 16 novembre 1939, n. 2234** – Norme per l'accettazione dei materiali per pavimentazione

**UNI EN 12670** – Pietre naturali. Terminologia

**34.2 Marmo**

Roccia cristallina, compatta, lucidabile, da decorazione e da costruzione, prevalentemente costituita da minerali di durezza Mohs da 3 a 4 (quali calcite, dolomite, serpentino).

A questa categoria appartengono:

- i marmi propriamente detti (calcarei metamorfici ricristallizzati), i calcefiri e i cipollini;
- i calcari, le dolomie e le brecce calcaree lucidabili;
- gli alabastrici calcarei;
- le serpentiniti;
- le oficalciti.

**34.2.1 Granito**

Roccia fanero-cristallina, compatta, lucidabile, da decorazione e da costruzione, prevalentemente costituita da minerali di durezza Mohs da 6 a 7 (quali quarzo, felspati, felspatoidi).

A questa categoria appartengono:

- i graniti propriamente detti (rocce magmatiche intrusive acide fanero-cristalline costituite da quarzo, felspati sodico-potassici e miche);
- altre rocce magmatiche intrusive (dioriti, granodioriti, sieniti, gabbri, ecc.);
- le corrispettive rocce magmatiche effusive, a struttura porfirica;
- alcune rocce metamorfiche di analoga composizione, come gneiss e serizzi.

**34.2.2 Travertino**

Roccia calcarea sedimentaria di deposito chimico con caratteristica strutturale vacuolare, da decorazione e da costruzione; alcune varietà sono lucidabili.

### 34.2.3 Pietra

Si definisce pietra una roccia da costruzione e/o da decorazione, di norma non lucidabile; a questa categoria appartengono rocce di composizione mineralogica svariaticissima, non inseribili in alcuna classificazione. Esse sono riconducibili ad uno dei due gruppi seguenti:

- rocce tenere e/o poco compatte;
- rocce dure e/o compatte.

Esempi di pietre del primo gruppo sono varie rocce sedimentarie (calcareniti, arenarie a cemento calcareo, ecc.), e varie rocce piroclastiche (peperini, tufi, ecc.). Al secondo gruppo, invece, appartengono le pietre a spacco naturale (quarziti, micascisti, gneiss lastroidi, ardesie, ecc.), e talune vulcaniti (basalti, trachiti, leuciti, ecc.).

Per gli altri termini usati per definire il prodotto in base alle norme, dimensioni, tecniche di lavorazione e alla conformazione geometrica, vale quanto riportato nella norma **UNI EN 12670**.

---

#### NORME DI RIFERIMENTO

**UNI EN 12670** – *Pietre naturali. Terminologia*

### 34.2.4 Requisiti e criteri d'accettazione

I prodotti in pietra naturale o ricostruita devono rispondere alle seguenti prescrizioni:

- appartenere alla denominazione commerciale e/o petrografica indicata nel progetto oppure avere origine dal bacino di estrazione o zona geografica richiesta, nonché essere conformi ad eventuali campioni di riferimento ed essere esenti da crepe, discontinuità, ecc., che riducono la resistenza o la funzione;
- avere lavorazione superficiale e/o finiture indicate nel progetto e/o rispondere ai campioni di riferimento;
- avere le dimensioni nominali concordate e le relative tolleranze.

Delle seguenti, ulteriori caratteristiche, il fabbricante dichiarerà i valori medi (e i valori minimi e/o la dispersione percentuale):

- massa volumica reale e apparente, misurata secondo la norma **UNI EN 1936**;
- coefficiente dell'assorbimento d'acqua a pressione atmosferica, misurato secondo la norma **UNI EN 13755**;
- resistenza a compressione uniassiale, misurata secondo la norma **UNI EN 1926**;
- resistenza a flessione a momento costante, misurata secondo la norma **UNI EN 13161**;
- resistenza all'abrasione, misurata secondo le disposizioni del R.D. 16 novembre 1939, n. 2234.

Per le prescrizioni complementari da considerare in relazione alla destinazione d'uso (strutturale per murature, pavimentazioni, coperture, ecc.), si rinvia agli appositi articoli del presente capitolato e alle prescrizioni di progetto.

---

#### NORME DI RIFERIMENTO

**UNI EN 13161** – *Metodi di prova per pietre naturali. Determinazione della resistenza a flessione a momento costante*

**UNI EN 13755** – *Metodi di prova per pietre naturali. Determinazione dell'assorbimento d'acqua a pressione atmosferica*

**UNI EN 1926** – *Metodi di prova per pietre naturali. Determinazione della resistenza a compressione uniassiale*

**UNI EN 1936** – *Metodi di prova per pietre naturali. Determinazione della massa volumica reale e apparente e della porosità totale e aperta*

### 34.3 Manufatti da lastre

I manufatti da lastre devono essere ricavati da lastre di spessore non superiore a 8 cm. Si hanno i seguenti prodotti:

- lastre refilate;
- listelli;
- modul marmo/modulgranito.

#### 34.4 Manufatti in spessore

I manufatti in spessore devono essere ricavati da blocchi o lastre di spessore superiore a 8 cm. Si hanno i seguenti prodotti:

- masselli;
- binderi;
- cordoni.

#### 34.5 Manufatti a spacco e sfaldo

Tra i manufatti a spacco si indicano:

- cubetti di porfido;
- smolleri;
- lastre di ardesia;
- lastre di quarzite;
- lastre di serpentino;
- lastre di beola;
- lastre di arenaria.

### Art. 35 - Prodotti per pavimentazioni

#### 35.1 Generalità

Si definiscono *prodotti per pavimentazione* quelli utilizzati per realizzare lo strato di rivestimento dell'intero sistema di pavimentazione.

#### 35.2 Requisiti ecologici e prestazionali per pavimenti e rivestimenti interni ed esterni

I prodotti utilizzati per le pavimentazioni e i rivestimenti devono essere conformi ai criteri ecologici e prestazionali previsti dalla Decisione 2010/18/CE, 2009/607/CE e 2009/967/CE relative all'assegnazione del marchio comunitario di qualità ecologica.

In fase di approvvigionamento l'appaltatore dovrà accertarsi della rispondenza al criterio utilizzando prodotti recanti alternativamente:

- il Marchio Kcolabel;
- un'altra etichetta ambientale conforme alla **ISO 14024** che soddisfi i medesimi requisiti previsti dalle Decisioni sopra richiamate;
- un'asserzione ambientale del produttore, conforme alla norma ISO 14021, verificata da un organismo di valutazione della conformità, che dimostri il rispetto del criterio.
- una dichiarazione ambientale di Tipo III, conforme alla norma **UNI EN 15804** e alla norma **ISO 14025** da cui si evinca il rispetto del presente criterio. Ciò può essere verificato se nella dichiarazione ambientale sono presenti le informazioni specifiche relative ai criteri contenuti nelle Decisioni sopra richiamate.

La documentazione comprovante il rispetto del presente criterio dovrà essere presentata al direttore dei lavori in fase di esecuzione dei lavori, prima della posa in opera.

#### 35.3 Requisiti di accettazione dei materiali per pavimentazione

La pavimentazione dovrà resistere:

- alle forze agenti in direzione normale e tangenziale;
- alle azioni fisiche (variazioni di temperatura e umidità);
- all'azione dell'acqua (pressione, temperatura, durata del contatto, ecc.);
- ai fattori chimico-fisici (agenti chimici, detersivi, sostanze volatili);
- ai fattori elettrici (generazione di cariche elettriche);
- ai fattori biologici (insetti, muffe, batteri);
- ai fattori pirici (incendio, cadute di oggetti incandescenti, ecc.);
- ai fattori radioattivi (contaminazioni e alterazioni chimico fisiche).

Per effetto delle azioni sopraelencate, la pavimentazione non dovrà subire le alterazioni o i danneggiamenti di seguito indicati:

- deformazioni;
- scheggiature;
- abrasioni;
- incisioni;
- variazioni di aspetto;
- variazioni di colore;
- variazioni dimensionali;
- vibrazioni;
- rumori non attenuati;
- assorbimento d'acqua;
- assorbimento di sostanze chimiche;
- assorbimento di sostanze detersive;
- emissione di odori;
- emissione di sostanze nocive.

### 35.4 Pavimentazioni interne

#### 35.4.1 Tipologie

Le pavimentazioni per interni possono essere dei seguenti tipi:

- pavimentazioni tradizionali;
- pavimentazioni resilienti;
- pavimentazioni a struttura discontinua;
- pavimentazioni speciali.

#### 35.4.2 Prodotti in legno per pavimentazione

I prodotti di legno per pavimentazione, quali tavolette, listoni, mosaico di lamelle, blocchetti, ecc., si intendono denominati nelle loro parti costituenti come indicato nella letteratura tecnica.

I prodotti di cui sopra devono: essere dell'essenza legnosa adatta all'uso e prescritta nel progetto esecutivo.

Sono ammessi i seguenti difetti visibili sulle facce in vista:

- a) qualità I:
  - piccoli nodi sani con diametro minore di 2 mm se del colore della specie (minore di 1 mm se di colore diverso), purché presenti su meno del 10% degli elementi del lotto;
  - imperfezioni di lavorazione con profondità minore di 1 mm e purché presenti su meno del 10% degli elementi.
- b) qualità II:
  - piccoli nodi sani con diametro minore di 5 mm se del colore della specie (minore di 2 mm se di colore diverso) purché presenti su meno del 20% degli elementi del lotto;
  - imperfezioni di lavorazione come per la classe I;
  - piccole fenditure;
  - alborno senza limitazioni, ma immune da qualsiasi manifesto attacco di insetti.
- c) qualità III:
  - esenti da difetti che possono compromettere l'impiego (in caso di dubbio valgono le prove di resistenza meccanica);
  - alborno senza limitazioni, ma immune da qualsiasi manifesto attacco di insetti.

I prodotti in oggetto devono avere contenuto di umidità compreso tra il 10 e il 15%.

Le tolleranze sulle dimensioni e sulla finitura sono le seguenti:

- listoni: 1 mm sullo spessore, 2 mm sulla larghezza e 5 mm sulla lunghezza;
- tavolette: 0,5 mm sullo spessore e 1,5% sulla larghezza e sulla lunghezza;
- mosaico, quadrotti, ecc.: 0,5 mm sullo spessore e 1,5% sulla larghezza e sulla lunghezza;
- le facce a vista e i fianchi da accertare saranno lisci.

La resistenza meccanica a flessione, la resistenza all'impronta e altre caratteristiche, saranno nei limiti solitamente riscontrati sulla specie legnosa e saranno comunque dichiarati nell'attestato che accompagna la fornitura.

I prodotti devono essere contenuti in appositi imballi che li proteggano da azioni meccaniche e dall'umidità nelle fasi di trasporto, deposito e manipolazione prima della posa.

Nell'imballo un foglio informativo indicherà, oltre al nome del fornitore e al contenuto, almeno le caratteristiche di cui sopra.

Per i pavimenti in sughero si applicheranno le disposizioni della norma **UNI ISO 3810**.

#### NORME DI RIFERIMENTO

---

**UNI ISO 3810** – *Piastrelle di sughero agglomerato per rivestimenti di pavimenti. Metodi di prova*

**UNI EN 13756** – *Pavimentazioni di legno – Terminologia*

#### 35.4.3 Piastrelle in ceramica

Le piastrelle di ceramica possono essere smaltate o non smaltate. Le piastrelle smaltate (GL) hanno la superficie ricoperta da uno strato di vetro colorato, che impartisce ad essa importanti caratteristiche estetiche (di colore, lucentezza, decorazione, sfumature, etc.) e tecniche (di durezza, impermeabilità, etc.). Nelle piastrelle smaltate si riconosce dunque una discontinuità di composizione e caratteristiche nello spessore, e si distingue lo strato superficiale, dello spessore che va da pochi decimi di millimetro a 1-2 mm nel caso di prodotti particolari, dal supporto sottostante. Le piastrelle non smaltate (UGL) sono invece uniformi in tutto lo spessore, senza nessuna differenza e discontinuità fra superficie e corpo.

La norma **UNI EN 1441** classifica le piastrelle di ceramica in 9 gruppi, in funzione di due parametri: il metodo di formatura (A - Estrusione; B - Pressatura) e l'assorbimento d'acqua. L'assorbimento d'acqua è una misura della quantità di acqua che, in particolari condizioni sperimentali di imbibizione, la piastrella può assorbire. L'assorbimento d'acqua costituisce una misura della quantità di tali pori, cioè di quella che si definisce come "porosità aperta" (la "porosità chiusa", al contrario, è formata dai pori non intercomunicanti, e, quindi, non accessibili dalla superficie esterna). L'assorbimento d'acqua fornisce un'indicazione immediata della struttura del materiale: un elevato assorbimento d'acqua corrisponde ad una struttura porosa, mentre un basso assorbimento d'acqua ad una struttura compatta (greificata).

Il metodo di misura dell'assorbimento d'acqua è descritto nella norma **UNI EN ISO 10545-3** che prevede di esprimere la porosità in termini di percentuale di acqua assorbita dalla piastrella in condizioni prefissate.

La resistenza all'impatto viene determinata, secondo la norma **EN ISO 10545-5**, attraverso la misura del coefficiente di restituzione (e).

La resistenza al gelo è misurata con il metodo riportato dalla norma **UNI EN ISO 10545-12** applicabile a tutte le piastrelle di ceramica che devono essere utilizzate in condizioni di gelo in presenza d'acqua.

Le piastrelle devono essere prive di difetti di aspetto quali: fratture, difetti sotto smalto, cavilli, difetti di decorazione, ritiri di smalto, scagliature, disuniformità, rigonfiamenti, crateri, irregolarità sui bordi, devetrificazione dello smalto, accumuli di smalto sui bordi, punti e macchie.

Le caratteristiche delle piastrelle saranno scelte in base all'entità del traffico pedonale:

- traffico leggero: camere da letto e sale da bagno delle abitazioni private;
- traffico medio leggero: ambienti protetti da agenti abrasivi e graffianti;
- traffico medio: ambienti protetti da agenti abrasivi e graffianti come tutti i vani delle abitazioni private non direttamente collegati con l'esterno;
- traffico medio pesante: ambienti con accesso diretto dall'esterno, purché protetti da agenti abrasivi e graffianti, in generale in tutti i vani delle abitazioni private e dei locali commerciali leggeri;
- forti sollecitazioni: alberghi, negozi, uffici e scuole.

#### NORME DI RIFERIMENTO

---

**UNI EN 14411** – *Piastrelle di ceramica - Definizioni, classificazione, caratteristiche, valutazione di conformità e marcatura*

**UNI 11493** – *Piastrellature ceramiche a pavimento e a parete - Istruzioni per la progettazione, l'installazione e la manutenzione*

#### 35.4.3.1 Imballaggi e indicazioni

Le piastrelle di ceramica devono essere contenute in appositi imballi che le proteggano da azioni meccaniche, sporcatura, ecc. nelle fasi di trasporto, deposito e manipolazione prima della posa.

In applicazione della norma **UNI EN 14411**, le piastrelle di ceramica e/o i loro imballaggi devono riportare:

- il marchio del fabbricante e/o il marchio del venditore e il paese di origine;
- il marchio indicante la prima scelta;
- il tipo di piastrelle e il riferimento all'appendice della stessa norma **UNI EN 14411**;
- le dimensioni nominali e le dimensioni di fabbricazione, modulari (M) o non modulari;
- la natura della superficie, smaltata (GL) o non smaltata (UGL).

In caso di piastrelle per pavimento devono essere riportati:

- i risultati ottenuti dalla prova di scivolosità;
- la classe di abrasione per le piastrelle smaltate.

#### NORME DI RIFERIMENTO

---

**UNI EN 14411** – *Piastrelle di ceramica - Definizioni, classificazione, caratteristiche, valutazione di conformità e marcatura*

#### 35.4.3.2 Designazione

Le piastrelle di ceramica, come previsto dalla norma **UNI EN 14411**, devono essere designate riportando:

- il metodo di formatura;
- l'appendice della norma **UNI EN 14411**, che riguarda il gruppo specifico delle piastrelle;
- le dimensioni nominali e di fabbricazione, modulari (M) o non modulari;
- la natura della superficie: smaltata (GL) o non smaltata (UGL).

#### NORME DI RIFERIMENTO

---

**UNI EN 14411** – *Piastrelle di ceramica - Definizioni, classificazione, caratteristiche, valutazione di conformità e marcatura*

#### 35.4.4 Prodotti in gomma per pavimentazioni

I prodotti di gomma per pavimentazioni sotto forma di piastrelle e rotoli devono rispondere alle prescrizioni date dal progetto e, in mancanza e/o a complemento, devono rispondere alle prescrizioni seguenti:

- essere esenti da difetti visibili (bolle, graffi, macchie, aloni, ecc.) sulle superfici destinate a restare in vista;
- avere costanza di colore tra i prodotti della stessa fornitura. In caso di contestazione, si farà riferimento alla norma **UNI 8272-2**.

Sulle dimensioni nominali e sull'ortogonalità dei bordi sono ammesse le tolleranze seguenti:

- piastrelle: lunghezza e larghezza  $\pm 0,3\%$ , spessore  $\pm 0,2$  mm;
- rotoli: lunghezza  $\pm 1\%$ , larghezza  $\pm 0,3\%$ , spessore  $\pm 0,2$  mm;
- piastrelle: scostamento dal lato teorico (in millimetri) non maggiore del prodotto tra dimensione del lato (in millimetri) e 0,0012;
- rotoli: scostamento dal lato teorico non maggiore di 1,5 mm.
- la durezza deve essere compresa tra 75 e 85 punti di durezza Shore A;

- la resistenza all'abrasione deve essere non maggiore di 300 mm

#### NORME DI RIFERIMENTO

---

**UNI 8272-1** – *Prove sui rivestimenti di gomma per pavimentazioni. Esame dell'aspetto*

**UNI 8272-2** – *Prove sui rivestimenti di gomma per pavimentazioni. Determinazione della costanza del colore*

**UNI 8272-6** – *Prove sui rivestimenti di gomma per pavimentazioni. Determinazione dell'adesione al supporto*

**UNI EN 12199** – *Rivestimenti resilienti per pavimentazioni. Specifica per rivestimenti di gomma con rilievi omogenei ed eterogenei per pavimentazioni;*

**UNI EN 14521** – *Rivestimenti resilienti per pavimentazioni. Specifica per rivestimenti di gomma liscia per pavimentazioni con o senza supporto di schiuma con uno strato decorativo*

**UNI EN 1816** – *Rivestimenti resilienti per pavimentazioni. Specifica per rivestimenti di gomma liscia omogenei ed eterogenei con supporto di schiuma per pavimentazioni*

**UNI EN 1817** – *Rivestimenti resilienti per pavimentazioni. Specifica per rivestimenti di gomma liscia omogenei ed eterogenei per pavimentazioni*

**UNI EN 1903** – *Adesivi. Metodo di prova per adesivi per rivestimenti di plastica o di gomma di pavimentazioni o di pareti. Determinazione delle variazioni dimensionali dopo invecchiamento accelerato*

#### 35.4.5 Pavimentazioni a base di policloruro di vinile

I prodotti per pavimentazioni a base di policloruro di vinile devono essere contenuti in appositi imballi che li proteggano da azioni meccaniche ed agenti atmosferici nelle fasi di trasporto, deposito e manipolazione prima della posa.

#### NORME DI RIFERIMENTO

---

**UNI EN 649** – Rivestimenti resilienti per pavimentazioni. Rivestimenti omogenei ed eterogenei per pavimentazioni a base di policloruro di vinile. Specifica

**UNI EN 650** – Rivestimenti resilienti per pavimentazioni. Rivestimenti per pavimentazioni a base di policloruro di vinile su supporto di iuta o di feltro di poliestere oppure su supporto di feltro di poliestere con policloruro di vinile. Specifica

**UNI EN 651** – Rivestimenti resilienti per pavimentazioni. Rivestimenti per pavimentazioni a base di policloruro di vinile con strato di schiuma. Specifica

**UNI EN 652** – Rivestimenti resilienti per pavimentazioni. Rivestimenti per pavimentazioni a base di policloruro di vinile con supporto a base di sughero. Specifica

**UNI EN 653** – Rivestimenti resilienti per pavimentazioni. Rivestimenti per pavimentazioni a base di policloruro di vinile espanso (cushioned). Specifica

**UNI EN 654** – Rivestimenti resilienti per pavimentazioni. Piastrelle semiflessibili di policloruro di vinile. Specifica

**UNI EN 655** – Rivestimenti resilienti per pavimentazioni. Piastrelle di agglomerato di sughero con strato di usura a base di policloruro di vinile. Specifica

**UNI EN 718** – Rivestimenti resilienti per pavimentazioni. Determinazione della massa areica di un'armatura o di un supporto dei rivestimenti di polivinile di cloruro per pavimentazioni

**UNI EN 13413** – Rivestimenti resilienti per pavimentazioni. Rivestimenti di pavimenti a base di policloruro di vinile su supporto di fibra minerale. Specifiche

**UNI EN 13553** – Rivestimenti resilienti per pavimentazioni. Rivestimenti per pavimentazioni di polivinilcloruro per aree umide speciali – Specifiche

**UNI EN 13845** – Rivestimenti resilienti per pavimentazioni. Rivestimenti per pavimentazioni a base di policloruro di vinile con resistenza avanzata allo scivolamento. Specifica

#### 35.4.6 Rivestimenti resinosi per pavimentazioni

I prodotti di resina (applicati fluidi o in pasta) per rivestimenti di pavimenti saranno realizzati:

- mediante impregnazione semplice (I1);
- a saturazione (I2);
- mediante film con spessori fino a 200 mm (F1) o con spessore superiore (F2);
- con prodotti fluidi cosiddetti *autolivellanti* (A);
- con prodotti spatolati (S).

Le caratteristiche segnate come significative nel prospetto seguente devono rispondere alle prescrizioni progettuali.

I valori di accettazione sono quelli dichiarati dal fabbricante e accettati dal direttore dei lavori.

I metodi di accettazione sono quelli contenuti nella norma **UNI 8298** (varie parti).

I prodotti devono essere contenuti in appositi imballi che li proteggano da azioni meccaniche e da agenti atmosferici nelle fasi di trasporto, deposito e manipolazione prima della posa.

Il foglio informativo rilasciato dal produttore indicherà, oltre al nome del fabbricante, le caratteristiche, le avvertenze per l'uso e per la sicurezza durante l'applicazione.

#### NORME DI RIFERIMENTO

---

**UNI 8298-1** – Rivestimenti resinosi per pavimentazioni - Determinazione dell'adesione del rivestimento al supporto

**UNI 8298-2** – Rivestimenti resinosi per pavimentazioni - Parte 2: Determinazione della resistenza al punzonamento dinamico

**UNI 8298-3** – Rivestimenti resinosi per pavimentazioni - Parte 3: Determinazione della resistenza al punzonamento statico

**UNI 8298-4** – Rivestimenti resinosi per pavimentazioni - Parte 4: Determinazione della resistenza agli agenti chimici

**UNI 8298-5** – Rivestimenti resinosi per pavimentazioni - Parte 5: Determinazione del comportamento all'acqua

**UNI 8298-6** – Rivestimenti resinosi per pavimentazioni - Parte 6: Determinazione della resistenza all'invecchiamento termico in aria

**UNI 8298-8** – Edilizia. Rivestimenti resinosi per pavimentazioni. Determinazione della resistenza alla pressione idrostatica inversa

**UNI 8298-9** - Rivestimenti resinosi per pavimentazioni - Parte 9: Determinazione della resistenza all'abrasione

**UNI 8298-10** – Rivestimenti resinosi per pavimentazioni - Parte 10: Determinazione della resistenza elettrica

**UNI 8298-12** – Rivestimenti resinosi per pavimentazioni - Parte 12: Determinazione dello spessore

**UNI 8298-14** – Rivestimenti resinosi per pavimentazioni - Parte 14: Determinazione della lavabilità e della resistenza al lavaggio

**UNI 8298-15** – Rivestimenti resinosi per pavimentazioni - Parte 15: Preparazione dei provini per la determinazione della massa volumica apparente

**UNI 8298-16** – Rivestimenti resinosi per pavimentazioni - Parte 16: Determinazione del coefficiente di attrito

#### 35.4.7 Mattonelle di conglomerato cementizio

Le mattonelle di conglomerato cementizio potranno essere:

- con o senza colorazione e superficie levigata;
- con o senza colorazione con superficie striata o con impronta;
- a mosaico di cemento e di detriti di pietra con superficie levigata.

I prodotti devono rispondere alle prescrizioni del R.D. 2234 del 16 novembre 1939, per quanto riguarda le caratteristiche di resistenza all'urto, resistenza alla flessione e coefficiente di usura al tribometro e alle prescrizioni progettuali.

Le mattonelle di conglomerato cementizio devono essere formate di due strati:

- strato inferiore, costituito di conglomerato cementizio;
- strato superiore, con spessore minimo di 0,5 cm, costituito da malta ad alta percentuale di cemento. L'eventuale aggiunta di materie coloranti può anche essere limitata alla parte superficiale di logoramento (spessore minimo di 0,2 cm).

La superficie delle mattonelle di conglomerato cementizio deve essere piana, compatta e da colore uniforme.

#### NORME DI RIFERIMENTO

---

**UNI 2623** – *Mattonella quadrata di conglomerato cementizio*

**UNI 2624** – *Mattonella rettangolare di conglomerato cementizio*

**UNI 2625** – *Mattonella esagonale di conglomerato cementizio*

**UNI 2626** – *Marmette quadrate di conglomerato cementizio*

**UNI 2627** – *Marmette rettangolari di conglomerato cementizio*

**UNI 2628** – *Pietrini quadrati di conglomerato cementizio*

#### 35.4.8 Prodotti tessili per pavimenti (moquettes)

Si intendono tutti i rivestimenti nelle loro diverse soluzioni costruttive, e cioè:

- rivestimenti tessili a velluto (nei loro sottocasi velluto tagliato, velluto riccio, velluto unilivellato, velluto plurilivello, ecc.);
- rivestimenti tessili piatti (tessuto, non tessuto).

L'appaltatore, qualora richiesto dal direttore dei lavori, per i prodotti dovrà fornire indicazioni circa:

- massa areica totale e dello strato di utilizzazione;
- spessore totale e spessore della parte utile dello strato di utilizzazione;
- perdita di spessore dopo applicazione (per breve e lunga durata) di carico statico moderato;
- perdita di spessore dopo applicazione di carico dinamico.

In relazione all'ambiente di destinazione potranno essere richieste le seguenti caratteristiche di comportamento:

- tendenza all'accumulo di cariche elettrostatiche generate dal calpestio;
- numero di fiocchetti per unità di lunghezza e per unità di area;
- forza di strappo dei fiocchetti;
- comportamento al fuoco;
- \_\_\_\_\_.

I valori saranno quelli dichiarati dal fabbricante e accettati dal direttore dei lavori. Le modalità di prova da seguire in caso di contestazione sono quelle indicate nella norma **UNI 8014** (varie parti).

I prodotti saranno forniti in appositi imballi che li proteggano da azioni meccaniche, da agenti atmosferici e altri agenti degradanti nelle fasi di trasporto, deposito e manipolazione prima della posa.

Il foglio informativo rilasciato dal produttore dovrà riportare le caratteristiche di cui sopra e le istruzioni per la movimentazione, la sicurezza e la posa in opera.

#### NORME DI RIFERIMENTO

---

**UNI 8013-1** – *Rivestimenti tessili del pavimento fabbricati a macchina. Terminologia e classificazione*

**UNI 8014-1** – *Rivestimenti tessili del pavimento fabbricati a macchina. Metodi di prova. Prelievo, numero e dimensioni delle provette*

**UNI 8014-2** – *Rivestimenti tessili del pavimento fabbricati a macchina. Metodi di prova. Determinazione della massa areica totale*

**UNI 8014-3** – *Rivestimenti tessili del pavimento fabbricati a macchina. Metodi di prova. Determinazione della massa areica dell'intero strato d'utilizzazione*

**UNI 8014-4** – *Rivestimenti tessili del pavimento fabbricati a macchina. Metodi di prova. Determinazione della massa areica della parte utile dello strato di utilizzazione*

**UNI 8014-5** – *Rivestimenti tessili del pavimento fabbricati a macchina. Metodi di prova. Determinazione dello spessore totale*

**UNI 8014-6** – *Rivestimenti tessili del pavimento fabbricati a macchina. Metodi di prova. Determinazione dello spessore della parte utile dello strato d'utilizzazione*

**UNI 8014-7** – *Rivestimenti tessili del pavimento fabbricati a macchina. Metodi di prova. Determinazione della perdita di spessore dopo applicazione di breve durata di carico statico moderato*

**UNI 8014-8** – Rivestimenti tessili del pavimento fabbricati a macchina. Metodi di prova. Determinazione della perdita di spessore dopo applicazione di lunga durata di carico statico elevato

**UNI 8014-9** – Rivestimenti tessili del pavimento fabbricati a macchina. Metodi di prova. Determinazione della perdita di spessore dopo applicazione di carico dinamico

**UNI 8014-10** – Rivestimenti tessili del pavimento fabbricati a macchina. Metodi di prova. Determinazione della massa volumica del pelo utile

**UNI 8014-12** – Rivestimenti tessili del pavimento fabbricati a macchina. Metodi di prova. Determinazione della tendenza all'accumulo di cariche elettrostatiche generate dal calpestio

**UNI 8014-13** – Rivestimenti tessili del pavimento fabbricati a macchina. Metodi di prova. Determinazione del numero di fiocchetti per unità di lunghezza e per unità di area

**UNI 8014-14** – Rivestimenti tessili del pavimento fabbricati a macchina. Metodi di prova. Determinazione della forza di strappo dei fiocchetti

**UNI 8014-15** – Rivestimenti tessili del pavimento fabbricati a macchina. Metodi di prova. Determinazione della resistenza allo sporcamento

**UNI 8014-16** – Rivestimenti tessili del pavimento fabbricati a macchina. Metodi di prova. Determinazione della resistenza elettrica orizzontale (superficiale) e verticale (trasversale)

## 35.5 Pavimentazioni esterne

### 35.5.1 Tipologie

Le pavimentazioni per esterni possono essere dei seguenti tipi:

- pavimentazioni discontinue;
- pavimentazioni continue;
- pavimentazioni per copertura e terrazzi.

### 35.5.2 Masselli di calcestruzzo

I masselli di calcestruzzo per pavimentazioni devono rispondere alle prescrizioni del progetto, inoltre devono rispondere le seguenti prescrizioni:

- essere esenti da difetti visibili e di forma quali protuberanze, bave, incavi che superino le tolleranze dimensionali ammesse. Sulle dimensioni nominali è ammessa la tolleranza di 3 mm per un singolo elemento e 2 mm quale media delle misure sul campione prelevato;
- le facce di usura e di appoggio devono essere parallele tra loro con tolleranza  $\pm 15\%$  per il singolo massello e  $\pm 10\%$  sulle medie;
- la massa volumica deve scostarsi da quella nominale (dichiarata dal fabbricante) non più del 15% per il singolo massello e non più del 10% per le medie;
- il coefficiente di trasmissione meccanica non deve essere minore di quello dichiarato dal fabbricante;
- il coefficiente di aderenza delle facce laterali deve essere il valore nominale con tolleranza  $\pm 5\%$  per il singolo elemento e  $\pm 3\%$  per le medie;

- la resistenza convenzionale alla compressione deve essere maggiore di 50 N/mm<sup>2</sup> **NORME DI RIFERIMENTO**

**UNI EN 1338** – Masselli di calcestruzzo per pavimentazione. Requisiti e metodi di prova

### 35.5.3 Prodotti in pietre naturali

I prodotti di pietre naturali o ricostruite per pavimentazioni si intendono definiti come segue:

- elemento lapideo naturale: elemento costituito integralmente da materiale lapideo (senza aggiunta di leganti);
- elemento lapideo ricostituito (conglomerato): elemento costituito da frammenti lapidei naturali legati con cemento o con resine;
- lastra rifilata: elemento con le dimensioni fissate in funzione del luogo d'impiego, solitamente con una dimensione maggiore di 60 cm e spessore di regola non minore di 2 cm;
- marmetta: elemento con le dimensioni fissate dal produttore e indipendenti dal luogo di posa, solitamente con dimensioni minori di 60 cm e con spessore di regola minore di 2 cm;
- marmetta calibrata: elemento lavorato meccanicamente per mantenere lo spessore entro le tolleranze dichiarate;
- marmetta rettificata: elemento lavorato meccanicamente per mantenere la lunghezza e/o larghezza entro le tolleranze dichiarate.

Per gli altri termini specifici dovuti alle lavorazioni, finiture, ecc., si rimanda alla norma **UNI EN 1341, UNI EN 1342, UNI EN 1343, UNI EN 12057, UNI EN 12058, UNI EN 1469**.

I prodotti di cui sopra devono rispondere alle prescrizioni del progetto (dimensioni, tolleranze, aspetto, ecc.) e a quanto prescritto nell'articolo sui prodotti di pietre naturali o ricostruite. In mancanza di tolleranze su disegni di progetto, si intende che le lastre grezze contengono la dimensione nominale. Le lastre finite, marmette, ecc., hanno tolleranza di 1 mm sulla larghezza e lunghezza e di 2 mm sullo spessore (per prodotti da incollare le tolleranze predette saranno ridotte).

Le lastre e i quadrelli di marmo o di altre pietre dovranno inoltre rispondere al R.D. n. 2234 del 16 novembre 1939 per quanto attiene al coefficiente di usura al tribometro in mm.

Le forniture avverranno su pallets e i prodotti saranno opportunamente legati ed eventualmente protetti dall'azione di sostanze sporcanti.

Il foglio informativo rilasciato dal produttore dovrà riportare le caratteristiche e le istruzioni per la movimentazione, la sicurezza e la posa in opera.

#### NORME DI RIFERIMENTO

---

**UNI EN 1341** – Lastre di pietra naturale per pavimentazioni esterne - Requisiti e metodi di prova

**UNI EN 1342** – Cubetti di pietra naturale per pavimentazioni esterne - Requisiti e metodi di prova

**UNI EN 1343** – Cordoli di pietra naturale per pavimentazioni esterne - Requisiti e metodi di prova

**UNI EN 12057** – Prodotti di pietra naturale - Marmette modulari - Requisiti

**UNI EN 12058** – Prodotti di pietra naturale - Lastre per pavimentazioni e per scale - Requisiti

**UNI EN 1469** – Prodotti di pietra naturale - Lastre per rivestimenti - Requisiti

#### 35.5.3.1 Mattonelle di porfido

Tutti i materiali porfirici devono essere conformi alle norme **UNI EN 1341, UNI EN 1342, UNI EN 1343, UNI EN 12057, UNI EN 12058, UNI EN 1469**. Le colorazioni fondamentali dei materiali porfirici possono essere: grigio, grigio-rosso, grigio-viola, rossastro, violetto.

#### NORME DI RIFERIMENTO

---

**UNI EN 1341** – Lastre di pietra naturale per pavimentazioni esterne - Requisiti e metodi di prova

**UNI EN 1342** – Cubetti di pietra naturale per pavimentazioni esterne - Requisiti e metodi di prova

**UNI EN 1343** – Cordoli di pietra naturale per pavimentazioni esterne - Requisiti e metodi di prova

**UNI EN 12057** – Prodotti di pietra naturale - Marmette modulari - Requisiti

**UNI EN 12058** – Prodotti di pietra naturale - Lastre per pavimentazioni e per scale - Requisiti

**UNI EN 1469** – Prodotti di pietra naturale - Lastre per rivestimenti - Requisiti

#### 35.5.3.1.1 Cubetti di porfido

I cubetti di porfido sono solidi a forma pressoché cubica, ottenuti per spaccatura meccanica e il cui spigolo è variabile a seconda del tipo classificato. Essi vengono distinti, a seconda della lunghezza in cm di detto spigolo, nei seguenti assortimenti: 4/6 - 6/8 - 8/10 - 10/12 - 12/14 e 14/18.

I vari spigoli del cubetto non dovranno essere necessariamente uguali e le varie facce spaccate non saranno necessariamente ortogonali fra loro. La superficie superiore del cubetto dovrà essere a piano naturale di cava e non dovrà presentare eccessiva ruvidità. Le quattro facce laterali sono ricavate a spacco e non segate e si presentano quindi con superficie più ruvida ed in leggera sottosquadra (massimo cm 1 1/2).

La tolleranza permessa è di n. 7 elementi su 100 – scelti alla rinfusa sul deposito – ed essa riguarda differenze di misura in difetto o in eccesso (lati e altezza), difetti di lavorazione, eccessiva sottosquadra, lati segati, lassi orizzontali o mali verticali.

- a) il tipo 4/6 dovrà avere un'altezza da 4 a 6 cm, la testa variante da 4 a 7 cm ed un peso per mq, misurato in opera, compreso fra i 90 e i 100 kg;
- b) il tipo 6/8 dovrà avere un'altezza da 5 1/2 a 8 cm, la testa variante da 6 a 9 cm ed un peso per mq, misurato in opera, compreso fra i 130 e i 140 kg;
- c) il tipo 8/10 dovrà avere un'altezza da 7 1/2 a 11 cm, la testa variante da 8 a 12 cm ed un peso per mq, misurato in opera, compreso fra i 180 e i 190 kg;
- d) il tipo 10/12 dovrà avere un'altezza da 10 a 13 cm, la testa variante da 10 a 14 cm ed un peso per mq, misurato in opera, compreso fra i 220 e i 250 kg;
- e) il tipo 12/14 dovrà avere un'altezza da 12 a 15 cm, la testa variante da 12 a 16 cm ed un peso per mq, misurato in opera, compreso fra i 280 e i 300 kg;

f) il tipo 14/18 dovrà avere un'altezza da 14 a 20 cm, la testa variante da 14 a 20 cm ed un peso per mq, misurato in opera, compreso fra i 330 e i 350 kg.

Per posa in opera di cubetti "A FILARI" si impiegano cubetti con testa quadrata, nelle dimensioni da cm 8x8 - 9x9 - 10x10 e di spessore a convenirsi, ma direttamente proporzionale al traffico che solleciterà il pavimento e in ogni caso non inferiore a 4 cm nell'altezza e con tolleranza in più o meno di 5 mm nei lati.

Ogni assortimento dovrà comprendere cubetti di varie dimensioni entro i limiti che definiscono l'assortimento stesso. In esso sono consentiti – solo per posa ad arco o ventaglio – cubetti in forma trapezoidale od oblungi per un massimo del 10%. In tutti i casi l'altezza dei cubetti deve essere rispettata. Se i cubetti non devono essere posati a ventaglio o ad arco, ciò deve essere dichiarato al momento dell'ordine.

La roccia dovrà essere sostanzialmente uniforme e compatta e non dovrà contenere parti alterate. Sono da escludere le rocce che presentino piani di suddivisibilità capaci di determinare la rottura degli elementi dopo la posa in opera. I cubetti potranno essere forniti: sfusi, in casse, in sacchi.

#### 35.5.3.1.2 Tozzetti

Per pavimentazioni esclusivamente pedonali e con posa in opera su letto di sabbia e cemento o in malta, si possono impiegare elementi porfirici denominati "tozzetti" che hanno dimensioni di testa da 6 a 9 cm e di spessore da 4 a 6 cm.

#### 35.5.3.1.3 Piastrelle

Per tutti i tipi e le lavorazioni la roccia dovrà essere sostanzialmente uniforme e compatta e non dovrà contenere parti alterate. Le piastrelle saranno fornite su palette secondomil tripo previsto in progetto, di seguito si riportano le tipologie più impiegate:

a) piastrelle a spacco regolari

La superficie dovrà essere naturale di cava, le coste a spacco. Lo spessore potrà variare da 3 a 6 cm. Maggiori o minori spessori (1-3 o 5-8) potranno essere richiesti per impieghi particolari. Le piastrelle a spacco dovranno avere lati paralleli ed angoli retti. È consentita una tolleranza in più o in meno nelle dimensioni, di 5 mm. Le coste dovranno essere ortogonali al piano o in leggera sottosquadra. Le larghezze di normale lavorazione sono: cm 10-15-20-25-30-35-40 e su richiesta altre misure. Le lunghezze sono "a correre" in dimensione uguale o maggiore delle rispettive larghezze. Potranno essere richieste piastrelle quadrate, piastrelle con dimensioni maggiori o a misure fisse.

b) piastrelle fresate

La superficie dovrà essere naturale di cava, lo spessore potrà variare da 3 a 6 cm. Le coste saranno fresate. Spessori diversi potranno essere richiesti per impieghi particolari. Le piastrelle a coste fresate dovranno avere lati paralleli ed angoli retti. Le coste dovranno essere ortogonali al piano. Le larghezze di normale lavorazione sono da cm 20 a cm 50. Le lunghezze sono "a correre" in dimensione uguale o maggiore delle rispettive larghezze. Potranno essere richieste piastrelle quadrate, piastrelle con dimensioni maggiori o a misure fisse.

c) piastrelle semilucidate con coste fresate

La superficie dovrà essere semilucidata (al 60/70% piano lucido, al 40/30% piano cava). Le coste saranno fresate; lo spessore potrà variare da 3 a 6 cm. Le piastrelle semilucidate dovranno avere lati paralleli ed angoli retti. Le coste dovranno essere ortogonali al piano. Le larghezze di normale lavorazione sono da cm 20 a 50. Le lunghezze sono "a correre" in dimensione uguale o maggiore delle rispettive larghezze. Potranno essere richieste piastrelle quadrate, piastrelle con dimensioni maggiori o a misure fisse.

d) piastrelle lucidate con coste fresate

La superficie dovrà essere ottenuta a taglio di sega con successiva lucidatura. Le coste saranno fresate; lo spessore sarà di 2 cm (spessori maggiori su richiesta). Le piastrelle lucidate dovranno avere lati paralleli ed angoli retti. Le coste dovranno essere ortogonali al piano. Le larghezze di normale lavorazione sono da cm 20 a 50. Le lunghezze sono "a correre" o in misura fissa.

e) piastrelle fiammate con coste fresate

La superficie dovrà essere ottenuta a taglio di sega con successiva fiammatura. Le coste saranno fresate; lo spessore sarà di 2 cm (spessori maggiori su richiesta). Le piastrelle fiammate dovranno avere

lati paralleli ed angoli retti. Le coste dovranno essere ortogonali al piano. Le larghezze di normale lavorazione sono da cm 20 a 50. Le lunghezze sono "a correre" o in misura fissa.

#### 35.5.3.1.4 Lastre irregolari (*Opus incertum*)

Per tutti i tipi e le lavorazioni la roccia dovrà essere sostanzialmente uniforme e compatta e non dovrà contenere parti alterate. Sono da escludere le rocce che presentino piani di suddivisibilità capaci di determinare la rottura degli elementi dopo la posa in opera. Il piano superiore delle lastre dovrà essere naturale di cava ed avrà contorni irregolari.

Le lastre di porfido vengono distinte in:

- tipo normale: la diagonale minima media dovrà essere di cm 20. Lo spessore delle lastre potrà variare da 2 a 5 cm;
- tipo sottile: la diagonale minima media dovrà essere di cm 20. Lo spessore potrà variare da 1 a 3 cm;
- tipo gigante: per pavimentazioni normali oppure per posa in terra a giunti larghi. La diagonale minima media dovrà essere di cm 40. Lo spessore potrà variare da 3 a 7 cm;
- tipo gigante sottile: la diagonale minima media dovrà essere di cm 40. Lo spessore potrà variare da 2 a 4 cm.

#### 35.5.3.1.5 Binderi

Per il contenimento e la delimitazione delle pavimentazioni o delle aiuole o delle aree verdi. La faccia superiore dovrà essere a piano naturale di cava. Le coste a spacco dovranno essere ortogonali al piano o a sottosquadra. Le dimensioni indicative sono:

- larghezza cm 10 - lunghezza cm 15/40 - spessore cm 5/8
- larghezza cm 10 - lunghezza cm 15/40 - spessore cm 8/11
- larghezza cm 12 - lunghezza cm 15/40 - spessore cm 10/15.

Binderi giganti (o binderoni): per formazione di marciapiedi e aiuole o delimitazioni. Le coste a spacco dovranno essere ortogonali al piano o a sottosquadra. Le dimensioni indicative sono:

- larghezza cm 12 - lunghezza cm 20/40 - spessore cm 15/20;
- larghezza cm 14 - lunghezza cm 20/40 - spessore cm 15/20.

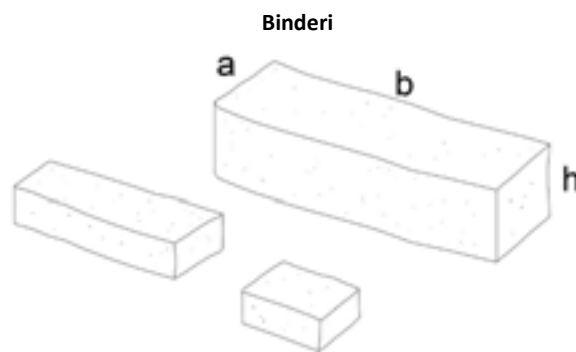

#### 35.5.3.1.6 Cordoni

Per la formazione di marciapiedi, bordi aiuole o delimitazioni in generale si possono impiegare:

- cordoni a spacco: dovranno avere le due facce, quella interna nascosta, e quella esterna in vista, a piano naturale di cava ed il lato superiore (piano) a spacco di cava. L'altezza degli elementi potrà variare da 20 a 25 cm, la lunghezza dovrà avere un minimo di 40 cm. Le larghezze di normale lavorazione potranno variare come qui di seguito indicato: cm 5 x 20/25, cm 6 x 20/25, cm 7 x 20/25, cm 8 x 20/25, cm 10 x 20/25, cm 12 x 20/25, cm 15 x 20/25;
- cordoni segati e lavorati: dovranno avere le due facce, quella interna nascosta, e quella esterna in vista, a piano naturale di cava ed il lato superiore (piano) fresato. Il lato superiore, inoltre, potrà essere scalpellato, bocciardato o fiammato. L'altezza degli elementi potrà variare da 20 a 25 cm, la lunghezza dovrà avere un minimo di 40 cm. Le teste, ortogonali al piano o a sottosquadra, potranno essere a spacco o segate. Le larghezze di normale lavorazione potranno variare come qui di seguito indicato: cm 5 x 20/25, cm 6 x 20/25, cm 7 x 20/25, cm 8 x 20/25, cm 10 x 20/25, cm 12 x 20/25, cm 15 x 20/25;

c) cordoni a piano di cava: dovranno avere il piano superiore naturale di cava, la faccia esterna in vista segata per almeno 15 cm di altezza; la faccia interna segata o spaccata per almeno 5/6 cm. Dimensioni come i cordoni già descritti o le misure previste in progetto.

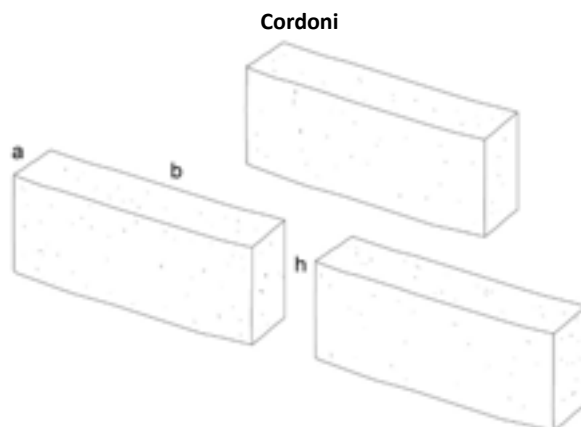

#### 35.5.3.1.7 Cordonetti per aiuole

I cordonetti in porfido per aiuole dovranno avere le due facce, quella interna nascosta, e quella esterna in vista, a piano naturale di cava ed il lato superiore (piano) a spacco di cava.

#### 35.5.3.1.8 Soglie carraie - plinti - bocche di lupo

Le soglie carraie in porfido dovranno essere a piano naturale di cava in larghezza da cm 42 o 52, lunghezze "a correre"; lo spessore potrà essere da 6 a 10 cm, la costa a spacco o fresata.

I plinti saranno quadrati, in cm 40 x 40 oppure 50 x 50 cm, lavorati esclusivamente a bocciarda o a fiamma. Le bocche di lupo saranno ricavate dai cordoni, con lavorazioni alla punta o alla bocciarda e secondo le misure previste in progetto.

#### 35.5.3.1.9 Smolleri

Gli smolleri di porfido sono impiegati come rivestimento verticale di muri o come pavimentazioni di strade in forte pendenza, rampe di garage.

Gli smolleri di porfido dovranno avere le due facce laterali a piano naturale di cava, la costa superiore in vista e le due testate ricavate a spacco (grezzo). Le testate saranno sempre in sottosquadra. Lo spessore potrà variare da 3 a 10 cm, la profondità da 8 a 13 cm, la lunghezza sarà "a correre".

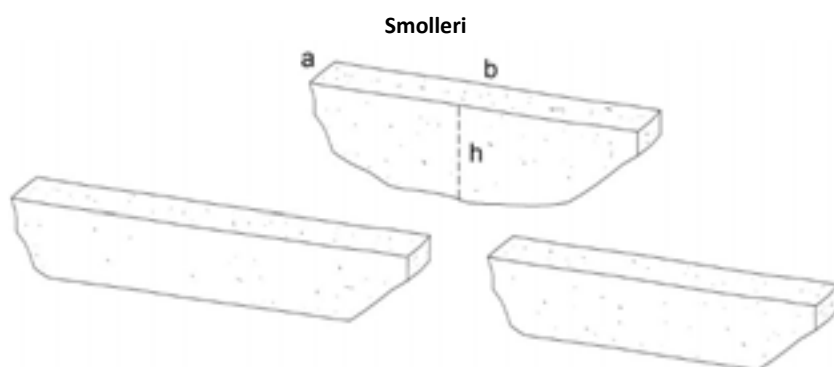

#### 35.5.3.1.10 Gradini

Le lastre di porfido per gradini dovranno essere a piano naturale di cava, prive di dossi o rientranze, con coste ricavate a spacco. La superficie (il piano superiore in vista) potrà essere segata e fiammata, le coste segate e lavorate (scalpellate o fiammate). Lo spessore potrà variare da 3 - 4 - 5 cm o più, lunghezze e larghezze a secondo le misure previste in progetto.

#### 35.5.3.1.11 Alzate - battiscopa - zoccolino

Le alzate, i battiscopa in porfido dovranno essere costituite da elementi a piano naturale di cava, privi di dossi o rientranze, con coste ricavate a spacco. Spessore cm 1 1/2 - 3, lunghezze il doppio almeno dell'altezza e altezze a richiesta. Le coste potranno essere segate e anche lavorate (fiammate o lucidate) in spessori da cm 1 1/2 o 2. Lunghezze fisse o a correre il doppio almeno dell'altezza e altezze secondo le misure previste in progetto.

#### 35.5.4 *Mattonelle di asfalto pressato*

Le mattonelle di asfalto pressato dovranno rispondere alle prescrizioni del R.D. 16 novembre 1939, n. 2234 per quanto riguarda le caratteristiche di:

- resistenza all'urto: 4 N/ml prodotti saranno forniti su apposite pallets ed eventualmente protetti da azioni degradanti dovute ad agenti meccanici, chimici e altri nelle fasi di trasporto, deposito e manipolazione, in genere prima della posa.

Il foglio informativo rilasciato dal produttore dovrà riportare le caratteristiche di cui sopra e le istruzioni per la movimentazione, la sicurezza e la posa in opera.

#### 35.6 *Pavimentazioni sportive sintetiche*

Le pavimentazioni sintetiche sportive potranno essere costituite da:

- pavimentazione impermeabile realizzata in sito idonea sia per l'interno che per l'esterno, formata da resine sintetiche, acriliche, altamente elastiche, colorate con additivi a base di ossidi metallici, miscelate in loco con aggregati minerali di granulometria fine e controllata (quarzo sferoidale). L'impasto deve essere applicato con racle a strati incrociati. In tal caso, il sottofondo idoneo può essere costituito da tappetino bituminoso fillerizzato. Per l'esterno è necessario prevedere una pendenza lungo gli assi del campo dello 0,8-1%, per evitare il ristagno d'acqua;
- pavimentazione in resina poliuretana autolivellante a due componenti, su supporto in teli prefabbricati in gomma. La finitura deve essere liscia e antisdrucchiolo. La resistenza al fuoco deve appartenere alla classe 1. Lo spessore totale deve essere compreso tra i 6 e i 20 mm. Il sottofondo idoneo deve essere costituito da massetti in calcestruzzo lisciato con umidità residua inferiore al 3%;
- pavimentazione poliuretana bicomponente elastica a spessore per la realizzazione di campi da tennis, bocce e aree ricreative.

#### NORME DI RIFERIMENTO

**UNI EN 14877** - *Superfici sintetiche per aree sportive all'aperto - Specifiche*

**UNI EN 1177** - *Rivestimenti di superfici di aree da gioco ad assorbimento di impatto. Requisiti di sicurezza e metodi di prova*

##### RIVESTIMENTI RESINOSI

**UNI 8636** - *Rivestimenti resinosi per pavimentazioni. Significatività delle caratteristiche*

**UNI 8297** - *Rivestimenti resinosi per pavimentazioni. Terminologia*

**UNI 8298-1** - *Rivestimenti resinosi per pavimentazioni - Determinazione dell'adesione del rivestimento al supporto*

**UNI 8298-2** - *Rivestimenti resinosi per pavimentazione. Determinazione della resistenza al punzonamento dinamico*

**UNI 8298-3** - *Rivestimenti resinosi per pavimentazioni. Determinazione della resistenza al punzonamento statico;*

**UNI 8298-4** - *Rivestimenti resinosi per pavimentazioni. Determinazione della resistenza agli agenti chimici*

**UNI 8298-5** - *Rivestimenti resinosi per pavimentazioni. Determinazione del comportamento all'acqua*

**UNI 8298-6** - *Rivestimenti resinosi per pavimentazioni. Determinazione della resistenza all'invecchiamento termico in aria*

**UNI 8298-7** - *Rivestimenti resinosi per pavimentazioni. Determinazione della resistenza alla bruciatura da sigaretta*

**UNI 8298-8** - *Edilizia. Rivestimenti resinosi per pavimentazioni. Determinazione della resistenza alla pressione idrostatica inversa*

**UNI 8298-9** - *Rivestimenti resinosi per pavimentazioni. Determinazione della resistenza all'abrasione*

**UNI 8298-10** - *Rivestimenti resinosi per pavimentazioni. Determinazione della resistenza elettrica*

**UNI 8298-12** - *Rivestimenti resinosi per pavimentazioni. Determinazione dello spessore*

**UNI 8298-14** - *Rivestimenti resinosi per pavimentazioni. Determinazione della lavabilità e della resistenza al lavaggio*

**UNI 8298-15** - *Rivestimenti resinosi per pavimentazioni. Preparazione dei provini per la determinazione della massa volumica apparente*

**UNI 8298-16** - *Rivestimenti resinosi per pavimentazioni. Determinazione della resistenza allo scivolamento*

**UNI EN 1177** - *Rivestimenti di superfici di aree da gioco ad assorbimento di impatto. Requisiti di sicurezza e metodi di prova*

**UNI EN 1269** - *Rivestimenti tessili per pavimentazioni. Valutazione delle impregnazioni nei rivestimenti agugliati mediante una prova di sporatura*

**UNI EN 1307** - *Rivestimenti tessili per pavimentazioni. Classificazione dei tappeti a pelo*

### *35.7 Requisiti prestazionali della pavimentazione antisdrucchiolevole*

Per pavimentazione antisdrucchiolevole si intende una pavimentazione realizzata con materiali il cui coefficiente di attrito, misurato secondo il metodo della British Ceramic Research Association Ltd. (B.C.R.A.) Rep. CEC. 6/81, sia superiore ai seguenti valori previsti dal D.M. n. 236/1989:

- 0,40 per elemento scivolante cuoio su pavimentazione asciutta;
- 0,40 per elemento scivolante gomma dura standard su pavimentazione bagnata.

I valori di attrito predetti non devono essere modificati dall'apposizione di strati di finitura lucidanti o di protezione che, se previsti, devono essere applicati sui materiali stessi prima della prova.

Le ipotesi di condizione della pavimentazione (asciutta o bagnata) devono essere assunte in base alle condizioni normali del luogo ove sia posta in opera.

Gli strati di supporto della pavimentazione devono essere idonei a sopportare nel tempo la pavimentazione e i sovraccarichi previsti, nonché ad assicurare il bloccaggio duraturo degli elementi costituenti la pavimentazione stessa.

Gli elementi costituenti una pavimentazione devono presentare giunture inferiori a 5 mm, stilate con materiali durevoli ed essere piani, con eventuali risalti di spessore non superiore a 2 mm.

I grigliati inseriti nella pavimentazione devono essere realizzati con maglie non attraversabili da una sfera di 2 cm di diametro.

I grigliati ad elementi paralleli devono, comunque, essere posti con gli elementi ortogonali alla direzione di marcia.

## **Art. 36 - Prodotti per rivestimenti interni ed esterni**

### *36.1 Caratteristiche*

Si definiscono prodotti per rivestimenti quelli utilizzati per realizzare i sistemi di rivestimento verticali (pareti, facciate) e orizzontali (controsoffitti) dell'edificio. I prodotti per rivestimenti si distinguono in base allo stato fisico, alla collocazione e alla collocazione nel sistema di rivestimento.

In riferimento allo stato fisico, tali prodotti possono essere:

- rigidi (rivestimenti in ceramica, pietra, vetro, alluminio, gesso, ecc.);
- flessibili (carte da parati, tessuti da parati, ecc.);
- fluidi o pastosi (intonaci, vernicianti, rivestimenti plastici, ecc.).

In riferimento alla loro collocazione, si distinguono:

- prodotti per rivestimenti esterni;
- prodotti per rivestimenti interni.

Per ciò che concerne, infine, la collocazione dei prodotti nel sistema di rivestimento, si distinguono:

- prodotti di fondo;
- prodotti intermedi;
- prodotti di finitura.

Il direttore dei lavori, ai fini della loro accettazione, può procedere ai controlli su campioni della fornitura, i prodotti devono essere accompagnati dalla prescritta dichiarazione di prestazione.

### *36.2 Prodotti rigidi per rivestimenti murali*

#### *36.2.1 Piastrelle di ceramica*

Con riferimento al D.M. 26 giugno 1997, recante l'istituzione dei marchi di ceramica artistica e tradizionale e di ceramica di qualità, la ceramica artistica e tradizionale deve recare il marchio previsto.

#### *36.2.2 Lastre di pietra naturale*

Le lastre in pietra naturale devono avere spessore non inferiore a 3 cm, le pietre dovranno essere tagliate per formare bordi o contro le liste perimetrali e per assecondare il disegno di progetto; la direzione dei lavori potrà chiedere particolari lavorazioni, il taglio secondo il disegno o i necessari raccordi da formare e la esecuzione di cordelline sottosquadro e di finiture a bocciarda, spazzolatura, lucidatura, la soluzione di

alcuni aspetti di dettaglio tramite la riprofilatura e posa di elementi a cui assegnare dimensioni anche diverse da quelle fissate.

Devono essere, comunque, da prevedere gli opportuni incavi, fori, ecc., per il fissaggio alla parete e gli eventuali trattamenti di protezione dagli agenti atmosferici, in caso collocazione all'esterno.

### *36.2.3 Elementi di metallo o materia plastica*

Per gli elementi di metallo o materia plastica valgono le prescrizioni del progetto esecutivo.

Le prestazioni meccaniche (resistenza all'urto, abrasione, incisione), di reazione e resistenza al fuoco, di resistenza agli agenti chimici (detergenti, inquinanti aggressivi, ecc.) e alle azioni termoigrometriche saranno quelle prescritte nelle norme UNI in relazione all'ambiente (interno/esterno) nel quale saranno collocati, e alla loro quota dal pavimento (o suolo), oppure, in loro mancanza, valgono quelle dichiarate dal fabbricante e accettate dalla direzione dei lavori.

Saranno, inoltre, predisposti per il fissaggio in opera con opportuni fori, incavi, ecc.

Per gli elementi verniciati, smaltati, ecc., le caratteristiche di resistenza all'usura, ai mutamenti di colore, ecc., saranno riferite ai materiali di rivestimento.

La forma e la costituzione dell'elemento saranno tali da ridurre al minimo i fenomeni di vibrazione e di produzione di rumore, tenuto anche conto dei sistemi di fissaggio al supporto.

### *36.2.4 Lastre di cartongesso*

Il cartongesso è un materiale costituito da uno strato di gesso racchiuso tra due fogli di cartone speciale resistente e aderente.

In cartongesso si possono eseguire controsoffitti piani o sagomati, pareti divisorie che permettono l'alloggiamento di impianti tecnici e l'inserimento di materiali termo-acustici. Queste opere possono essere in classe 1 o classe 0 di reazione al fuoco, e anche REI 60'/90'/120'di resistenza al fuoco.

Il prodotto in lastre deve essere fissato con viti autofilettanti ad una struttura metallica in lamiera di acciaio zincato. Nel caso di contropareti, invece, deve essere fissato direttamente sulla parete esistente con colla e idonei tasselli, e le giunzioni devono essere sigillate e rasate con appositi materiali.

Per i requisiti d'accettazione si rinvia all'articolo sui prodotti per pareti esterne e partizioni interne.

### *36.2.5 Lastre di fibrocemento ecologico*

Il fibrocemento ecologico è composto da cemento e fibre organiche stabilizzate. I prodotti in fibrocemento vengono ottenuti da una miscela composta da cemento, acqua, silice, cellulosa, fibre sintetiche. Si riportano le seguenti percentuali indicative di composizione:

- 40% legante (cemento Portland);
- 30% aria (pori);
- 12% acqua;
- 11% additivi (polvere calcarea, fibrocemento in polvere);
- 5% fibre di processo (cellulosa);
- 2% fibre di rinforzo (sintetiche organiche, alcool polivinilico, poliacrilonitrile).

Nell'impasto deve essere impiegato cemento Portland a granulometria fine, che abbia come caratteristiche indurimento rapido e presa lenta. Le varie fibre devono essere preparate e trattate con lo scopo di renderle il più possibile stabili.

Il prodotto deve essere indeformabile, flessibile, robusto e incombustibile, resistere a severe condizioni climatiche, agli urti e ad elevati sovraccarichi.

Per la posa in opera di lastre di fibrocemento ecologico ondulate si rimanda alle prescrizioni sui prodotti per coperture discontinue. Le lastre per coperture possono essere di diverso tipo:

- lastre piane;
- lastre ondulate rette;
- lastre ondulate curve;
- lastre a greca.

Le lastre in fibrocemento ecologico per essere accettate devono possedere le seguenti caratteristiche:

- incombustibilità;
- elevata resistenza meccanica;

- indeformabilità;
- elasticità e grande lavorabilità;
- fonoassorbente;
- imputrescibilità e inattaccabilità da parte di funghi e parassiti;
- impermeabilità all'acqua;
- permeabilità al vapore;
- elevata resistenza ai cicli gelo/disgelo;
- leggerezza;
- assenza di manutenzione.

### 36.2.6 Lastre di calcestruzzo

Per le lastre di calcestruzzo valgono le prescrizioni generali date nell'articolo sui prodotti di calcestruzzo, integrate dalle caratteristiche di resistenza agli agenti atmosferici (gelo/disgelo) e dagli elementi aggressivi trasportati dall'acqua piovana e dall'aria.

Per gli elementi piccoli e medi fino a 1,2 m di dimensione massima, si devono realizzare opportuni punti di fissaggio e aggancio al supporto. Per gli elementi grandi (pannelli prefabbricati) valgono, per quanto applicabili e/o in via orientativa, le prescrizioni dell'articolo sulle strutture prefabbricate di calcestruzzo armato.

### 36.2.7 Pannello di sughero

I pannelli di sughero biondo sono idonei per tutti gli interventi di isolamento termico e acustico in esterno ed in interno: rivestimenti termici a cappotto, isolamento delle intercapedini, dei sottofondi, dei solai e dei sottotetti. I pannelli in sughero devono essere conformi alla norma **UNI EN 12781**.

Il pannello di sughero può essere fissato alla parete perimetrale o divisoria con adesivo di calce idraulica naturale, con tasselli in polipropilene con corpo in acciaio il cui gambo avrà una lunghezza tale da penetrare nel supporto per almeno 30 mm, gli spigoli devono essere protetti da idonei paraspigoli con rete preincollata.

I pannelli di sughero devono essere trattati con idoneo rasante in calce idraulica naturale e rete in fibra di vetro alcali-resistente, rifinita con intonachino di calce e tinteggiata con pittura murale di calce e resine vegetali con terre colorate naturali.

#### NORME DI RIFERIMENTO

**UNI EN 12781** – Rivestimenti murali in rotoli. Specifiche per pannelli di sughero

**UNI EN 13085** – Rivestimenti murali in rotoli. Specifiche per rivestimenti in rotoli di sughero.

## 36.3 Prodotti flessibili per rivestimenti murali

### 36.3.1 Carte da parati

Le carte da parati devono possedere i seguenti requisiti:

- rispettare le tolleranze dimensionali dell'1,5% sulla larghezza e sulla lunghezza;
- garantire resistenza meccanica e alla lacerazione (anche nelle condizioni umide di applicazione);
- avere deformazioni dimensionali ad umido limitate;
- resistere alle variazioni di calore e, quando, richiesto avere resistenza ai lavaggi e reazione o resistenza al fuoco adeguate.

Le confezioni devono riportare i segni di riferimento per le sovrapposizioni, allineamenti (o sfalsatura) dei disegni, inversione dei singoli teli, ecc.

### 36.3.2 Rivestimenti tessili

I rivestimenti tessili per pareti devono rispondere alle prescrizioni elencate nel punto precedente, avere adeguato livello di resistenza e possedere le necessarie caratteristiche di elasticità per la posa a tensione.

### 36.3.3 Rivestimenti ignifugo

I rivestimenti con tessuti in fibra di vetro dovranno essere applicati su qualsiasi supporto, per risolvere problemi relativi ad intonaci irregolari, ruvidi o cavillati. Tali prodotti dovranno possedere una notevole resistenza meccanica agli urti e all'abrasione. Dovranno, inoltre, possedere caratteristiche ignifughe ed essere omologati in classe 1 di reazione al fuoco, ai sensi del D.M. 26 giugno 1984.

I tessuti vengono incollati sulla superficie trattata con speciali adesivi (escluso quelli appartenenti alla classe 0) e, una volta asciutti, potranno essere tinteggiati con idonei prodotti.

#### NORME DI RIFERIMENTO

---

Per qualunque altra indicazione o contestazione si rimanda alle prescrizioni delle seguenti norme:

**UNI EN 233** – Rivestimenti murali in rotoli. Specifiche delle carte da parati finite, dei fogli di vinile e dei fogli di plastica

**UNI EN 234** – Rivestimenti murali in rotoli. Specifiche per i rivestimenti murali da decorare successivamente

**UNI EN 235** – Rivestimenti murali in rotoli. Vocabolario e simboli

**UNI EN 259** – Rivestimenti murali in rotoli. Specifica per i rivestimenti murali per uso intenso

**UNI EN 266** – Rivestimenti murali in rotoli. Specifica per i rivestimenti murali tessili

**UNI EN 12149** – Rivestimenti murali in rotoli. Determinazione della migrazione dei metalli pesanti e di altre sostanze, del cloruro di vinile monomero e del rilascio di formaldeide

**UNI EN 13085** – Rivestimenti murali in rotoli. Specifiche per rivestimenti in rotoli di sughero

### 36.4 Prodotti fluidi o in pasta

#### 36.4.1 Intonaci

Gli intonaci sono rivestimenti realizzati con malta per intonaci costituita da un legante (calce, cemento, gesso) da un inerte (sabbia, polvere o granuli di marmo, ecc.) ed, eventualmente, da pigmenti o terre coloranti, additivi e rinforzanti.

Gli intonaci devono possedere le caratteristiche indicate nel progetto esecutivo, oltre alle seguenti proprietà:

- capacità di riempimento delle cavità ed eguagliamento delle superfici;
- proprietà ignifughe;
- impermeabilità all'acqua e/o funzione di barriera all'acqua;
- effetto estetico superficiale in relazione ai mezzi di posa usati;
- adesione al supporto.

Il prodotto deve essere accompagnato dalla dichiarazione di prestazione rilasciata dal fabbricante.

#### NORME DI RIFERIMENTO

---

**UNI 9727** – Prodotti per la pulizia (chimica) di rivestimenti (lapidei e intonaci). Criteri per l'informazione tecnica

**UNI 9728** – Prodotti protettivi per rivestimento costituiti da lapidei e intonaci. Criteri per l'informazione tecnica

#### 36.4.1.1 Armatura degli intonaci interni

Gli intonaci interni ed esterni per prevenire la formazione di crepe e fessurazioni causate da assestamenti dei supporti sottostanti (mattoni, blocchi alleggeriti o prefabbricati, ecc.) e da agenti esterni dovranno essere armati con rete in fibra di vetro o in polipropilene, nella maglia indicata nei disegni esecutivi o dalla direzione dei lavori. La rete deve essere chimicamente inattaccabile da tutte le miscele, soprattutto in ambienti chimici aggressivi.

La larghezza della maglia dovrà essere proporzionale alla granulometria degli intonaci. Le maglie più larghe ben si adattano a intonaci più grezzi, quelle più strette agli intonaci fini.

L'applicazione della rete si eseguirà su un primo strato di intonaco ancora fresco, sovrapponendo i teli per circa 10 cm e successivamente all'applicazione di un secondo strato di materiale, avendo cura di annegare completamente la rete.

#### 36.4.2 Prodotti vernicianti

I prodotti vernicianti devono essere applicati allo stato fluido, costituiti da un legante (naturale o sintetico), da una carica e da un pigmento o terra colorante che, passando allo stato solido, formano una pellicola o uno strato non pellicolare sulla superficie.

Si distinguono in:

- tinte, se non formano pellicola e si depositano sulla superficie;
- impregnanti, se non formano pellicola e penetrano nelle porosità del supporto;
- pitture, se formano pellicola e hanno un colore proprio;
- vernici, se formano pellicola e non hanno un marcato colore proprio;
- rivestimenti plastici, se formano pellicola di spessore elevato o molto elevato (da 1 a 5 mm circa), hanno colore proprio e disegno superficiale più o meno accentuato.

I prodotti vernicianti devono possedere valori adeguati delle seguenti caratteristiche, in funzione delle prestazioni loro richieste:

- dare colore in maniera stabile alla superficie trattata;
- avere funzione impermeabilizzante;
- essere traspiranti al vapore d'acqua;
- impedire il passaggio dei raggi UV;
- ridurre il passaggio della CO<sub>2</sub>;
- avere adeguata reazione e/o resistenza al fuoco;
- avere funzione passivante del ferro;
- resistenza alle azioni chimiche degli agenti aggressivi (climatici, inquinanti);
- resistere all'usura.

I limiti di accettazione saranno quelli progettuali o, in mancanza, quelli dichiarati dal fabbricante e accettati dalla direzione dei lavori.

Il prodotto deve essere accompagnato dalla dichiarazione di prestazione rilasciata dal fabbricante.

## Art. 37 - Controsoffitti

### 37.1 Generalità

I controsoffitti sono strutture di finitura costituiti da elementi modulari leggeri prefabbricati, sospesi a strutture puntiformi e discontinue. Gli elementi di sostegno possono essere fissati direttamente al solaio o ad esso appesi.

Lo strato di tamponamento può essere realizzato con i seguenti elementi:

- doghe metalliche a giacitura orizzontale;
- lamelle a giacitura verticale;
- grigliati a giacitura verticale e orditura ortogonale;
- cassettoni costituiti da elementi a centina, nei materiali e colori previsti dalle indicazioni progettuali esecutive riguardo alle caratteristiche meccaniche, chimiche, e fisiche.

Gli elementi dei controsoffitti non accettati dal direttore dei lavori per il manifestarsi di difetti di produzione o di posa in opera, dovranno essere dismessi e sostituiti dall'appaltatore. I prodotti devono riportare la prescritta marcatura CE, in riferimento alla norma **UNI EN 13964**.

La posa in opera comprende anche l'eventuale onere di tagli, forature e formazione di sagome.

Il direttore dei lavori dovrà controllare la facile amovibilità degli elementi modulari dalla struttura di distribuzione per le eventuali opere di manutenzione.

### Tipologia di controsoffitti

#### A PANNELLI

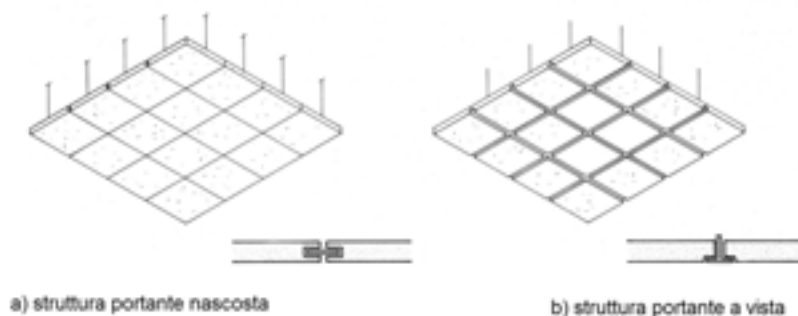

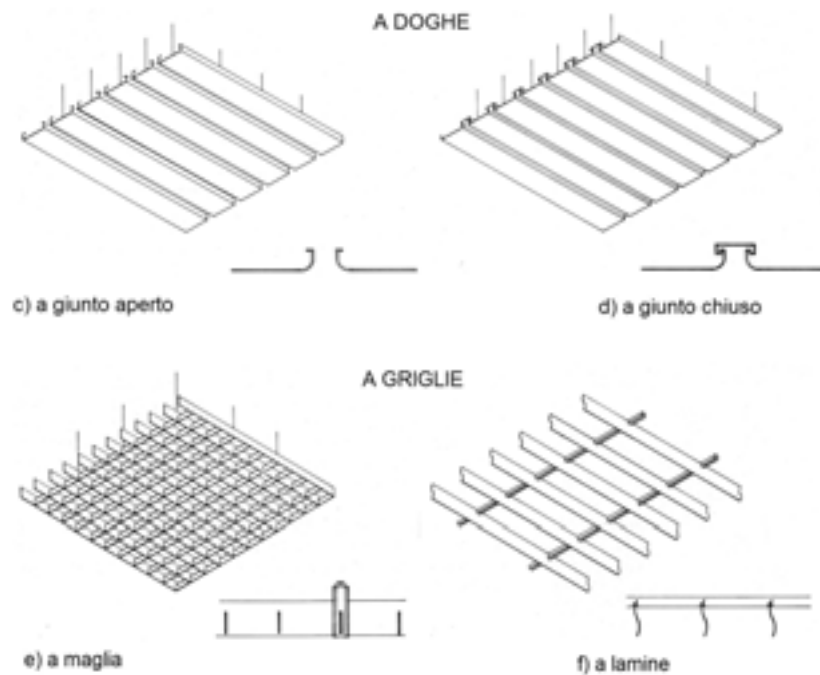

#### NORME DI RIFERIMENTO

**UNI EN 13964** – *Controsoffitti. Requisiti e metodi di prova*

#### 37.2 Elementi di sospensione e profili portanti

Gli organi di sospensione dei controsoffitti per solai in cemento armato laterizio possono essere realizzati con vari sistemi:

- fili metallici zincati;
- tiranti di ferro piatto con fori ovalizzati per la regolazione dell'altezza mediante viti;
- tiranti in ferro tondo o piatto.

Gli organi di sospensione dei controsoffitti fissati alle solette in cemento armato possono essere realizzati con:

- elementi in plastica incastrati nella soletta;
- guide d'ancoraggio;
- viti con tasselli o viti ad espansione.

Gli organi di sospensione dei controsoffitti fissati ai solai in lamiera d'acciaio possono essere realizzati con:

- lamiere piane con occhielli punzonati;
- tasselli ribaltabili;
- tasselli trapezoidali collocati entro le nervature sagomate della lamiera.

I profili portanti i pannelli dei controsoffitti dovranno avere le caratteristiche tecniche indicate in progetto. In mancanza, si seguiranno le indicazioni del direttore dei lavori.

Gli eventuali elementi in legno per la struttura di sostegno del controsoffitto devono essere opportunamente trattati ai fini della prevenzione del loro deterioramento e imbarcamento.

#### Sistemi costruttivi di controsoffitti SISTEMI APPESI

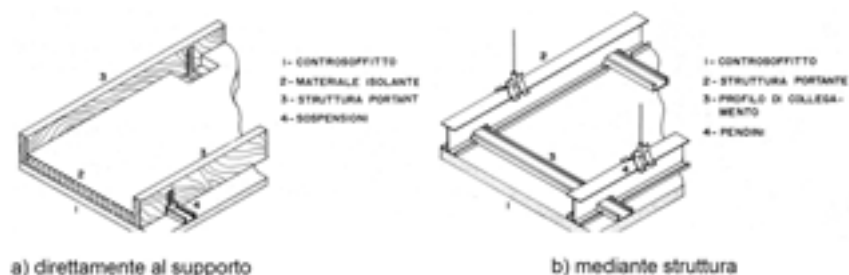

## SISTEMI INTELAIATI

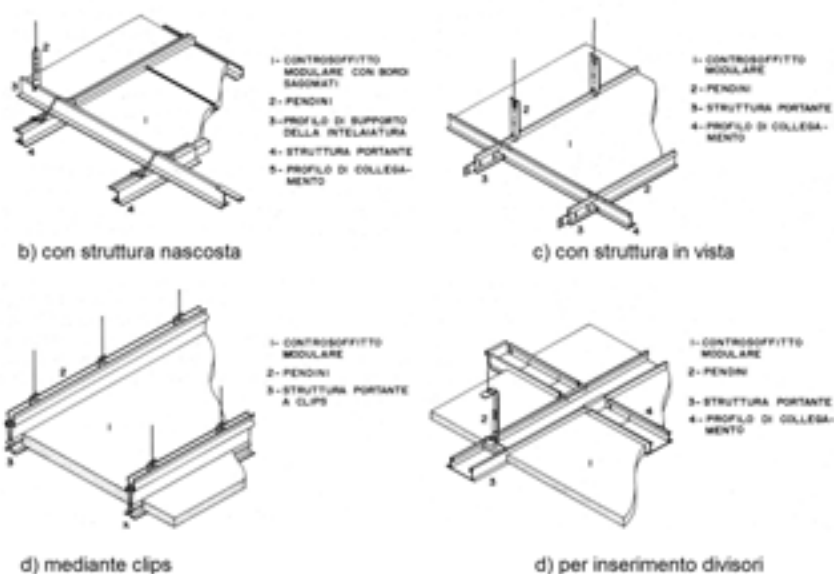

### 37.3 Controsoffitti in pannelli di gesso

I controsoffitti in pannelli di gesso devono essere costituiti da lastre prefabbricate piane o curve, confezionate con impasto di gesso e aggiunta di fibre vegetali di tipo manila o fibre minerali. Eventualmente, possono essere impiegate anche perline di polistirolo per aumentarne la leggerezza.

Le caratteristiche dovranno rispondere alle prescrizioni progettuali. Tali tipi di controsoffitti possono essere fissati mediante viti autoperforanti ad una struttura costituita da doppia orditura di profilati metallici o misti legno/metallo, sospesa all'intradosso del solaio secondo le prescrizioni progettuali, tramite pendini a molla o staffe.

Il controsoffitto in pannelli di gesso di tipo tradizionale potrà essere sospeso mediante pendini costituiti da filo metallico zincato, ancorato al soffitto esistente mediante tasselli o altro. Durante la collocazione, le lastre devono giuntate con gesso e fibra vegetale. Infine, dovranno essere stuccate le giunture a vista e i punti di sospensione delle lastre.

Particolare attenzione dovrà essere posta alla finitura dei giunti tra i pannelli, e tra i pannelli e le pareti del locale. A posa ultimata le superfici dovranno risultare perfettamente lisce e prive di asperità.

#### NORME DI RIFERIMENTO

**UNI EN 14246** – *Elementi di gesso per controsoffitti. Definizioni, requisiti e metodi di prova*

### 37.4 Controsoffitti in lastre di cartongesso

I controsoffitti in cartongesso possono essere costituiti da lastre prefabbricate piane, confezionate con impasto di gesso stabilizzato miscelato e additivato, rivestito su entrambi i lati da speciali fogli di cartone. Le caratteristiche devono rispondere alle prescrizioni progettuali.

Tali tipi di controsoffitti devono essere fissati, mediante viti auto perforanti, ad una struttura costituita da doppia orditura di profilati metallici o misti legno/metallo, sospesa all'intradosso del solaio, secondo le prescrizioni progettuali, o tramite pendini a molla o staffe.

Particolare attenzione dovrà essere posta alla finitura dei giunti tra i pannelli, e tra i pannelli e le pareti della stanza. A posa ultimata le superfici devono risultare perfettamente lisce.

#### NORME DI RIFERIMENTO

**UNI EN 14246** – *Elementi di gesso per controsoffitti. Definizioni, requisiti e metodi di prova*

### 37.5 Controsoffitti in perline di legno

I controsoffitti in perline di legno con lati sagomati ad incastro, a maschio e femmina o a battuta, possono essere montati con chiodi nascosti nell'incastro o con ganci su correnti in legno.

Particolare attenzione deve essere posta alla ventilazione dell'intercapedine che si viene a formare, al fine di evitare ristagni di umidità.

### *37.6 Controsoffitti in pannelli di fibre minerali*

I controsoffitti in pannelli di fibre minerali possono essere collocati su un doppio ordito di profili metallici a T rovesciata, sospesi mediante pendini o staffe. I profilati metallici potranno essere a vista, seminasconditi o nascosti, secondo le prescrizioni progettuali o le direttive del direttore dei lavori.

## **Art. 38 - Prodotti per rivestimenti interni ed esterni [1]**

### *38.1 Caratteristiche*

Si definiscono prodotti per rivestimenti quelli utilizzati per realizzare i sistemi di rivestimento verticali (pareti, facciate) e orizzontali (controsoffitti) dell'edificio. I prodotti per rivestimenti si distinguono in base allo stato fisico, alla collocazione e alla collocazione nel sistema di rivestimento.

In riferimento allo stato fisico, tali prodotti possono essere:

- rigidi (rivestimenti in ceramica, pietra, vetro, alluminio, gesso, ecc.);
- flessibili (carte da parati, tessuti da parati, ecc.);
- fluidi o pastosi (intonaci, vernicianti, rivestimenti plastici, ecc.).

In riferimento alla loro collocazione, si distinguono:

- prodotti per rivestimenti esterni;
- prodotti per rivestimenti interni.

Per ciò che concerne, infine, la collocazione dei prodotti nel sistema di rivestimento, si distinguono:

- prodotti di fondo;
- prodotti intermedi;
- prodotti di finitura.

Il direttore dei lavori, ai fini della loro accettazione, può procedere ai controlli su campioni della fornitura, i prodotti devono essere accompagnati dalla prescritta dichiarazione di prestazione.

### *38.2 Prodotti rigidi per rivestimenti murali*

#### *38.2.1 Piastrelle di ceramica*

Con riferimento al D.M. 26 giugno 1997, recante l'istituzione dei marchi di ceramica artistica e tradizionale e di ceramica di qualità, la ceramica artistica e tradizionale deve recare il marchio previsto.

#### *38.2.2 Lastre di pietra naturale*

Le lastre in pietra naturale devono avere spessore non inferiore a 3 cm, le pietre dovranno essere tagliate per formare bordi o contro le liste perimetrali e per assecondare il disegno di progetto; la direzione dei lavori potrà chiedere particolari lavorazioni, il taglio secondo il disegno o i necessari raccordi da formare e la esecuzione di cordelline sottosquadro e di finiture a bocciarda, spazzolatura, lucidatura, la soluzione di alcuni aspetti di dettaglio tramite la riprofilatura e posa di elementi a cui assegnare dimensioni anche diverse da quelle fissate.

Devono essere, comunque, da prevedere gli opportuni incavi, fori, ecc., per il fissaggio alla parete e gli eventuali trattamenti di protezione dagli agenti atmosferici, in caso collocazione all'esterno.

#### *38.2.3 Elementi di metallo o materia plastica*

Per gli elementi di metallo o materia plastica valgono le prescrizioni del progetto esecutivo.

Le prestazioni meccaniche (resistenza all'urto, abrasione, incisione), di reazione e resistenza al fuoco, di resistenza agli agenti chimici (detergenti, inquinanti aggressivi, ecc.) e alle azioni termoigrometriche saranno quelle prescritte nelle norme UNI in relazione all'ambiente (interno/esterno) nel quale saranno collocati, e alla loro quota dal pavimento (o suolo), oppure, in loro mancanza, valgono quelle dichiarate dal fabbricante e accettate dalla direzione dei lavori.

Saranno, inoltre, predisposti per il fissaggio in opera con opportuni fori, incavi, ecc.

Per gli elementi verniciati, smaltati, ecc., le caratteristiche di resistenza all'usura, ai mutamenti di colore, ecc., saranno riferite ai materiali di rivestimento.

La forma e la costituzione dell'elemento saranno tali da ridurre al minimo i fenomeni di vibrazione e di produzione di rumore, tenuto anche conto dei sistemi di fissaggio al supporto.

#### *38.2.4 Lastre di cartongesso*

Il cartongesso è un materiale costituito da uno strato di gesso racchiuso tra due fogli di cartone speciale resistente e aderente.

In cartongesso si possono eseguire controsoffitti piani o sagomati, pareti divisorie che permettono l'alloggiamento di impianti tecnici e l'inserimento di materiali termo-acustici. Queste opere possono essere in classe 1 o classe 0 di reazione al fuoco, e anche REI 60' / 90' / 120' di resistenza al fuoco.

Il prodotto in lastre deve essere fissato con viti autofilettanti ad una struttura metallica in lamiera di acciaio zincato. Nel caso di contropareti, invece, deve essere fissato direttamente sulla parete esistente con colla e idonei tasselli, e le giunzioni devono essere sigillate e rasate con appositi materiali.

Per i requisiti d'accettazione si rinvia all'articolo sui prodotti per pareti esterne e partizioni interne.

#### *38.2.5 Lastre di fibrocemento ecologico*

Il fibrocemento ecologico è composto da cemento e fibre organiche stabilizzate. I prodotti in fibrocemento vengono ottenuti da una miscela composta da cemento, acqua, silice, cellulosa, fibre sintetiche. Si riportano le seguenti percentuali indicative di composizione:

- 40% legante (cemento Portland);
- 30% aria (pori);
- 12% acqua;
- 11% additivi (polvere calcarea, fibrocemento in polvere);
- 5% fibre di processo (cellulosa);
- 2% fibre di rinforzo (sintetiche organiche, alcool polivinilico, poliacrilonitrile).

Nell'impasto deve essere impiegato cemento Portland a granulometria fine, che abbia come caratteristiche indurimento rapido e presa lenta. Le varie fibre devono essere preparate e trattate con lo scopo di renderle il più possibile stabili.

Il prodotto deve essere indeformabile, flessibile, robusto e incombustibile, resistere a severe condizioni climatiche, agli urti e ad elevati sovraccarichi.

Per la posa in opera di lastre di fibrocemento ecologico ondulate si rimanda alle prescrizioni sui prodotti per coperture discontinue. Le lastre per coperture possono essere di diverso tipo:

- lastre piane;
- lastre ondulate rette;
- lastre ondulate curve;
- lastre a greca.

Le lastre in fibrocemento ecologico per essere accettate devono possedere le seguenti caratteristiche:

- incombustibilità;
- elevata resistenza meccanica;
- indeformabilità;
- elasticità e grande lavorabilità;
- fonoassorbenza;
- imputrescibilità e inattaccabilità da parte di funghi e parassiti;
- impermeabilità all'acqua;
- permeabilità al vapore;
- elevata resistenza ai cicli gelo/disgelo;
- leggerezza;
- assenza di manutenzione.

### 38.2.6 Lastre di calcestruzzo

Per le lastre di calcestruzzo valgono le prescrizioni generali date nell'articolo sui prodotti di calcestruzzo, integrate dalle caratteristiche di resistenza agli agenti atmosferici (gelo/disgelo) e dagli elementi aggressivi trasportati dall'acqua piovana e dall'aria.

Per gli elementi piccoli e medi fino a 1,2 m di dimensione massima, si devono realizzare opportuni punti di fissaggio e aggancio al supporto. Per gli elementi grandi (pannelli prefabbricati) valgono, per quanto applicabili e/o in via orientativa, le prescrizioni dell'articolo sulle strutture prefabbricate di calcestruzzo armato.

### 38.2.7 Pannello di sughero

I pannelli di sughero biondo sono idonei per tutti gli interventi di isolamento termico e acustico in esterno ed in interno: rivestimenti termici a cappotto, isolamento delle intercapedini, dei sottofondi, dei solai e dei sottotetti. I pannelli in sughero devono essere conformi alla norma **UNI EN 12781**.

Il pannello di sughero può essere fissato alla parete perimetrale o divisoria con adesivo di calce idraulica naturale, con tasselli in polipropilene con corpo in acciaio il cui gambo avrà una lunghezza tale da penetrare nel supporto per almeno 30 mm, gli spigoli devono essere protetti da idonei paraspigoli con rete preincollata.

I pannelli di sughero devono essere trattati con idoneo rasante in calce idraulica naturale e rete in fibra di vetro alcali-resistente, rifinita con intonachino di calce e tinteggiata con pittura murale di calce e resine vegetali con terre colorate naturali.

#### NORME DI RIFERIMENTO

---

**UNI EN 12781** – Rivestimenti murali in rotoli. Specifiche per pannelli di sughero

**UNI EN 13085** – Rivestimenti murali in rotoli. Specifiche per rivestimenti in rotoli di sughero.

## 38.3 Prodotti flessibili per rivestimenti murali

### 38.3.1 Carte da parati

Le carte da parati devono possedere i seguenti requisiti:

- rispettare le tolleranze dimensionali dell'1,5% sulla larghezza e sulla lunghezza;
- garantire resistenza meccanica e alla lacerazione (anche nelle condizioni umide di applicazione);
- avere deformazioni dimensionali ad umido limitate;
- resistere alle variazioni di calore e, quando, richiesto avere resistenza ai lavaggi e reazione o resistenza al fuoco adeguate.

Le confezioni devono riportare i segni di riferimento per le sovrapposizioni, allineamenti (o sfalsatura) dei disegni, inversione dei singoli teli, ecc.

### 38.3.2 Rivestimenti tessili

I rivestimenti tessili per pareti devono rispondere alle prescrizioni elencate nel punto precedente, avere adeguato livello di resistenza e possedere le necessarie caratteristiche di elasticità per la posa a tensione.

### 38.3.3 Rivestimenti ignifugo

I rivestimenti con tessuti in fibra di vetro dovranno essere applicati su qualsiasi supporto, per risolvere problemi relativi ad intonaci irregolari, ruvidi o cavillati. Tali prodotti dovranno possedere una notevole resistenza meccanica agli urti e all'abrasione. Dovranno, inoltre, possedere caratteristiche ignifughe ed essere omologati in classe 1 di reazione al fuoco, ai sensi del D.M. 26 giugno 1984.

I tessuti vengono incollati sulla superficie trattata con speciali adesivi (escluso quelli appartenenti alla classe 0) e, una volta asciutti, potranno essere tinteggiati con idonei prodotti.

#### NORME DI RIFERIMENTO

---

Per qualunque altra indicazione o contestazione si rimanda alle prescrizioni delle seguenti norme:

**UNI EN 233** – Rivestimenti murali in rotoli. Specifiche delle carte da parati finite, dei fogli di vinile e dei fogli di plastica

**UNI EN 234** – Rivestimenti murali in rotoli. Specifiche per i rivestimenti murali da decorare successivamente

**UNI EN 235** – Rivestimenti murali in rotoli. Vocabolario e simboli

**UNI EN 259** – Rivestimenti murali in rotoli. Specifica per i rivestimenti murali per uso intenso

**UNI EN 266** – Rivestimenti murali in rotoli. Specifica per i rivestimenti murali tessili

**UNI EN 12149** – Rivestimenti murali in rotoli. Determinazione della migrazione dei metalli pesanti e di altre sostanze, del cloruro di vinile monomero e del rilascio di formaldeide

**UNI EN 13085** – Rivestimenti murali in rotoli. Specifiche per rivestimenti in rotoli di sughero

### 38.4 Prodotti fluidi o in pasta

#### 38.4.1 Intonaci

Gli intonaci sono rivestimenti realizzati con malta per intonaci costituita da un legante (calce, cemento, gesso) da un inerte (sabbia, polvere o granuli di marmo, ecc.) ed, eventualmente, da pigmenti o terre coloranti, additivi e rinforzanti.

Gli intonaci devono possedere le caratteristiche indicate nel progetto esecutivo, oltre alle seguenti proprietà:

- capacità di riempimento delle cavità ed eguagliamento delle superfici;
- proprietà ignifughe;
- impermeabilità all'acqua e/o funzione di barriera all'acqua;
- effetto estetico superficiale in relazione ai mezzi di posa usati;
- adesione al supporto.

Il prodotto deve essere accompagnato dalla dichiarazione di prestazione rilasciata dal fabbricante.

#### NORME DI RIFERIMENTO

---

**UNI 9727** – Prodotti per la pulizia (chimica) di rivestimenti (lapidei e intonaci). Criteri per l'informazione tecnica

**UNI 9728** – Prodotti protettivi per rivestimento costituiti da lapidei e intonaci. Criteri per l'informazione tecnica

##### 38.4.1.1 Armatura degli intonaci interni

Gli intonaci interni ed esterni per prevenire la formazione di crepe e fessurazioni causate da assestamenti dei supporti sottostanti (mattoni, blocchi alleggeriti o prefabbricati, ecc.) e da agenti esterni dovranno essere armati con rete in fibra di vetro o in polipropilene, nella maglia indicata nei disegni esecutivi o dalla direzione dei lavori. La rete deve essere chimicamente inattaccabile da tutte le miscele, soprattutto in ambienti chimici aggressivi.

La larghezza della maglia dovrà essere proporzionale alla granulometria degli intonaci. Le maglie più larghe ben si adattano a intonaci più grezzi, quelle più strette agli intonaci fini.

L'applicazione della rete si eseguirà su un primo strato di intonaco ancora fresco, sovrapponendo i teli per circa 10 cm e successivamente all'applicazione di un secondo strato di materiale, avendo cura di annegare completamente la rete.

#### 38.4.2 Prodotti vernicianti

I prodotti vernicianti devono essere applicati allo stato fluido, costituiti da un legante (naturale o sintetico), da una carica e da un pigmento o terra colorante che, passando allo stato solido, formano una pellicola o uno strato non pellicolare sulla superficie.

Si distinguono in:

- tinte, se non formano pellicola e si depositano sulla superficie;
- impregnanti, se non formano pellicola e penetrano nelle porosità del supporto;
- pitture, se formano pellicola e hanno un colore proprio;
- vernici, se formano pellicola e non hanno un marcato colore proprio;
- rivestimenti plastici, se formano pellicola di spessore elevato o molto elevato (da 1 a 5 mm circa), hanno colore proprio e disegno superficiale più o meno accentuato.

I prodotti vernicianti devono possedere valori adeguati delle seguenti caratteristiche, in funzione delle prestazioni loro richieste:

- dare colore in maniera stabile alla superficie trattata;
- avere funzione impermeabilizzante;
- essere traspiranti al vapore d'acqua;
- impedire il passaggio dei raggi UV;

- ridurre il passaggio della CO<sub>2</sub>;
- avere adeguata reazione e/o resistenza al fuoco;
- avere funzione passivante del ferro;
- resistenza alle azioni chimiche degli agenti aggressivi (climatici, inquinanti);
- resistere all'usura.

I limiti di accettazione saranno quelli progettuali o, in mancanza, quelli dichiarati dal fabbricante e accettati dalla direzione dei lavori.

Il prodotto deve essere accompagnato dalla dichiarazione di prestazione rilasciata dal fabbricante.

## **Art. 39 - Vernici, smalti, pitture, ecc.**

### *39.1 Generalità*

I contenitori originali delle vernici e delle pitture devono rimanere sigillati in cantiere fino al momento dell'impiego dei prodotti contenuti. Quando una parte di vernice viene estratta, i contenitori devono essere richiusi con il loro coperchio originale. Lo stato e la sigillatura dei contenitori devono essere sottoposti all'esame del direttore dei lavori. La stessa verifica deve essere attuata al momento dell'apertura dei contenitori, per controllare lo stato delle vernici o delle pitture.

Tutti i prodotti dovranno essere accompagnati dalle schede tecniche rilasciate dal produttore ai fini della verifica della corretta preparazione e applicazione. Le schede dovranno essere formalmente trasmesse alla direzione dei lavori.

Il prodotto deve essere accompagnato dalla dichiarazione di prestazione rilasciata dal fabbricante.

### *39.2 Requisiti ecologici e prestazionali*

I prodotti verniciati, devono essere conformi ai criteri ecologici e prestazionali previsti dalla Decisione 2014/312/ UE relativa all'assegnazione del marchio comunitario di qualità ecologica.

In fase di approvvigionamento l'appaltatore dovrà accertarsi della rispondenza al criterio utilizzando prodotti recanti alternativamente:

- il Marchio Ecolabel;
- un'altra etichetta ambientale conforme alla **ISO 14024** che soddisfi i medesimi requisiti previsti dalle decisioni sopra richiamate;
- una dichiarazione ambientale di Tipo III, conforme alla norma **UNI EN 15804** e alla norma **ISO 14025** da cui si evinca il rispetto del presente criterio. Ciò può essere verificato se nella dichiarazione ambientale sono presenti le informazioni specifiche relative ai criteri contenuti nelle Decisioni sopra richiamate.

La documentazione comprovante il rispetto del presente criterio dovrà essere presentata al direttore dei lavori in fase di esecuzione dei lavori, prima della posa in opera.

### *39.3 Vernici protettive antiruggine*

Le vernici antiruggine su superfici non zincate devono essere a base di zinco, minio oleofenolico o cromato.

### *39.4 Smalti*

Gli smalti devono possedere buone caratteristiche di copertura, distensione e adesione, stabilità di colore e resistenza elevata alle condizioni atmosferiche esterne che generalmente possono verificarsi nella zona ove devono essere impiegati.

### *39.5 Diluenti*

I diluenti da impiegarsi devono essere del tipo prescritto dal produttore delle vernici e degli smalti adottati. In ogni caso, devono essere di tipo e composizione tale da non alterare né sminuire minimamente le caratteristiche del prodotto da diluire.

### 39.6 Idropitture a base di cemento

Le idropitture a base di cemento devono essere preparate a base di cemento bianco, con l'incorporamento di pigmenti bianchi o colorati in misura non superiore al 10%.

La preparazione della miscela deve essere effettuata secondo le prescrizioni della ditta produttrice, e sempre nei quantitativi utilizzabili entro 30 minuti dalla preparazione stessa.

### 39.7 Idropitture lavabili

Le idropitture lavabili devono essere a base di resine sintetiche con composizione adatta per gli impieghi specifici, rispettivamente per interno o per esterno.

Trascorsi 15 giorni dall'applicazione, devono essere completamente lavabili senza dar luogo a rammollimenti dello strato, alterazioni della tonalità del colore o altri deterioramenti apprezzabili.

### 39.8 Latte di calce

Il latte di calce deve essere preparato con grassello di calce dolce mediante la diluizione in acqua limpida sotto continuo rimescolamento. Non è consentito l'impiego di calce idrata.

Prima dell'impiego, il latte di calce deve essere lasciato riposare per circa otto ore.

### 39.9 Tinte a colla e per fissativi

La colla da usarsi per la preparazione delle tinte a colla e per fissativo deve essere a base di acetato di polivinile.

La diluizione deve essere fatta nelle proporzioni suggerite dal produttore.

### 39.10 Coloranti e colori minerali

I coloranti per la preparazione di tinte a calce o a colla devono essere di natura minerale, cioè formati da ossidi o da sali metallici, sia naturali che artificiali, opportunamente lavorati in modo da ottenere la massima omogeneità e finezza del prodotto.

### 39.11 Stucchi

Gli stucchi per la regolarizzazione delle superfici da verniciare devono avere composizione tale da permettere la successiva applicazione di prodotti verniciati sintetici. Devono, inoltre, avere consistenza tale da essere facilmente applicabili, aderire perfettamente alla superficie su cui sono applicati, ed essiccare senza dar luogo a screpolature, arricciature o strappi. Dopo l'essiccazione, gli stucchi devono avere durezza adeguata all'impiego cui sono destinati.

## NORME DI RIFERIMENTO

---

### RIVESTIMENTI SU SUPPORTI MURARI ESTERNI DI NUOVA COSTRUZIONE

**UNI 10997** – Edilizia. Rivestimenti su supporti murari esterni di nuova costruzione con sistemi di verniciatura, pittura, RPAC, tinteggiatura ed impregnazione superficiale. Istruzioni per la progettazione e l'esecuzione

### PRODOTTI PER SISTEMI DI VERNICIATURA, PITTURAZIONE, RPAC, TINTEGGIATURA E IMPREGNAZIONE SUPERFICIALE

**UNI 8681** – Edilizia. Prodotti per sistemi di verniciatura, pittura, RPAC, tinteggiatura e impregnazione superficiale. Criteri generali di classificazione

**UNI 8755** – Edilizia. Prodotti per sistemi di verniciatura, pittura, RPAC, tinteggiatura, impregnazione superficiale e misti. Caratteristiche di attitudine all'immagazzinamento e all'applicazione

**UNI 8756** – Edilizia. Prodotti per sistemi di verniciatura, pittura, RPAC, tinteggiatura, impregnazione superficiale e misti. Caratteristiche di identificazione e metodi di prova

**UNI 8757** – Edilizia. Prodotti per sistemi di verniciatura, pittura, RPAC, tinteggiatura, impregnazione superficiale e misti. Criteri per l'informazione tecnica

### SISTEMI DI VERNICIATURA, PITTURAZIONE, TINTEGGIATURA, IMPREGNAZIONE SUPERFICIALE E MISTI

**UNI 8758** – Edilizia. Sistemi di verniciatura, pittura, tinteggiatura, impregnazione superficiale e misti. Criteri per l'informazione tecnica

#### PRODOTTI E SISTEMI DI VERNICIATURA PER MURATURA E CALCESTRUZZO ESTERNI

**UNI EN 1062-1** – Pitture e vernici. Prodotti e sistemi di verniciatura per muratura e calcestruzzo esterni. Parte 1: Classificazione

**UNI EN 1062-3** – Pitture e vernici. Prodotti e sistemi di verniciatura di opere murarie esterne e calcestruzzo. Parte 3: Determinazione della permeabilità all'acqua liquida

**UNI EN 1062-6** – Pitture e vernici. Prodotti e cicli di verniciatura di opere murarie esterne e calcestruzzo. Determinazione della permeabilità all'anidride carbonica

**UNI EN 1062-7** – Pitture e vernici. Prodotti e sistemi di verniciatura per muratura e calcestruzzo esterni. Parte 7: Determinazione delle proprietà di resistenza alla screpolatura

**UNI EN 1062-11** – Pitture e vernici. Prodotti e cicli di verniciatura di opere murarie esterne e calcestruzzo. Metodi di condizionamento prima delle prove

#### PRODOTTI E SISTEMI DI VERNICIATURA ALL'ACQUA PER PARETI E SOFFITTI INTERNI

**UNI EN 13300** – Pitture e vernici. Prodotti e sistemi di verniciatura all'acqua per pareti e soffitti interni. Classificazione

#### PRODOTTI E CICLI DI VERNICIATURA PER LEGNO PER IMPIEGHI ESTERNI

**UNI EN 927-1** – Prodotti vernicianti. Prodotti e cicli di verniciatura per legno per impieghi esterni. Classificazione e selezione

**UNI EN 927-2** – Pitture e vernici. Prodotti e cicli di verniciatura per legno per impieghi esterni. Parte 2: Specifica delle prestazioni

**UNI EN 927-3** – Pitture e vernici. Prodotti e cicli di verniciatura per legno per impieghi esterni. Parte 3: Prova d'invecchiamento naturale

**UNI EN 927-5** – Pitture e vernici. Prodotti e cicli di verniciatura per legno per impieghi esterni. Parte 5: Determinazione della permeabilità all'acqua liquida

**UNI EN 927-6** – Pitture e vernici. Prodotti e cicli di verniciatura per legno per impieghi esterni. Parte 6: Esposizione di rivestimenti per legno all'invecchiamento artificiale utilizzando lampade fluorescenti e acqua

#### PROTEZIONE DALLA CORROSIONE DI STRUTTURE DI ACCIAIO MEDIANTE VERNICI

**UNI EN ISO 12944-1** – Pitture e vernici. Protezione dalla corrosione di strutture di acciaio mediante verniciatura. Introduzione generale

**UNI EN ISO 12944-2** – Pitture e vernici. Protezione dalla corrosione di strutture di acciaio mediante verniciatura. Classificazione degli ambienti

**UNI EN ISO 12944-3** – Pitture e vernici. Protezione dalla corrosione di strutture di acciaio mediante verniciatura - Considerazioni sulla progettazione

**UNI EN ISO 12944-4** – Pitture e vernici. Protezione dalla corrosione di strutture di acciaio mediante verniciatura - Tipi di superficie e loro preparazione

**UNI EN ISO 12944-5** – Pitture e vernici. Protezione dalla corrosione di strutture di acciaio mediante verniciatura. Parte 5: Sistemi di verniciatura protettiva

**UNI 10527** – Prodotti vernicianti. Preparazione dei supporti di acciaio prima dell'applicazione di pitture e prodotti simili. Prove per valutare la pulizia delle superfici. Prova in campo per prodotti solubili di corrosione del ferro

#### PITTURE MURALI IN EMULSIONE PER INTERNO

**UNI 10560** – Prodotti vernicianti Pitture murali in emulsione per interno. Resistenza al lavaggio. Metodo della spazzola

#### LINEE GUIDA PER LA STESURA DI GARANZIE TECNICHE DI DURATA

**UNI 11272** – Pitture e vernici. Linee guida per la stesura di garanzie tecniche di durata per rivestimenti ottenuti con prodotti vernicianti

#### ESAME PRELIMINARE, COMPARAZIONI DEL COLORE E DEL TONO

**UNI 8305** – Prodotti vernicianti. Esame preliminare e preparazione dei campioni per il collaudo

**UNI 8405** – Materie prime per prodotti vernicianti. Comparazione del colore in massa dei pigmenti

**UNI 8406** – Materie prime per prodotti vernicianti. Comparazione del tono in diluizione e del potere colorante dei pigmenti

**UNI 8901** – Prodotti vernicianti. Determinazione della resistenza all'urto

## Art. 40 - Sigillanti e adesivi

### 40.1 Sigillanti

Si definiscono *sigillanti* i prodotti utilizzati per riempire in forma continua e durevole i giunti tra elementi edilizi (in particolare nei serramenti, nelle pareti esterne, nelle partizioni interne, ecc.) con funzione di tenuta all'aria, all'acqua, ecc. Oltre a quanto specificato nel progetto esecutivo, o negli articoli relativi alla destinazione d'uso, i sigillanti si intendono rispondenti alle seguenti caratteristiche:

- compatibilità chimica con il supporto al quale sono destinati;
- diagramma forza deformazione (allungamento) compatibile con le deformazioni elastiche del supporto al quale sono destinati;

- durabilità ai cicli termoigrometrici prevedibili nelle condizioni di impiego, cioè con decadimento delle caratteristiche meccaniche ed elastiche che non pregiudichino la sua funzionalità;
- durabilità alle azioni chimico-fisiche di agenti aggressivi presenti nell'atmosfera o nell'ambiente di destinazione.

Il prodotto deve essere accompagnato dalla dichiarazione di prestazione rilasciata dal fabbricante.

#### NORME DI RIFERIMENTO

**UNI ISO 11600** – *Edilizia. Sigillanti. Classificazione e requisiti*

##### PIASTRELLE

**UNI EN 13888** – *Sigillanti per piastrelle - Requisiti, valutazione di conformità, classificazione e designazione*

**UNI EN 12808-1** – *Sigillanti per piastrelle - Parte 1: Determinazione della resistenza chimica di malte a base di resine reattive*

**UNI EN 12808-2** – *Sigillanti per piastrelle - Parte 2: Determinazione della resistenza all'abrasione*

**UNI EN 12808-3** – *Sigillanti per piastrelle - Parte 3: Determinazione della resistenza a flessione e a compressione*

**UNI EN 12808-4** – *Sigillanti per piastrelle - Parte 4: Determinazione del ritiro*

**UNI EN 12808-5** – *Sigillanti per piastrelle - Parte 5: Determinazione dell'assorbimento d'acqua*

##### GIUNTI

**UNI EN 15651-1** – *Sigillanti per giunti per impiego non strutturale negli edifici e piani di camminamento pedonali - Parte 1: Sigillanti per elementi di facciate*

**UNI EN 15651-2** – *Sigillanti per giunti per impiego non strutturale negli edifici e piani di camminamento pedonali - Parte 2: Sigillanti per vetrate*

**UNI EN 15651-3** – *Sigillanti per giunti per impiego non strutturale negli edifici e piani di camminamento pedonali - Parte 3: Sigillanti per giunti per impieghi sanitari*

**UNI EN 15651-4** – *Sigillanti per giunti per impiego non strutturale negli edifici e piani di camminamento pedonali - Parte 4: Sigillanti per camminamenti pedonali*

**UNI EN 15651-5** – *Sigillanti per giunti per impiego non strutturale negli edifici e piani di camminamento pedonali - Parte 5: Valutazione di conformità e marcatura*

## 40.2 Adesivi

Si definiscono *adesivi* i prodotti utilizzati per ancorare un prodotto ad uno attiguo, in forma permanente, resistendo alle sollecitazioni meccaniche, chimiche, ecc., dovute all'ambiente e alla destinazione d'uso.

Sono inclusi nel presente articolo gli adesivi usati in opere di rivestimenti di pavimenti e pareti, o per altri usi e per diversi supporti (murario, ferroso, legnoso, ecc.).

Sono esclusi gli adesivi usati durante la produzione di prodotti o componenti.

Gli adesivi oltre a quanto specificato nel progetto esecutivo, o negli articoli relativi alla destinazione d'uso, si intendono forniti con le seguenti caratteristiche:

- compatibilità chimica con il supporto al quale sono destinati;
- durabilità ai cicli termoigrometrici prevedibili nelle condizioni di impiego (cioè con un decadimento delle caratteristiche meccaniche che non pregiudichino la loro funzionalità);
- durabilità alle azioni chimico-fisiche dovute ad agenti aggressivi presenti nell'atmosfera o nell'ambiente di destinazione;
- proprietà meccaniche adeguate alle sollecitazioni previste durante l'uso.

Il prodotto deve essere accompagnato dalla dichiarazione di prestazione rilasciata dal fabbricante.

### 40.2.1 Adesivi per piastrelle

Il prodotto dovrà essere preparato versandolo in un recipiente, aggiungendo la percentuale d'acqua prevista dal produttore, e mescolando con il trapano elettrico a basso numero di giri per qualche minuto, fino ad ottenere un impasto omogeneo (ovvero senza grumi), che, prima dell'impiego, deve essere lasciato a riposo per qualche minuto.

Il prodotto deve essere applicato su supporto esente da polveri, oli, grassi, ecc., con spatola dentata con passaggi sia orizzontali che verticali.

Dovrà essere evitata l'applicazione del prodotto su quei supporti che presentino condizioni di maturazione insufficienti o contenuto d'acqua eccessivo. Si dovrà, inoltre, proteggere il prodotto dal gelo e non porlo in opera a temperature inferiori a + 5° C. In presenza di temperature elevate e supporti assorbenti, è buona norma inumidire la superficie prima della stesura.

Il prodotto dovrà possedere almeno i seguenti parametri meccanici:

#### - resistenza a compressione (N/mmNORME DI RIFERIMENTO

- UNI EN 12002** – Adesivi per piastrelle. Determinazione della deformazione trasversale di adesivi sigillanti e cementizi  
**UNI EN 12003** – Adesivi per piastrelle. Determinazione della resistenza al taglio degli adesivi reattivi con resina  
**UNI EN 12004** – Adesivi per piastrelle. Requisiti, valutazione di conformità, classificazione e designazione  
**UNI EN 1323** – Adesivi per piastrelle. Lastra di calcestruzzo per le prove  
**UNI EN 1324** – Adesivi per piastrelle. Determinazione dell'adesione mediante sollecitazione al taglio di adesivi in dispersione  
**UNI EN 1308** – Adesivi per piastrelle. Determinazione dello scorrimento  
**UNI EN 1346** – Adesivi per piastrelle. Determinazione del tempo aperto  
**UNI EN 1347** – Adesivi per piastrelle. Determinazione del potere bagnante  
**UNI EN 1348** – Adesivi per piastrelle. Determinazione dell'aderenza mediante trazione su adesivi cementizi

#### 40.2.2 Adesivi per rivestimenti ceramici

Il prodotto per rivestimenti ceramici dovrà essere preparato versandolo in un recipiente, aggiungendo la percentuale d'acqua prevista dal produttore, e mescolando con il trapano elettrico a basso numero di giri per qualche minuto, fino ad ottenere un impasto omogeneo (ovvero senza grumi), che, prima dell'impiego, deve essere lasciato a riposo per qualche minuto.

Il prodotto per rivestimenti ceramici deve essere applicato su supporto esente da polveri, oli, grassi, ecc., con spatola dentata con passaggi sia orizzontali che verticali secondo le indicazioni del fabbricante.

Dovrà essere evitata l'applicazione del prodotto su quei supporti che presentino condizioni di maturazione insufficienti o contenuto d'acqua eccessivo. Si dovrà, inoltre, proteggere il prodotto dal gelo e non porlo in opera a temperature inferiori a + 5° C. In presenza di temperature elevate e supporti assorbenti, è buona norma inumidire la superficie prima della stesura.

#### NORME DI RIFERIMENTO

- UNI 10110** – Adesivi per rivestimenti ceramici. Determinazione del potere di ritenzione d'acqua della pasta  
**UNI 10111** – Adesivi per rivestimenti ceramici. Determinazione della granulometria della polvere  
**UNI EN 1245** – Adesivi - Determinazione del pH. Metodo di prova  
**UNI 10113** – Adesivi per rivestimenti ceramici. Determinazione del residuo secco  
**UNI 9446** – Adesivi. Determinazione della massa volumica apparente di adesivi in polvere per rivestimenti ceramici

#### 40.2.3 Metodi di prova

I metodi di prova sui requisiti degli adesivi dovranno essere conformi alle seguenti prescrizioni:

- UNI EN 828** – Adesivi. Bagnabilità. Determinazione mediante misurazione dell'angolo di contatto e della tensione superficiale critica della superficie solida  
**UNI EN ISO 15605** – Adesivi. Campionamento  
**UNI EN 924** – Adesivi. Adesivi con e senza solvente. Determinazione del punto di infiammabilità  
**UNI EN 1067** – Adesivi. Esame e preparazione di campioni per le prove  
**UNI EN 1465** – Adesivi. Determinazione della resistenza al taglio per trazione di assemblaggi a due substrati rigidi incollati  
**UNI EN 1841** – Adesivi. Metodi di prova degli adesivi per rivestimenti di pavimentazione e pareti. Determinazione delle variazioni dimensionali di un rivestimento per pavimentazione in linoleum a contatto con un adesivo  
**UNI EN 12092** – Adesivi. Determinazione della viscosità  
**UNI 9059** – Adesivi. Determinazione del tempo di gelificazione di resine ureiche  
**UNI EN 1238** – Adesivi. Determinazione del punto di rammollimento di adesivi termoplastici (metodo biglia e anello)  
**UNI 9446** – Adesivi. Determinazione della massa volumica apparente di adesivi in polvere per rivestimenti ceramici  
**UNI EN 1721** – Adesivi per carta e cartone, imballaggio e prodotti sanitari monouso. Misurazione dell'adesività di prodotti autoadesivi. Determinazione dell'adesività mediante una sfera rotolante  
**UNI 9591** – Adesivi. Determinazione della resistenza al distacco (peeling) a caldo di un adesivo per incollaggio di policloruro di vinile (pvc) su legno  
**UNI 9594** – Adesivi. Determinazione del tempo aperto massimo di adesivi per legno mediante prove di taglio per trazione  
**UNI 9595** – Adesivi. Determinazione della rapidità di presa a freddo di adesivi per legno mediante prove di taglio per trazione  
**UNI 9752** – Adesivi. Determinazione del potere bagnante di un adesivo mediante la misura dell'angolo di contatto  
**UNI EN 26922** – Adesivi. Determinazione della resistenza alla trazione dei giunti di testa  
**UNI EN 28510-1** – Adesivi. Prova di distacco per un assemblaggio ottenuto per incollaggio di un materiale flessibile su rigido. Distacco a 90°  
**UNI EN 28510-2** – Adesivi. Prova di distacco per un assemblaggio ottenuto per incollaggio di un materiale flessibile su rigido. Distacco a 180°  
**UNI EN ISO 9142** – Adesivi. Guida alla selezione di condizioni normalizzate di laboratorio per prove di invecchiamento di giunti incollati  
**UNI EN ISO 9653** – Adesivi. Metodo di prova per la resistenza al taglio di giunti adesivi

## Art. 41 - Prodotti e materiali per partizioni interne

### 41.1 Definizioni

La partizione interna è un'unità tecnologica con lo scopo di definire spazi interni compresi tra le partizioni orizzontali per consentire l'espletamento delle attività a cui è destinato l'ambiente. La partizione deve servire anche a separare due o più ambienti interni dal punto di vista fisico, visivo, acustico, termico e psicologico.

Le partizioni interne ed esterne dell'edificio con riferimento alla norma **UNI 8290-1** si possono classificare in tre livelli:

- a) partizioni interne verticali:
  - pareti interne verticali;
  - infissi interni verticali;
  - elementi di protezione.
- b) partizioni interne orizzontali:
  - solai;
  - soppalchi;
  - infissi interni orizzontali.
- c) partizioni interne inclinate:
  - scale interne;
  - rampe interne.

#### NORME DI RIFERIMENTO

---

**UNI 8290-1** – Edilizia residenziale. Sistema tecnologico. Classificazione e terminologia

**UNI 7960** – Edilizia residenziale. Partizioni interne. Terminologia

### 41.2 Tipologie funzionali

Con riferimento alla norma **UNI 7960** le pareti interne si possono classificare in:

- a) parete interna semplice, quando la partizione delimita gli spazi interni e ne consente la comunicazione;
- b) parete interna attrezzata, quando oltre a delimitare gli spazi interni comprende anche l'installazione di attrezzature impiantistiche;
- c) parete interna contenitore, quando oltre a delimitare gli spazi interni comprende anche spazi per il contenimento di oggetti;
- d) parete interna mobile, quando oltre ad assolvere la funzione di parete semplice, attraverso spostamenti e nuove aggregazioni consente di variare l'organizzazione dello spazio interno.

#### NORME DI RIFERIMENTO

---

**UNI 7960** – Edilizia residenziale. Partizioni interne. Terminologia

#### 41.2.1 Elementi componenti le pareti interne verticali

Le pareti interne verticali possono essere costituite da strutture continue, rigide e opache, oppure da elementi trasparenti; inoltre, possono essere fisse o spostabili. Le pareti devono supportare gli infissi interni quali porte, sportelli, sopra luci, ecc. Le pareti verticali possono essere costituite dai seguenti componenti:

- elemento di parete (muratura, pannello ecc.), costituito da uno o più strati;
- zoccolino battiscopa (gres, plastica, legno ecc.), elemento di raccordo tra la parete e il pavimento;
- giunto laterale verticale, elemento di raccordo con la struttura portante;
- giunto superiore orizzontale, elemento di raccordo con il solaio superiore;
- giunto inferiore orizzontale, elemento di raccordo con il solaio inferiore;
- sopralzo, elemento di parete collocato ad altezza superiore a quella delle porte;
- fascia di aggiustaggio, superiore o laterale, elemento con funzioni di raccordo rispetto alle strutture, alle partizioni o agli elementi tecnici;
- infisso interno verticale (porta, passacarte, sportello, sopra luce, sovrapporta, telaio vetrato).

### 41.2.2 Requisiti

Le pareti interne devono possedere i seguenti requisiti:

- spessore totale compreso rifiniture: 11 cm;

#### NORME DI RIFERIMENTO

---

##### PROVE

- UNI 8087** – Edilizia residenziale. Partizioni interne verticali. Analisi dei requisiti
- UNI 9269** – Pareti verticali. Prova di resistenza agli urti
- UNI 8290-2** – Edilizia residenziale. Sistema tecnologico. Analisi dei requisiti
- UNI 8290-3** – Edilizia residenziale. Sistema tecnologico. Analisi degli agenti
- UNI 8326** – Edilizia residenziale. Pareti interne semplici. Prove di resistenza ai carichi sospesi
- UNI 8327** – Edilizia residenziale. Pareti interne semplici. Prova di resistenza al calore per irraggiamento
- UNI 8201** – Edilizia residenziale. Pareti interne semplici. Prova di resistenza agli urti da corpo molle e duro
- UNI 8326** – Edilizia residenziale. Pareti interne semplici. Prove di resistenza ai carichi sospesi
- UNI 8327** – Edilizia residenziale. Pareti interne semplici. Prova di resistenza al calore per irraggiamento

##### LAMINATI DECORATIVI

**UNI EN 438-7** – Laminati decorativi ad alta pressione (HPL). Pannelli a base di resine termoindurenti (generalmente chiamati laminati). Parte 7: Laminati stratificati e pannelli compositi HPL per applicazioni su pareti interne ed esterne e su soffitti

##### STRUTTURE DI LEGNO

- UNI EN 594** – Strutture di legno. Metodi di prova. Resistenza rigidezza di piastra di pannelli per pareti con telaio di legno
- UNI EN 596** – Strutture di legno. Metodi di prova. Prova di impatto con un corpo morbido su pareti con telaio di legno

##### MATERIE PLASTICHE CELLULARI RIGIDE

**UNI 10386** – Materie plastiche cellulari rigide. Pannelli compositi con anima di poliuretano espanso rigido e paramenti rigidi per coperture, pareti perimetrali verticali esterne e di partizione interna. Tipi, requisiti e prove

##### CAMINI STRUTTURALMENTE INDIPENDENTI

- UNI EN 13084-6** – Camini strutturalmente indipendenti. Parte 6: Pareti interne di acciaio. Progettazione e costruzione
- UNI EN 13084-7** – Camini strutturalmente indipendenti. Parte 7: Specifiche di prodotto applicabili ad elementi cilindrici di acciaio da utilizzare per camini di acciaio a parete singola e per pareti interne di acciaio

##### PARETI INTERNE MOBILI

- UNI 10700** – Partizioni interne. Pareti interne mobili. Terminologia e classificazione
- UNI 10815** – Pareti interne mobili. Attrezzabilità per impianti tecnici. Criteri generali
- UNI 10816** – Pareti interne mobili. Attrezzabilità con equipaggiamenti di servizio. Criteri generali
- UNI 10817** – Pareti interne mobili. Collegamenti di messa a terra. Requisiti e verifica
- UNI 10820** – Partizioni interne. Pareti interne mobili. Analisi dei requisiti
- UNI 10879** – Pareti interne mobili. Prova di resistenza ai carichi sospesi e orizzontali
- UNI 10880** – Pareti interne mobili. Requisiti e metodi di prova di resistenza agli urti
- UNI 11004** – Partizioni interne. Pareti interne mobili. Tipologie significative per la determinazione del potere fono-isolante

### 41.3 Prodotti a base di laterizio, di calcestruzzo alleggerito, ecc.

I prodotti a base di laterizio, calcestruzzo e similari non aventi funzione strutturale ma unicamente di chiusura nelle pareti esterne e partizioni, devono rispondere alle prescrizioni del progetto esecutivo e, a loro completamento, alle seguenti prescrizioni:

- gli elementi di laterizio (forati e non) prodotti mediante trafilatura o pressatura con materiale normale o alleggerito devono rispondere alla norma **UNI EN 771-1**;

- gli elementi di calcestruzzo alleggerito, 1200 kg/m<sup>3</sup>

#### NORME DI RIFERIMENTO

---

- UNI EN 771-1** – Specifica per elementi per muratura. Parte 1: Elementi per muratura di laterizio
- UNI EN 771-2** – Specifica per elementi di muratura. Parte 2: Elementi di muratura di silicato di calcio
- UNI EN 771-3** – Specifica per elementi di muratura. Parte 3: Elementi per muratura di calcestruzzo vibrocompresso (aggregati pesanti e leggeri)
- UNI EN 771-4** – Specifica per elementi di muratura. Parte 4: Elementi di muratura di calcestruzzo aerato autoclavato
- UNI EN 771-5** – Specifica per elementi di muratura. Parte 5: Elementi per muratura di pietra agglomerata
- UNI EN 771-6** – Specifica per elementi di muratura. Parte 6: Elementi di muratura di pietra naturale

#### 41.3.1 Blocchi di laterizi forati per tramezzi

Il tramezzo in laterizi forati deve essere realizzato con i blocchi delle dimensioni di 12x25x30 cm marcati CE in categoria II, sistema 4 secondo **UNI EN 771-1**, disposti a fori orizzontali, i giunti verticali e orizzontali (interrotti centralmente per 2 cm) dello spessore di 8 mm devono essere realizzati con malta cementizia di classe uguale o superiore a M2,5.

I laterizi devono essere bagnati prima della posa e la messa in opera deve essere fatta prevedendo un opportuno sfalsamento dei giunti verticali.

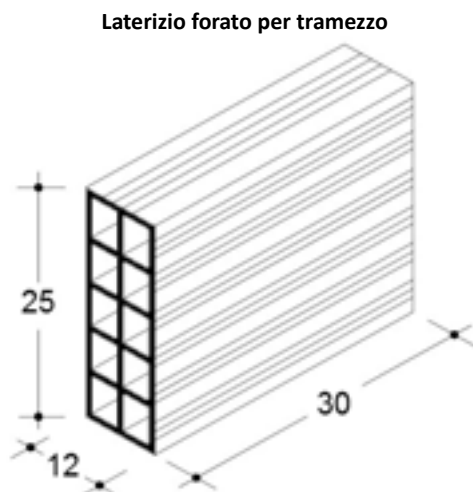

#### 41.3.2 Blocchi di calcestruzzo alleggerito

I tramezzi devono essere realizzati blocchi in calcestruzzo alleggerito con argilla espansa in basso spessore (8-10-12 cm) e con un sistema di collegamento ad incastri su tutti e quattro i lati.

La parete in blocchi di calcestruzzo alleggerito può essere realizzata posando i blocchi:

- a) in modo tradizionale con malta fluida a base di cemento (boiaccia con rapporto di cemento di 0.8-1) o altri tipi di leganti (per esempio gesso);
- b) a secco con schiuma poliuretanicica specifica per murature.

La posa in opera dei blocchi deve rispettare le indicazioni del produttore, con particolare attenzione per il primo corso, il cui allettamento deve avvenire con malta tradizionale per la messa a livello della parete.

L'ancoraggio ad una parete esistente deve essere effettuato utilizzando l'elemento metallico a "U" fissato tramite tasselli. La fessura tra il blocco e l'elemento metallico deve essere riempita con la stessa schiuma poliuretanicica utilizzata per la posa.

Per il completamento della parete contro il soffitto e contro le pareti laterali (spessori di circa 2-3 cm) è possibile utilizzare la stessa schiuma poliuretanicica utilizzata per la posa a secco.

Blocchi in laterizio alleggerito per tramezzi (fonte: <http://lecablocco.it>)

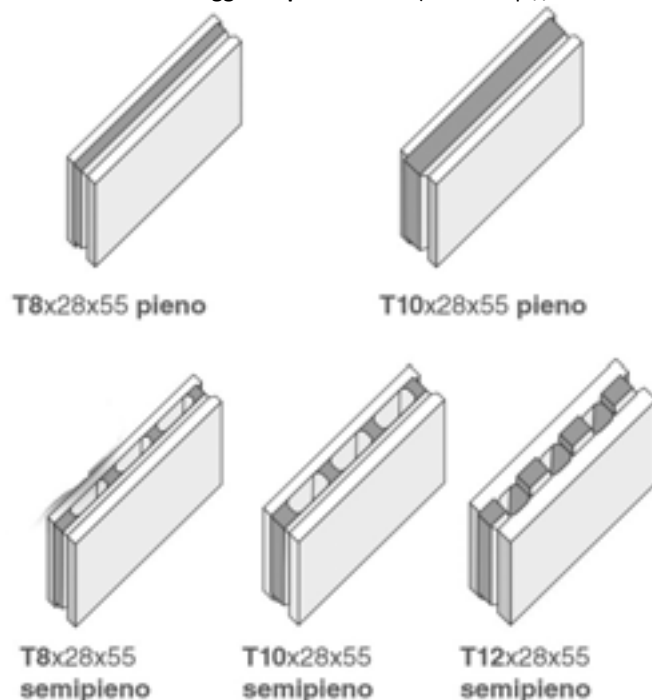

#### 41.3.3 Pannelli per isolamento acustico dei divisori in laterizio

L'isolamento acustico dei divisori in laterizio può essere assicurato mediante:

- isolamento in intercapedine con prodotto in lana di legno di abete mineralizzata legata con cemento Portland e rivestimento esterno in lastre di cartongesso.

#### 41.4 Blocchi di gesso

Il blocco di gesso è un elemento di costruzione ottenuto in fabbrica da solfato di calcio e acqua; può incorporare fibre, filler, aggregati e altri additivi, purché non siano classificati come sostanze pericolose in base alle normative europee, e può essere colorato mediante pigmentazione.

I blocchi di gesso conglomerato additivato possono essere di tipo pieno, multiforo o alveolato.

Le dimensioni dei singoli blocchi devono avere le seguenti tolleranze (**UNI EN 12859**):

- spessore:  $\pm 0,5$  mm;
- lunghezza:  $\pm 5$  mm;
- altezza:  $\pm 2$  mm.

Il contenuto medio di umidità dei blocchi di gesso, che deve essere misurato al momento della partenza dall'impianto, non deve superare il 6% e nessun valore singolo deve superare l'8%.

I blocchi di gesso devono essere chiaramente marcati sul blocco o sull'etichetta, oppure sull'imballaggio o sulla bolla di consegna o sul certificato di accompagnamento dei blocchi, con le seguenti voci:

- riferimento alla norma **UNI EN 12859**;
- nome, marchio commerciale o altri mezzi di identificazione del produttore del blocco di gesso;
- data di produzione;
- mezzi per l'identificazione dei blocchi di gesso in relazione alla loro designazione.

Le caratteristiche e le prestazioni dei blocchi di gesso a facce lisce, destinati principalmente alla costruzione di partizioni non portanti o rivestimenti per pareti indipendenti e alla protezione antincendio di colonne e di pozzi di ascensori, devono essere rispondenti alla norma **UNI EN 12859**.

#### NORME DI RIFERIMENTO

**UNI EN 13279-1** – Leganti e intonaci a base di gesso. Parte 1: Definizioni e requisiti

**UNI EN 13279-2** – Leganti e intonaci a base di gesso. Parte 2: Metodi di prova

**UNI EN 12859** – Blocchi di gesso. Definizioni, requisiti e metodi di prova

#### 41.5 Lastre in cartongesso

I prodotti a base lastre di cartongesso devono rispondere alle prescrizioni seguenti:

- spessore con tolleranza di  $\pm 0,5$  mm;
- lunghezza e larghezza con tolleranza di  $\pm 2$  mm;
- resistenza all'impronta, all'urto e alle sollecitazioni localizzate (punti di fissaggio);
- basso assorbimento d'acqua;
- bassa permeabilità al vapore (prodotto abbinato a barriera al vapore);
- resistenza all'incendio dichiarata;
- isolamento acustico dichiarato.

I limiti di accettazione saranno quelli indicati nel progetto esecutivo e, in loro mancanza, quelli dichiarati dal produttore e approvati dalla direzione dei lavori.

I giunti delle lastre in cartongesso devono essere stuccate con prodotto idoneo anche in presenza di bande di rinforzo. Lo stucco deve essere anche utilizzato per la rasatura completa di lastre in cartongesso e per piccole riparazioni di parti in gesso o cartongesso ammalorate.

### Art. 42 - Prodotti per coperture discontinue (a falda)

#### 42.1 Definizioni

Si definiscono prodotti per le coperture discontinue quelli utilizzati per realizzare lo strato di tenuta all'acqua nei sistemi di copertura e quelli usati per altri strati complementari.

#### NORME DI RIFERIMENTO

**UNI 8089** – Edilizia. Coperture e relativi elementi funzionali. Terminologia funzionale

**UNI 8090** – Edilizia. Elementi complementari delle coperture. Terminologia

**UNI 8091** – Edilizia. Coperture. Terminologia geometrica

**UNI 8178** – Edilizia. Coperture. Analisi degli elementi e strati funzionali

**UNI 8626** – Edilizia. Prodotti per coperture discontinue. Caratteristiche, piani di campionamento e limiti di accettazione

**UNI 8627** – Edilizia. Sistemi di copertura. Definizione e classificazione degli schemi funzionali, soluzioni conformi e soluzioni tecnologiche

**UNI 9308-1** – Coperture discontinue. Istruzione per la progettazione. Elementi di tenuta

**UNI 10372** – Coperture discontinue. Istruzioni per la progettazione, l'esecuzione e la manutenzione di coperture realizzate con elementi metallici in lastre

#### PROVE DI PRODOTTI PER COPERTURE DISCONTINUE

**UNI 8635-1** – Edilizia. Prove di prodotti per coperture discontinue. Esame dell'aspetto e della confezione

**UNI 8635-2** – Edilizia. Prove di prodotti per coperture discontinue. Determinazione della lunghezza

**UNI 8635-3** – Edilizia. Prove di prodotti per coperture discontinue. Determinazione della larghezza

**UNI 8635-4** – Edilizia. Prove di prodotti per coperture discontinue. Determinazione dello spessore

**UNI 8635-5** – Edilizia. Prove di prodotti per coperture discontinue. Determinazione della planarità

**UNI 8635-6** – Edilizia. Prove di prodotti per coperture discontinue. Determinazione dell'ortometria e della rettilineità dei bordi

**UNI 8635-7** – Edilizia. Prove di prodotti per coperture discontinue. Determinazione del profilo

**UNI 8635-8** – Edilizia. Prove di prodotti per coperture discontinue. Determinazione della massa convenzionale

**UNI 8635-9** – Edilizia. Prove di prodotti per coperture discontinue. Determinazione della permeabilità all'acqua

**UNI 8635-10** – Edilizia. Prove di prodotti per coperture discontinue. Determinazione dell'impermeabilità all'acqua

**UNI 8635-11** – Edilizia. Prove di prodotti per coperture discontinue. Determinazione della gelività con cicli alterni

**UNI 8635-12** – Edilizia. Prove di prodotti per coperture discontinue. Determinazione della gelività con porosimetro

**UNI 8635-13** – Edilizia. Prove di prodotti per coperture discontinue. Determinazione del carico di rottura a flessione

**UNI 8635-14** – Edilizia. Prove di prodotti per coperture discontinue. Determinazione della resistenza meccanica del dispositivo di ancoraggio

**UNI 8635-15** – Edilizia. Prove di prodotti per coperture discontinue. Determinazione del numero per unità di area e della massa areica

**UNI 8635-16** – Edilizia. Prove di prodotti per coperture discontinue. Determinazioni delle inclusioni calcaree nei prodotti di laterizio

#### 42.7 Lastre di metallo

Fornitura e posa in opera di manto di copertura in pannello termoisolante in lamiera zincata grecata preverniciata esterna, interposto strato di polistirene e/o poliuretano dello spessore di 130 mm e lamiera zincata interna preverniciata, precurvato su centina per fornire la opportuna curvatura da ripristinare montata sul posto aderente la struttura metallica sottostante. Fornitura e posa in opere di pannello curvo

deck isolato e ventilato a protezione multistrato montato e ancorato sul posto aderente la struttura metallica sottostante, costituito da:(dall'alto verso il basso):

(1) Elemento di copertura in lastre metalliche multistrato, marchiate CE secondo UNI EN 14782, costituite da una lamiera di acciaio zincato strutturale (EN 10346) dello spessore di mm 0,50 (ovvero mm 0,40) protetta nella faccia superiore da un rivestimento termoplastico (dello spessore di circa mm 1,5) anticorrosivo ed insonorizzante e da una lamina in alluminio naturale (ovvero di alluminio preverniciato), e nella faccia inferiore da un primer e da un film plastico (ovvero da una lamina di alluminio naturale).

I rivestimenti esterni avvolgeranno i bordi laterali delle lastre per tutta la lunghezza per garantirne la protezione.

Per assicurare la stabilità nel tempo delle caratteristiche prestazionali, la protezione con funzione anticorrosiva e insonorizzante, dello spessore di circa mm 1,5, dovrà esser posizionata sull'estradosso della lamiera.

(2) Elemento isolante sagomato in polistirene espanso sinterizzato a celle chiuse, spessore 130 mm, a lambda migliorato contenente grafite (reazione al fuoco Euroclasse E, EPS 100);

(3) Rivestimento interno con lamina centesimale in Alluminio Goffrato (ovvero lamina centesimale in Accoppiato Alluminio-Poliestere).

Tra l'elemento di copertura e lo strato isolante sono presenti canali di ventilazione (4) che permettono libera circolazione d'aria. La micro-ventilazione del pannello riduce il carico termico all'estradosso dell'isolante migliorando il comfort ambientale interno, inoltre evita l'eccessivo surriscaldamento della copertura determinando per l'isolante e per la lastra superiore delle condizioni di esercizio più favorevoli ad uno loro affidabilità nel tempo.

Il sistema assicura un coefficiente di trasmissione termica almeno pari a 0,36 W/m<sup>2</sup>K per lo spessore 90 mm; 0,32 W/m<sup>2</sup>K per spessore 100 mm; 0,30 W/m<sup>2</sup>K per lo spessore 110 mm; 0,25 W/m<sup>2</sup>K per lo spessore 120 mm; 0,23 W/m<sup>2</sup>K per lo spessore 140mm; 0,22 W/m<sup>2</sup>K per lo spessore 150 mm; 0,20 W/m<sup>2</sup>K per lo spessore 160 mm.

Il sistema è classificato in Classel-1 di Reazione al fuoco (D.M.26/06/84 ; UNI 8457; UNI 9174) per gli spessori compresi tra 60 e 160 mm; in Classel-2 (D.M. 26/06/84 ; UNI 8457; UNI 9174) per gli spessori 40 e 50 mm.

## **Art. 43 - Impermeabilizzazioni**

### **43.1 Generalità**

I prodotti per impermeabilizzazioni e per coperture piane sono sotto forma di:

- membrane in fogli e/o rotoli da applicare a freddo o a caldo, in fogli singoli o pluristrato;
- prodotti forniti in contenitori (solitamente liquidi e/o in pasta) da applicare a freddo o a caldo su eventuali armature (che restano inglobate nello strato finale) fino a formare in sito una membrana continua.

Tutti i prodotti dovranno essere accompagnati dalla prescritta dichiarazione di prestazione rilasciata dal fabbricante.

Le modalità di applicazione del prodotto devono essere quelle indicate dal produttore e le ulteriori prescrizioni del direttore dei lavori.

#### **NORME DI RIFERIMENTO**

**UNI 8178** – Edilizia. Coperture. Analisi degli elementi e strati funzionali

**UNI EN 1504-1** – Prodotti e sistemi per la protezione e la riparazione delle strutture di calcestruzzo - Definizioni, requisiti, controllo di qualità e valutazione della conformità - Parte 1: Definizioni

**UNI EN 1504-2** – Prodotti e sistemi per la protezione e la riparazione delle strutture di calcestruzzo - Definizioni, requisiti, controllo di qualità e valutazione della conformità - Parte 2: Sistemi di protezione della superficie di calcestruzzo

**UNI EN 1504-3** – Prodotti e sistemi per la protezione e la riparazione delle strutture di calcestruzzo - Definizioni, requisiti, controllo di qualità e valutazione della conformità - Parte 3: Riparazione strutturale e non strutturale

### **43.2 Componenti in materie plastiche con contenuto di materia prima seconda riciclata o recuperata**

Il contenuto di materia prima seconda riciclata o recuperata deve essere pari ad almeno il 30% in peso valutato sul totale di tutti i componenti in materia plastica utilizzati. Il suddetto requisito può essere

derogato nel caso in cui il componente impiegato rientri contemporaneamente nelle due casistiche sotto riportate:

- abbia una specifica funzione di protezione dell'edificio da agenti esterni quali per esempio acque meteoriche (membrane per impermeabilizzazione);
- sussistano specifici obblighi di legge relativi a garanzie minime di durabilità legate alla suddetta funzione.

In fase di approvvigionamento l'appaltatore dovrà accertarsi della rispondenza al criterio tramite la documentazione nel seguito indicata, che dovrà essere presentata al direttore dei lavori in fase di esecuzione dei lavori, prima della posa in opera. L'elenco dei componenti in materie plastiche costituiti, anche parzialmente, da materie riciclate o recuperate, ed il peso del contenuto di materia riciclata o recuperata rispetto al peso totale dei componenti in materie plastiche utilizzati per l'edificio. La percentuale di materia riciclata deve essere dimostrata tramite una dichiarazione ambientale di Tipo III, conforme alla norma **UNI EN 15804** e alla norma **ISO 14025** oppure una asserzione ambientale del produttore conforme alla norma **ISO 14021**, verificata da un organismo di valutazione della conformità, che dimostri il rispetto del criterio.

#### *43.2.1 Membrane flessibili per impermeabilizzazioni*

Le membrane per impermeabilizzazioni si classificano in base:

- a) al materiale componente, per esempio:
  - bitume ossidato fillerizzato;
  - bitume polimero elastomero;
  - bitume polimero plastomero;
  - etilene propilene diene;
  - etilene vinil acetato, ecc.
- b) al materiale di armatura inserito nella membrana, per esempio:
  - armatura vetro velo;
  - armatura poliammide tessuto;
  - armatura polipropilene film;
  - armatura alluminio foglio sottile, ecc.
- c) al materiale di finitura della faccia superiore, per esempio:
  - poliestere film da non asportare,
  - polietilene film da non asportare,
  - graniglie, ecc.
- d) al materiale di finitura della faccia inferiore, per esempio:
  - poliestere non tessuto;
  - sughero;
  - alluminio foglio sottile, ecc.

#### *43.2.2 Membrane flessibili bituminose*

Il direttore dei lavori per le membrane flessibili bituminose per impermeabilizzazione deve controllare e verificare almeno le seguenti caratteristiche tecniche: carico di rottura (**UNI EN 12311-1**), allungamento a rottura (**UNI EN 12311-1**), punzonamento statico (**UNI EN 12730**) e dinamico (**UNI EN 12691**).

La membrana dovrà essere realizzata da "impresa di posa specializzata" accreditata presso l'azienda produttrice e preferibilmente in possesso di certificazione di idoneità alla posa secondo norma **UNI 11333-1** e norma **UNI 11333-2**.

In ogni caso, per un corretto utilizzo del prodotto, si deve fare riferimento ai documenti tecnici del produttore.

Le fasi di applicazione sono le seguenti, fermo restando le ulteriori indicazioni del direttore dei lavori:

##### SUPPORTO DI BASE

Il supporto, se considerato tetto piano (fino a 5° di inclinazione), dovrà avere requisito di pendenza minima per il deflusso delle acque meteoriche (1,5%). Se la copertura non possiede tale requisito di inclinazione, la pendenza potrà essere incrementata attraverso strati funzionali pendenzati aggiuntivi che garantiranno il corretto smaltimento dell'acqua.

#### PREPARAZIONE DEL PIANO DI POSA

L'estradosso della copertura dovrà essere pulito superficialmente, eliminando residui e corpi estranei, rendendolo atto all'accoglimento della stratigrafia impermeabile. Gli eventuali corrugamenti e tensionamenti dovranno essere tagliati, asportando le parti eccedenti e ripristinando la precisa zona con fasce o pezze di membrana.

#### POSA A SECCO

Il prodotto impermeabile verrà posato a secco sopra lo stato di fatto esistente, previa eventuale adeguata preparazione se necessaria. Sia i lati longitudinali che quelli di testa verranno accostati ai lati dei teli adiacenti.

#### POSA IN TOTALE ADERENZA COADIUVATA DA FISSAGGIO MECCANICO

La membrana verrà posata in totale aderenza mediante fiamma di gas propano al prodotto forato, creando una aderenza controllata rispetto allo strato sottostante. Inoltre, verrà vincolata al supporto di base (o all'ultimo strato funzionale utile) attraverso sistema di fissaggio meccanico in corrispondenza dei sormonti, in misura adeguata, in relazione all'estrazione del vento che agisce sulla copertura specifica.

Il fissaggio meccanico verrà intensificato lungo tutti i perimetri, lucernai, camini ed aperture presenti in copertura.

La membrana dovrà essere risvoltata lungo le pareti verticali. I teli dovranno essere sfalsati in senso longitudinale.

Le sormonte longitudinali saranno saldate in totale aderenza mediante fiamma di gas propano per almeno 10 cm e quelle di testa per almeno 15 cm. Gli incroci a "T" tra più teli dovranno prevedere uno smusso a 45° negli angoli della membrana ricevente la sovrapposizione.

L'avanzamento dei lavori prevedrà una sigillatura a tenuta idraulica, raccordando la nuova opera con l'impermeabilizzazione eventualmente esistente, onde evitare infiltrazioni all'interno dell'edificio.

Nella saldatura delle sormonte di continuità si dovrà operare in modo tale da creare la fuoriuscita uniforme di un cordolino di miscela fusa, indice di sigillatura e corretta saldatura nei punti di sovrapposizione delle membrane.

#### POSA IN TOTALE ADERENZA

La membrana flessibile verrà posata in totale aderenza mediante fiamma di gas propano al primo strato impermeabile, con sfalsamento longitudinale dei teli. Inoltre, dovrà essere sfalsata sia longitudinalmente che trasversalmente rispetto al primo strato a tenuta.

La membrana flessibile dovrà essere risvoltata lungo le pareti verticali.

Le sormonte longitudinali saranno saldate in totale aderenza mediante fiamma di gas propano per almeno 10 cm e quelle di testa per almeno 15 cm. Gli incroci a "T" tra più teli dovranno prevedere uno smusso a 45° negli angoli della membrana ricevente la sovrapposizione.

La saldatura del sormonte di testa delle membrane flessibili con protezione minerale dovrà avvenire previo riscaldamento del lembo ardesiato sottostante per incorporare i granuli minerali nello spessore della massa impermeabilizzante.

#### RISVOLTI VERTICALI

Successivamente alla posa della membrana flessibile, lo strato costituente il primo elemento di tenuta dovrà essere risvoltato per una altezza minima di 5 cm, garantendo così un "fuori acqua" temporaneo. Contestualmente, una fascia di membrana flessibile posata in totale aderenza mediante fiamma di gas propano dovrà sigillare l'angolo, aderendo sul primo elemento di tenuta proveniente dal piano orizzontale ed innalzandosi per una altezza minima di almeno 15 cm, assicurando sempre la tenuta idraulica.

Utilizzando il medesimo criterio si procederà con la posa del secondo elemento di tenuta, questa volta fino a ridosso del muro, senza effettuare alcun risvolto.

Una successiva fascia andrà a ricoprire l'elevazione verticale per una altezza minima tale da superare di almeno 10 cm l'altezza della prima fascia, aderendo sul muro (o sulla fascia di membrana esistente) e risvoltando per almeno 15/20 cm sulle teste e sui lati longitudinali dell'elemento di tenuta posto sul piano orizzontale di copertura.

## NORME DI RIFERIMENTO

**UNI EN 12730** – Membrane flessibili per impermeabilizzazione - Membrane bituminose, di materiale plastico e di gomma per impermeabilizzazione di coperture - Determinazione della resistenza al carico statico

**UNI EN 12311-1** – Membrane flessibili per impermeabilizzazione - Membrane bituminose per l'impermeabilizzazione delle coperture - Determinazione delle proprietà a trazione

**UNI EN 12691** – Membrane flessibili per impermeabilizzazione - Membrane bituminose, di materiale plastico e di gomma per impermeabilizzazione di coperture - Determinazione della resistenza all'urto

**UNI 11564** – Coperture discontinue - Teli impermeabilizzanti sottotegola bituminosi - Definizione, campo di applicazione e posa in opera

**UNI EN 13707** – Membrane flessibili per impermeabilizzazione - Membrane bituminose armate per l'impermeabilizzazione di coperture - Definizioni e caratteristiche

**UNI EN 1109** – Membrane flessibili per impermeabilizzazione - Membrane bituminose per l'impermeabilizzazione delle coperture - Determinazione della flessibilità a freddo

**UNI EN 13583** – Membrane flessibili per impermeabilizzazione - Membrane bituminose, di materiale plastico e gomma per impermeabilizzazione di coperture - Determinazione della resistenza alla grandine

**UNI EN 1110** – Membrane flessibili per impermeabilizzazione - Membrane bituminose per l'impermeabilizzazione delle coperture - Determinazione dello scorrimento a caldo

**UNI 11333-2** – Posa di membrane flessibili per impermeabilizzazione - Formazione e qualificazione degli addetti - Parte 2: Prova di abilitazione alla posa di membrane bituminose

**UNI 11333-1** – Posa di membrane flessibili per impermeabilizzazione - Formazione e qualificazione degli addetti - Parte 1: Processo e responsabilità

**UNI 11333-2** – Posa di membrane flessibili per impermeabilizzazione - Formazione e qualificazione degli addetti - Parte 2: Prova di abilitazione alla posa di membrane bituminose

**UNI 11333-3** – Posa di membrane flessibili per impermeabilizzazione - Formazione e qualificazione degli addetti - Parte 3: Prova di abilitazione alla posa di membrane sintetiche di PVC o TPO

### 43.2.3 Membrane flessibili per impermeabilizzazione di superfici di calcestruzzo

Le caratteristiche e le prestazioni di membrane bituminose armate per l'impermeabilizzazione di impalcati di ponte di calcestruzzo e altre superfici di calcestruzzo soggette a traffico dove il sistema di impermeabilizzazione è legato all'impalcato di calcestruzzo e ricoperto da asfalto devono essere conformi alla norma **UNI EN 14695**.

Il piano di posa dovrà essere sufficientemente stagionato e pulito da olii, grassi e polvere, se necessario si dovrà usare un getto d'acqua in pressione. La superficie del calcestruzzo dovrà apparire consistente ed eventuali residui di boiaccia poco aderenti dovranno essere asportati con una bocciardatura, così come le asperità troppo accentuate.

Gli avvallamenti troppo profondi devono essere riempiti con malta epossidica e nel caso che il manto venga applicato direttamente su travi prefabbricate, i dislivelli fra le travi verranno raccordati sempre con malta epossidica.

Il prodotto può essere inoltre posato completamente con fiamma leggera di gas propano mediante riscaldamento della faccia inferiore.

Dovranno essere previste delle sormonte laterali di almeno 10 cm e di testa di almeno 15 cm, sempre saldate a fiamma per la realizzazione della continuità impermeabile del telo bituminoso.

In ogni caso, per un corretto utilizzo del prodotto, si deve fare riferimento ai documenti tecnici del produttore.

## NORME DI RIFERIMENTO

**UNI EN 14695** – Membrane flessibili per impermeabilizzazione - Membrane bituminose armate per l'impermeabilizzazione di impalcati di ponte di calcestruzzo e altre superfici di calcestruzzo soggette a traffico - Definizioni e caratteristiche

**UNI EN 14224** – Membrane flessibili per impermeabilizzazione - Impermeabilizzazione di ponti di calcestruzzo ed altre superfici di calcestruzzo soggette al transito di veicoli - Determinazione della capacità di resistenza alla fessurazione

**UNI EN 14692** – Membrane flessibili per impermeabilizzazione - Impermeabilizzazione di impalcati di ponte di calcestruzzo e altre superfici di calcestruzzo trafficabili dai veicoli - Determinazione della resistenza alla compattazione di uno strato di asfalto

**UNI EN 14693** – Membrane flessibili per impermeabilizzazione - Impermeabilizzazione di impalcati di ponte di calcestruzzo e altre superfici di calcestruzzo trafficabili da veicoli - Determinazione del comportamento delle lastre bituminose durante l'applicazione di mastici d'asfalto

**UNI EN 13375** – Membrane flessibili per impermeabilizzazione - Impermeabilizzazione di impalcati di ponte di calcestruzzo e altre superfici di calcestruzzo transitabili dai veicoli - Preparazione dei provini

**UNI EN 14223** – Membrane flessibili per impermeabilizzazione - Impermeabilizzazione di ponti di calcestruzzo ed altre superfici di calcestruzzo soggette al transito di veicoli - Determinazione dell'assorbimento d'acqua

#### 43.2.4 Membrane flessibili per impermeabilizzazione delle coperture

Le membrane flessibili per impermeabilizzazione delle coperture elemento di tenuta devono essere conformi alla **UNI 9307-1**. La membrana deve essere del tipo autoprotetto con granuli, scaglie minerali o simili.

Il numero di fissaggi meccanici e il relativo schema di posa devono essere determinati in fase di progetto in funzione del carico di vento, dei pesi permanenti e variabili, delle caratteristiche tecniche dei fissaggi del supporto e dell'elemento di tenuta

In ogni caso, per un corretto utilizzo del prodotto, si deve fare riferimento ai documenti tecnici del produttore.

#### NORME DI RIFERIMENTO

**UNI 9307-1** – Coperture continue. Istruzione per la progettazione. Elemento di tenuta

**UNI EN 1108** – Membrane flessibili per impermeabilizzazione - Membrane bituminose per l'impermeabilizzazione delle coperture - Determinazione della stabilità di forma in condizioni di variazioni cicliche di temperatura

**UNI EN 12691** – Membrane flessibili per impermeabilizzazione - Membrane bituminose, di materiale plastico e di gomma per impermeabilizzazione di coperture - Determinazione della resistenza all'urto

**UNI EN 12317-1** – Membrane flessibili per impermeabilizzazione - Membrane bituminose per l'impermeabilizzazione delle coperture - Determinazione della resistenza alla trazione delle giunzioni

**UNI EN 13948** – Membrane flessibili per impermeabilizzazione - Membrane bituminose, di materiale plastico e di gomma per l'impermeabilizzazione delle coperture - Determinazione della resistenza alla penetrazione delle radici

**UNI EN 1548** – Membrane flessibili per impermeabilizzazione - Membrane di materiale plastico e di gomma per impermeabilizzazione di coperture - Metodo per esposizione al bitume

**UNI EN 13416** – Membrane flessibili per impermeabilizzazione - Membrane bituminose, di materiale plastico e gomma per impermeabilizzazione di coperture - Regole per il campionamento

**UNI EN 1107-1** – Membrane flessibili per impermeabilizzazione - Membrane bituminose per l'impermeabilizzazione delle coperture - Determinazione della stabilità dimensionale

**UNI EN 1848-1** – Membrane flessibili per impermeabilizzazione - Determinazione della lunghezza, della larghezza e della rettilineità - Membrane bituminose per l'impermeabilizzazione delle coperture

**UNI EN 1849-1** – Membrane flessibili per impermeabilizzazione - Determinazione dello spessore e della massa areica - Membrane bituminose per l'impermeabilizzazione delle coperture

**UNI EN 1931** – Membrane flessibili per impermeabilizzazione - Membrane bituminose, di materiale plastico e di gomma per l'impermeabilizzazione di coperture - Determinazione delle proprietà di trasmissione del vapore d'acqua

**UNI EN 1296** – Membrane flessibili per impermeabilizzazione - Membrane bituminose, di materiale plastico e gomma per impermeabilizzazione di coperture - Metodo di invecchiamento artificiale tramite esposizione a lungo termine ad elevate temperature

**UNI EN 12311-1** – Membrane flessibili per impermeabilizzazione - Membrane bituminose per l'impermeabilizzazione delle coperture - Determinazione delle proprietà a trazione

**UNI EN 1928** – Membrane flessibili per impermeabilizzazione - Membrane bituminose, di materiale plastico e di gomma per impermeabilizzazione di coperture - Determinazione della tenuta all'acqua

**UNI EN 1850-1** – Membrane flessibili per impermeabilizzazione - Determinazione dei difetti visibili - Membrane bituminose per l'impermeabilizzazione delle coperture

**UNI EN 12310-1** – Membrane flessibili per impermeabilizzazione - Membrane bituminose per l'impermeabilizzazione delle coperture - Determinazione della resistenza alla lacerazione (metodo del chiodo)

**UNI EN 12316-1** – Membrane flessibili per impermeabilizzazione - Membrane bituminose per l'impermeabilizzazione delle coperture - Determinazione della resistenza al distacco delle giunzioni

**UNI EN 12317-1** – Membrane flessibili per impermeabilizzazione - Membrane bituminose per l'impermeabilizzazione delle coperture - Determinazione della resistenza alla trazione delle giunzioni

**UNI EN 13897** – Membrane flessibili per impermeabilizzazione - Membrane bituminose, di plastica e di gomma per l'impermeabilizzazione di coperture - Determinazione della tenuta all'acqua dopo allungamento per trazione a bassa temperatura

#### 43.2.5 Membrane flessibili per impermeabilizzazione destinate a impedire la risalita di umidità dal suolo

Le caratteristiche di membrane flessibili bituminose il cui utilizzo previsto è quello di impedire la risalita di umidità dal suolo devono essere conformi alle norme **UNI EN 13969**.

Le caratteristiche di membrane flessibili bituminose per muratura il cui utilizzo previsto è quello di impedire la risalita di umidità devono essere conformi alle norme **UNI EN 14967**.

L'armatura della membrana deve essere costituita da tessuto non tessuto di poliestere rinforzato e stabilizzato.

I prodotti per l'impermeabilizzazione delle strutture a contatto con il terreno devono possedere caratteristiche di:

- elevata resistenza meccanica;

- resistenza agli agenti chimici;
- resistenza ai microrganismi;
- resistenza alle radici;
- stabilità termica e flessibilità a basse temperature.

In ogni caso, per un corretto utilizzo del prodotto, si deve fare riferimento ai documenti tecnici del produttore.

#### NORME DI RIFERIMENTO

**UNI EN 13969** – Membrane flessibili per impermeabilizzazione - Membrane bituminose destinate a impedire la risalita di umidità dal suolo - Definizioni e caratteristiche

**UNI EN 14967** – Membrane flessibili per impermeabilizzazione - Membrane bituminose per muratura destinate ad impedire la risalita di umidità - Definizioni e caratteristiche

#### 43.2.6 Membrane flessibili per impermeabilizzazione per il controllo del vapore d'acqua

Le caratteristiche delle membrane flessibili bituminose armate per il controllo del vapore d'acqua sono quelle stabilite dalla norma **UNI EN 13970**.

In ogni caso, per un corretto utilizzo del prodotto, si deve fare riferimento ai documenti tecnici del produttore.

#### NORME DI RIFERIMENTO

**UNI EN 13970** – Membrane flessibili per impermeabilizzazione - Strati bituminosi per il controllo del vapore d'acqua - Definizioni e caratteristiche

#### 43.3 Prodotti impermeabilizzanti forniti in contenitori

I prodotti impermeabilizzanti forniti in contenitori possono essere costituiti da:

- mastici di rocce asfaltiche e di asfalto sintetico;
- asfalti colati;
- malte asfaltiche;
- prodotti termoplastici;
- soluzioni in solvente di bitume;
- emulsioni acquose di bitume;
- prodotti a base di polimeri organici.

##### 43.3.1 Bitumi da spalmatura per impermeabilizzazioni

I bitumi da spalmatura allo stato fuso per impermeabilizzazioni (in solvente e/o emulsione acquosa) sono costituiti da bitume distillato, selezionato per l'uso industriale, additivato con un alto tenore di polimeri elastomerici e plastomerici tali da ottenere una lega ad "inversione di fase" la cui fase continua è formata da polimero nel quale è disperso il bitume, dove le caratteristiche sono determinate dalla matrice polimerica e non dal bitume anche se questo ne costituisce l'ingrediente maggioritario.

La spalmatura nel caso di solette in calcestruzzo armato con superfici scabre o irregolari e/o umide o ancora non perfettamente stagionate richiede una temperatura diurna dell'aria minore di 10°C. La superficie di applicazione deve essere preparata secondo le indicazioni del produttore del bitume.

In ogni caso, per un corretto utilizzo del prodotto, si deve fare riferimento ai documenti tecnici del produttore.

##### 43.3.2 Malte asfaltiche

La malta asfaltica da rocce asfaltiche per l'impermeabilizzazione è il prodotto ottenuto dalla miscelazione a caldo, fino ad ottenere un prodotto omogeneo, di mastice di rocce asfaltiche, o di polvere asfaltica, con bitume sia naturale sia di petrolio, aggiunto in quantità tale da ottenere un contenuto totale di solubile in solfuro di carbonio compreso tra il 18 ed il 25%.

La malta asfaltica da mastice di asfalto sintetico per impermeabilizzazione è il prodotto ottenuto dalla miscelazione a caldo, fino ad ottenere un prodotto omogeneo, di mastice sintetico, di inerte di natura calcarea di granulometria determinata con bitume sia naturale sia di petrolio, aggiunto in quantità tale da ottenere un contenuto totale di solubile in Cs2 tra il 18 ed il 25 %.

In ogni caso, per un corretto utilizzo del prodotto, si deve fare riferimento ai documenti tecnici del produttore.

#### *43.3.3 Asfalti colati*

L'asfalto colato per l'impermeabilizzazione delle coperture è costituito da miscele di mastice di roccia asfaltica o di mastice di asfalto sintetico o di polvere di roccia asfaltica o anche semplicemente di polvere di rocce calcaree, da bitume sia naturale sia di petrolio e da aggregati litici generalmente calcarei di appropriata granulometria.

Le miscele di asfalto colato devono presentare a caldo una plasticità tale da poter essere stese o colate in manti a mezzo di spatole azionate a mano (o eventualmente con mezzi meccanici), senza necessità di costipazione. Con il solo raffreddamento devono raggiungere l'addensamento e la consistenza necessaria per rispondere alla loro specifica funzione di manti impermeabilizzanti.

In ogni caso, per un corretto utilizzo del prodotto, si deve fare riferimento ai documenti tecnici del produttore.

#### *43.3.4 Mastice di rocce asfaltiche*

Il mastice di rocce asfaltiche per impermeabilizzazioni è un prodotto ottenuto dalla miscelazione a caldo, fino ad ottenere un prodotto omogeneo, di polveri asfaltiche, con una aggiunta di bitume, sia naturale sia di petrolio, tale da ottenere un contenuto totale solubile in solfuro di carbonio compreso fra il 12 % ed il 16 % in peso. Per polvere asfaltica s'intende il prodotto ottenuto mediante macinazione di rocce asfaltiche, ossia di rocce naturalmente impregnate di bitume estraibile con solventi organici.

Le polveri possono essere ottenute utilizzando rocce di diversa provenienza con differenti contenuti di bitume, purché il contenuto di ciascuna non sia in ogni caso minore del 6 % in peso, né maggiore del 20 % in peso. I mastici di rocce asfaltiche si distinguono in tre tipi in base alla percentuale di contenuto solubile in solfuro di carbonio

In ogni caso, per un corretto utilizzo del prodotto, si deve fare riferimento ai documenti tecnici del produttore.

#### *43.3.5 Mastice di asfalto sintetico*

Il mastice di asfalto sintetico per impermeabilizzazioni è il prodotto ottenuto dall'intima miscelazione a caldo di una polvere minerale costituita da almeno il 98 % di un additivo minerale, proveniente da rocce compatte di natura calcarea, e da bitume naturale o di petrolio o da miscele dei due. Per additivo minerale si intende la polvere passante attraverso lo staccio 0,0075 **UNI 2332**, ottenuta dalla macinazione di rocce.

In ogni caso, per un corretto utilizzo del prodotto, si deve fare riferimento ai documenti tecnici del produttore.

#### *43.3.6 Guaina liquida elastica fibrinforzata*

La guaina liquida fibrata è un prodotto elastomero a medio spessore per la protezione e impermeabilizzazione di superfici esterne, costituita da elastomeri sintetici in dispersione, pigmenti, cariche micronizzate, macrofibre sintetiche e additivi specifici.

I supporti devono essere privi di parti incoerenti, oli, grassi, polveri, disarmanti, vernici. I supporti che presentano irregolarità o superfici troppo grezze, dovranno prima essere rasati e riparati. Eventuali rinforzi in punti particolarmente sollecitati meccanicamente potranno essere eseguiti con annegamento di rete in fibra di vetro.

Il prodotto deve essere mescolato manualmente e non deve essere diluito perché pronto all'uso.

Il prodotto deve essere applicato in 2 mani, il primo strato mediante spatola liscia, in modo uniforme, ad essiccazione effettuata (almeno 10/12 ore, a seconda della temperatura ambientale), il secondo strato applicandolo incrociando la passata rispetto al senso della prima.

Il prodotto non deve essere applicato su supporti umidi o in presenza di controspinta di acqua; in caso di pioggia la superficie trattata deve essere protetta per almeno le prime 6 ore. Il prodotto non deve essere applicato sulle superfici che possono essere soggette rischio di gelate notturne e in pieno sole. I contenitori prima dell'impiego non devono essere lasciati esposti al sole.

Le temperature di applicazione e del supporto deve essere quelle indicate dal produttore, comprese tra +5° C - + 35°.

In ogni caso, per un corretto utilizzo del prodotto, si deve fare riferimento ai documenti tecnici del produttore.

#### NORME DI RIFERIMENTO

**UNI EN 1504-9** – *Prodotti e sistemi per la protezione e la riparazione delle strutture di calcestruzzo - Definizioni, requisiti, controllo di qualità e valutazione della conformità - Parte 9: Principi generali per l'utilizzo dei prodotti e dei sistemi*

#### 43.4 Malta bicomponente elastica a base cementizia

Le malte bicomponenti sono a base di leganti cementizi, aggregati selezionati a grana fine, additivi speciali e polimeri sintetici in dispersione acquosa. L'impasto è applicabile anche in verticale fino a 2 mm di spessore in una sola mano.

Sul primo strato di bicomponente deve essere stesa una rete costituita da fibre di vetro trattate con uno speciale appretto che conferisce resistenza agli alcali ed inoltre promuove l'adesione con tutti i prodotti utilizzati per l'impermeabilizzazione e la rasatura; ad indurimento avvenuto della rasatura o dello strato impermeabilizzante la rete di vetro costituisce un'armatura che evita la formazione di fessurazioni dovute a movimenti del supporto o della superficie piastrellata. Inoltre, serve a facilitare anche l'applicazione di uno spessore uniforme di circa 2 mm della rasatura e migliorare le resistenze agli sbalzi termici e all'abrasione del sistema. La rete di vetro deve essere completamente annegata nello spessore dello strato impermeabilizzante o delle rasature. I teli adiacenti di rete in fibra di vetro dovranno essere sovrapposti lungo i bordi per uno spessore di almeno 5-10 cm.

Il prodotto impermeabilizzante può essere impiegato per:

- impermeabilizzazione di vasche in calcestruzzo per il contenimento delle acque;
- impermeabilizzazione di bagni, docce, balconi, terrazze, piscine, ecc. prima della posa di rivestimenti ceramici;
- impermeabilizzazione di superfici in cartongesso, intonaci o cementizi, blocchi di cemento alleggerito, multistrato marino;
- rasatura elastica di strutture in calcestruzzo con sezioni sottili anche soggette a piccole deformazioni sotto carico (per esempio pannelli prefabbricati);
- protezione di intonaci o calcestruzzi che presentano delle fessurazioni causate da fenomeni di ritiro, contro la penetrazione dell'acqua e degli agenti aggressivi presenti nell'atmosfera;
- protezione, dalla penetrazione dell'anidride carbonica, di pile ed impalcati in calcestruzzo, e di strutture che presentano uno spessore di copriferro inadeguato;
- protezione di superfici in calcestruzzo che possono venire a contatto con l'acqua di mare, i sali disgelanti come il cloruro di sodio e di calcio ed i sali solfatici.

#### NORME DI RIFERIMENTO

**UNI EN 1504-2** – *Prodotti e sistemi per la protezione e la riparazione delle strutture di calcestruzzo - Definizioni, requisiti, controllo di qualità e valutazione della conformità - Parte 2: Sistemi di protezione della superficie di calcestruzzo*

**UNI EN 1504-9** – *Prodotti e sistemi per la protezione e la riparazione delle strutture di calcestruzzo - Definizioni, requisiti, controllo di qualità e valutazione della conformità - Parte 9: Principi generali per l'utilizzo dei prodotti e dei sistemi*

## Art. 44 - Vetri

### 44.1 Generalità

Si definiscono *prodotti di vetro* quelli che sono ottenuti dalla trasformazione e lavorazione del vetro. Essi si dividono nelle seguenti principali categorie:

- lastre piane;
- vetri pressati;
- prodotti di seconda lavorazione.

Per le definizioni rispetto ai metodi di fabbricazione, alle loro caratteristiche, alle seconde lavorazioni, nonché per le operazioni di finitura dei bordi, si fa riferimento alle norme UNI. Le modalità di posa sono trattate negli articoli relativi alle vetrazioni e ai serramenti.

#### *44.2 Campioni che dovrà fornire l'appaltatore*

L'appaltatore dovrà fornire almeno due campioni di ciascun tipo di vetro da impiegare. Tali campioni dovranno essere approvati dalla direzione dei lavori, che può procedere a controlli (anche parziali) su campioni della fornitura, oppure richiedere un attestato di conformità della fornitura alle prescrizioni di seguito indicate.

#### *44.3 Prescrizioni di carattere particolare*

I tipi di vetro, la composizione e le dimensioni delle lastre, sono indicate sui disegni progettuali esecutivi. Per ogni tipo di vetrata l'appaltatore dovrà precisare i seguenti dati caratteristici:

- percentuale di trasmissione della luce solare dall'esterno verso l'interno, percepita dall'occhio umano;
- percentuale dell'energia solare riflessa direttamente all'esterno;
- fattore solare;
- coefficiente globale medio di trasmissione termica.

Per le vetrate con intercapedine, si richiede una dettagliata relazione sulla composizione del giunto proposto, in funzione dello stress termico che interviene sulle lastre parzialmente soleggiate e sulle deformazioni prevedibili.

#### **NORME DI RIFERIMENTO**

---

**UNI 6534** – *Vetrazioni in opere edilizie. Progettazione, materiali e posa in opera*

**UNI 7697** – *Criteri di sicurezza nelle applicazioni vetrarie*

#### *44.4 Vetri piani di vetro di silicato sodo-calcico*

##### *44.4.1 Vetri grezzi*

I vetri piani grezzi sono quelli colati e laminati grezzi e anche cristalli grezzi traslucidi e incolori, cosiddetti *bianchi*, eventualmente armati.

##### *44.4.2 Vetri piani lucidi tirati*

I vetri piani lucidi tirati sono quelli incolori ottenuti per tiratura meccanica della massa fusa, che presenta sulle due facce, naturalmente lucide, ondulazioni più o meno accentuate, non avendo subito lavorazioni di superficie.

##### *44.4.3 Vetri piani trasparenti float*

I vetri piani trasparenti float sono quelli chiari o colorati ottenuti per colata mediante galleggiamento su un bagno di metallo fuso.

#### **NORME DI RIFERIMENTO**

---

**UNI EN 572-1** – *Vetro per edilizia. Prodotti a base di vetro di silicato sodo-calcico. Definizione e proprietà generali fisiche e meccaniche*

**UNI EN 572-4** – *Vetro per edilizia. Prodotti a base di vetro di silicato sodo-calcico. Vetro tirato*

**UNI EN 572-5** – *Vetro per edilizia. Prodotti a base di vetro di silicato sodo-calcico. Vetro stampato*

**UNI EN 572-7** – *Vetro per edilizia. Prodotti a base di vetro di silicato sodo-calcico. Vetro profilato armato e non armato*

**UNI EN 12150-1** – *Vetro per edilizia. Vetro di silicato sodo-calcico di sicurezza temprato termicamente. Definizione e descrizione*

**UNI EN 12150-2** – *Vetro per edilizia. Vetro di silicato sodo-calcico di sicurezza temprato termicamente. Parte 2: Valutazione di conformità/Norma di prodotto*

## 44.5 Vetri di sicurezza

### 44.5.1 Vetri piani temprati

I vetri piani temprati sono quelli trattati termicamente o chimicamente in modo da indurre negli strati superficiali tensioni permanenti. Riguardo alle dimensioni e alle relative tolleranze, ai metodi di prova e ai limiti di accettazione dei vetri piani temprati da usare nell'edilizia, si rinvia alla norma **UNI 12150-1**. La norma si applica ai vetri piani in lastre monolitiche temprate termicamente nelle loro dimensioni e forme d'impiego (si veda la norma **UNI EN 572-1**). La norma non considera i vetri temprati chimicamente. I vetri temprati non sono consigliati per impieghi ove ci sia pericolo di caduta nel vuoto.

#### NORME DI RIFERIMENTO

---

**UNI EN 12150-1** – *Vetro per edilizia - Vetro di silicato sodocalcico di sicurezza temprato termicamente - Definizione e descrizione*

**UNI EN 572-1** – *Vetro per edilizia - Prodotti di base di vetro di silicato sodocalcico - Parte 1: Definizioni e proprietà generali fisiche e meccaniche*

### 44.5.2 Vetri piani stratificati

I vetri piani stratificati sono quelli formati da due o più lastre di vetro e uno o più strati interposti di materia plastica che incollano tra loro le lastre di vetro per l'intera superficie. L'elemento intercalare può anche fornire prestazioni aggiuntive al prodotto finito, per esempio resistenza agli urti, resistenza al fuoco, controllo solare, isolamento acustico.

Lo spessore complessivo della lastra di vetro varia in base al numero e allo spessore delle lastre costituenti, compreso lo spessore intercalare. Gli intercalari possono essere:

- chiari o colorati;
- trasparenti, traslucidi o opachi;
- rivestiti.

Riguardo alla composizione, possono differire per:

- composizione e tipo di materiale;
- caratteristiche meccaniche;
- caratteristiche ottiche.

I vetri stratificati, in base alla loro resistenza alle sollecitazioni meccaniche, si dividono in:

- stratificati per sicurezza semplice;
- stratificati antivandalismo;
- stratificati anticrimine;
- stratificati antiproiettile.

I prodotti o fogli intercalari devono rispondere alle norme eventuali vigenti per lo specifico prodotto.

Per le altre caratteristiche si deve fare riferimento alle norme seguenti:

- i vetri piani stratificati per sicurezza semplice devono rispondere alla norma **UNI EN ISO 12543-2**;
- i vetri piani stratificati antivandalismo ed anticrimine devono rispondere rispettivamente alla norma **UNI EN ISO 12543-2**, **UNI EN 356** e **UNI EN 1063**;
- i vetri piani stratificati antiproiettile devono rispondere alla norma **UNI EN ISO 12543-2**.

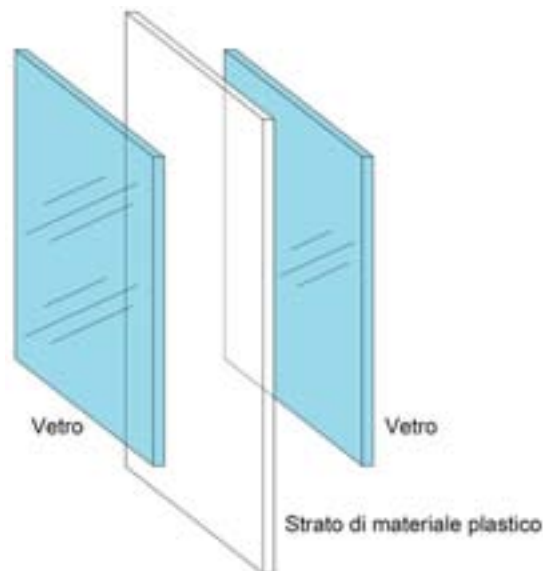

#### NORME DI RIFERIMENTO

**UNI EN ISO 12543-1** – *Vetro per edilizia. Vetro stratificato e vetro stratificato di sicurezza. Definizioni e descrizione delle parti componenti*

**UNI EN ISO 12543-2** – *Vetro per edilizia. Vetro stratificato e vetro stratificato di sicurezza. Vetro stratificato di sicurezza*

**UNI EN ISO 12543-3** – *Vetro per edilizia. Vetro stratificato e vetro stratificato di sicurezza. Vetro stratificato*

**UNI EN ISO 12543-4** – *Vetro per edilizia. Vetro stratificato e vetro stratificato di sicurezza. Metodi di prova per la durabilità*

**UNI EN ISO 12543-5** – *Vetro per edilizia, Vetro stratificato e vetro stratificato di sicurezza. Dimensioni e finitura dei bordi*

**UNI EN ISO 12543-6** – *Vetro per edilizia. Vetro stratificato e vetro stratificato di sicurezza. Aspetto*

**UNI EN 356** – *Vetro per edilizia - Vetro di sicurezza - Prove e classificazione di resistenza contro l'attacco manuale*

**UNI EN 1063** – *Vetrate di sicurezza. Classificazione e prove di resistenza ai proiettili*

**UNI EN 12600** – *Prova del pendolo. Metodo della prova di impatto e classificazione per vetro piano*

**UNI EN 13541** – *Vetro di sicurezza. Prove e classificazione della resistenza alla pressione causata da esplosioni*

#### 44.5.3 Vetro retinato (o armato)

Il vetro retinato (o armato) si ottiene per colata e laminazione di vetro fuso allo stato pastoso nel quale è immersa una rete di acciaio elettrosaldato a maglie quadrate. Esso ha caratteristiche antieffrazione e di sicurezza, e viene utilizzato generalmente per opere edili nelle quali non necessita la trasparenza assoluta vista la presenza della rete metallica.

Il vetro retinato è un vetro sodico calcico trasparente dalle caratteristiche superfici levigate, piane e parallele, che offre importanti caratteristiche di resistenza antincendio.

##### 44.5.4.1 Vetri di sicurezza. Prove

Le prove sulle lastre di vetro di sicurezza sono prescritte dall'art. 14, D.P.R. 29 maggio 1963, n. 1497: Approvazione del regolamento per gli ascensori e i montacarichi in servizio privato.

Il vetro in un impianto di ascensore (o montacarichi) può essere applicato come:

- rivestimento del vano corsa;
- parete della cabina;
- porta di piano.

#### 44.6 Vetrocamera

I vetri piani uniti al perimetro (o vetrocamera o doppio vetro) sono quelli costituiti da due lastre di vetro tra loro unite lungo il perimetro, solitamente con interposizione di un distanziatore in alluminio di spessore variabile da 6 a 22 mm, a mezzo di adesivi o altro, in modo da formare una o più intercapedini contenenti aria o gas disidratati.

Il vetro utilizzato può essere di varie tipologie, monolitico o stratificato di sicurezza, trasparente o coprente, riflettente o bassoemissivo, etc.

Un vetrocamera si identifica comunemente indicando la sommatoria degli spessori dei suoi componenti, cioè vetro + camera + vetro..., per esempio un vetrocamera 4-12-4 è composto da 2 vetri da 4 mm e una camera da 12 mm, per uno spessore totale di circa 20 mm.

Per assicurare la perfetta aderenza delle lastre, esse vengono giuntate tramite un telaio con un'apposita colla, per poi farle aderire con una speciale pressa in grado di creare una camera d'aria stagna tra i due vetri; per sigillarlo definitivamente, intorno al vetro viene infine applicata una sostanza bi-componente che consente di aumentare l'isolamento termico e acustico dei serramenti.

L'incremento dei valori di isolamento termico del vetrocamera, è conseguito sostituendo l'aria presente tra i due vetri con gas nobili come argon o kripton che, rispetto all'aria, sono caratterizzati da un minore coefficiente di scambio termico; se l'aria interna è sostituita con gas argon, deve essere indicata anche la percentuale di riempimento (che non deve essere inferiore all'85%). L'isolamento termico può essere incrementato utilizzando distanziatori in acciaio inox ricoperto da pellicola plastica (Warm edge o canalina a bordo caldo) al posto dell'alluminio.

Il vetrocamera deve essere accompagnato da dichiarazione di prestazione. Il direttore dei lavori deve verificare la presenza sul vetro del marchio indelebile di qualità UNI-Climalit, CE e UNI.

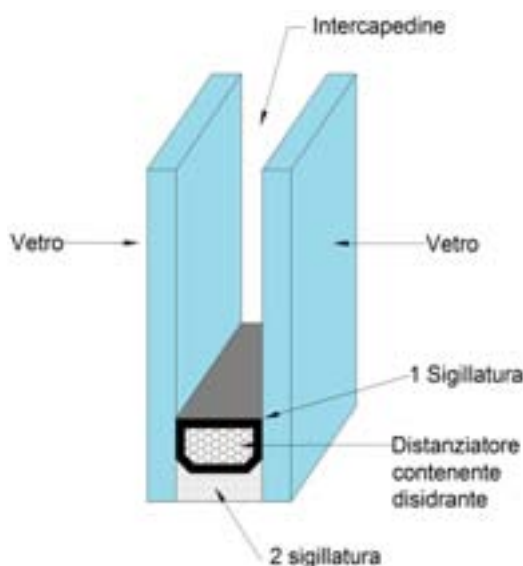

#### NORME DI RIFERIMENTO

**UNI EN 12758** – Vetro per edilizia. Vetrazioni e isolamento acustico per via aerea. Descrizioni del prodotto e determinazione delle proprietà

**UNI EN 1279-1** – Vetro per edilizia. Vetrate isolanti. Parte 1: Generalità, tolleranze dimensionali e regole per la descrizione del sistema

**UNI EN 1279-2** – Vetro per edilizia. Vetrate isolanti. Parte 2: Metodo per la prova di invecchiamento e requisiti per la penetrazione del vapore d'acqua;

**UNI EN 1279-3** – Vetro per edilizia. Vetrate isolanti. Parte 3: Prove d'invecchiamento e requisiti per la velocità di perdita di gas e per le tolleranze di concentrazione del gas

**UNI EN 1279-4** – Vetro per edilizia. Vetrate isolanti. Parte 4: Metodo di prova per le proprietà fisiche delle sigillature del bordo

**UNI EN 1279-5** – Vetro per edilizia. Vetrate isolanti. Parte 5: Valutazione della conformità

**UNI EN 1279-6** – Vetro per edilizia. Vetrate isolanti. Parte 6: Controllo della produzione in fabbrica e prove periodiche

#### 44.7 Vetri piani profilati ad U

I vetri piani profilati ad U sono dei vetri greggi colati, prodotti sotto forma di barre con sezione ad U, con la superficie liscia o lavorata, e traslucida alla visione, impiegati principalmente su vetrate esterne, rivestimenti di grandi facciate.

I vetri profilati possono essere del tipo ricotto (normale) o temprato, armati o non armati. Le dimensioni sono quelle indicate nel progetto esecutivo. Per le altre caratteristiche valgono le prescrizioni della norma **UNI EN 572-7**, che indica anche i metodi di controllo in caso di contestazione. Tali difetti non sono ammessi. Non sono accettabili rotture nel filo metallico o deviazioni superiori a 5 mm per metro.

Il vetro profilato armato o non armato conforme alla norma **UNI EN 572-7** deve essere designato indicando rispettivamente quanto segue:

- tipo (vetro armato o non armato);
- colorato (riferimento del fabbricante) o chiaro;
- stampato (riferimento del fabbricante) o no;
- spessore nominale in millimetri;
- larghezza nominale  $B$  in millimetri;
- altezza nominale dell'aletta  $d$  in millimetri;
- lunghezza nominale  $H$  in millimetri;
- riferimento alla norma **UNI EN 572-7**.

Il direttore dei lavori deve verificare l'assenza di bolle, di onde, di graffi o di inclusioni.

#### NORME DI RIFERIMENTO

**UNI EN 572-7** – *Vetro per edilizia. Prodotti di base di vetro di silicato sodio-calcico. Parte 7: Vetro profilato armato e non armato*

#### 44.8 Vetri pressanti per vetrocemento armato

I vetri pressati per vetrocemento armato possono essere a forma cava o a forma di camera d'aria. La forma può essere quadrata, rettangolare, curva, smussata o angolare; le lastre di vetrocemento possono essere ondulate, trasparenti o satinata a seconda dell'effetto di luminosità.

La forma, le tolleranze dimensionali e le caratteristiche dei materiali dei diffusori di vetro per pareti e pavimentazioni, destinati all'impiego nelle costruzioni devono essere conformi alla **UNI EN 1051-1**.

La posa in opera deve essere effettuata con malta specifica ad elevata resistenza e a ritiro controllato e con appositi distanziatori a L e a T che servono per incastrare i mattoni e della malta fatta con cemento. Le fughe devono rispettare le indicazioni del produttore.

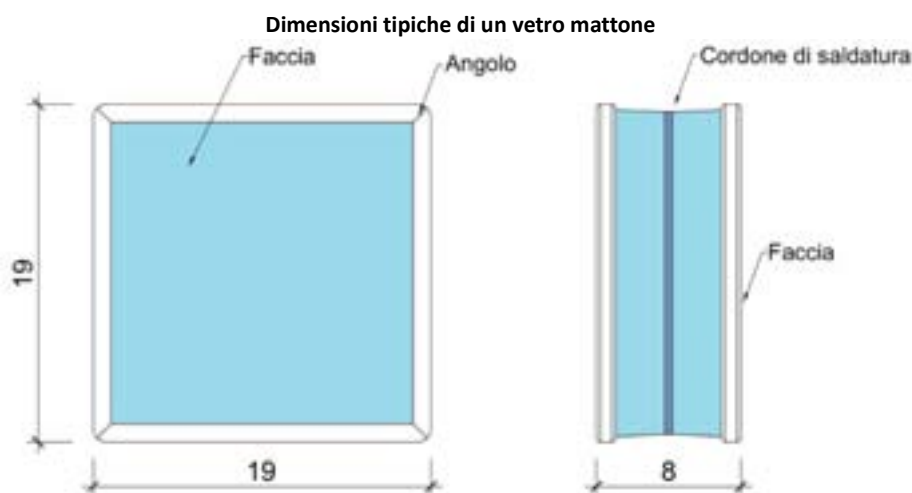

#### Art. 45 - Infissi esterni ed interni

##### 45.1 Definizioni

Con riferimento alla norma **UNI 8369-1** si definiscono:

- infissi esterni verticali* gli elementi tecnici aventi la funzione principale di regolare il passaggio di persone, animali, oggetti e sostanze liquide o gassose tra spazi interni ed esterni dell'organismo edilizio o tra ambienti diversi dello spazio interno;
- serramenti esterni*, parti apribili, gli elementi tecnici con la funzione principale di regolare in modo particolare il passaggio di persone, animali, oggetti, e sostanze liquide o gassose, energia, aria ecc.
- schermo*, l'elemento tecnico avente la funzione di controllare l'energia radiante, l'illuminazione o il flusso termico e la visibilità tra gli ambienti o spazi interni e gli spazi esterni.

Gli infissi si dividono, a loro volta, in porte, finestre e schermi. I meccanismi di apertura e chiusura degli infissi devono essere facilmente manovrabili e percepibili e le parti mobili devono poter essere usate esercitando una lieve pressione.

Per la terminologia specifica dei singoli elementi e delle loro parti funzionali si rinvia alla norma **UNI 8369** (varie parti).

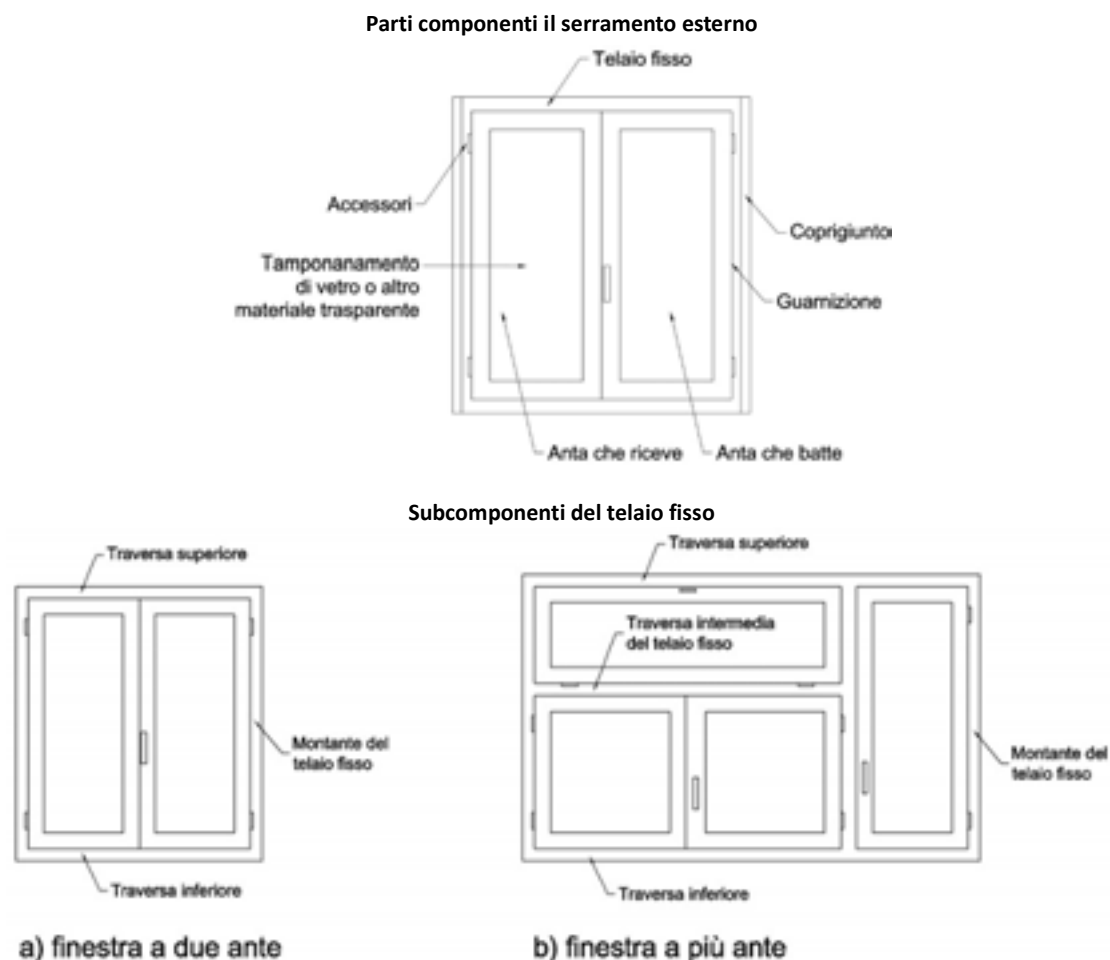

#### NORME DI RIFERIMENTO

**UNI 7895** – Disegni tecnici. Designazione simbolica del senso di chiusura e delle facce delle porte, finestre e persiane

**UNI 8369-1** – Edilizia. Chiusure verticali. Classificazione e terminologia

**UNI 8369-2** – Edilizia. Pareti perimetrali verticali. Classificazione e terminologia

**UNI 8369-3** – Edilizia. Chiusure verticali. Classificazione e terminologia dei serramenti esterni verticali

**UNI 8369-4** – Edilizia. Chiusure verticali. Classificazione e terminologia degli schermi

**UNI 8369-5** – Edilizia. Chiusure verticali. Giunto tra pareti perimetrali verticali e infissi esterni. Terminologia e simboli per le dimensioni

**UNI 8370** – Edilizia. Serramenti esterni. Classificazione dei movimenti di apertura delle ante

#### 45.2 Serramenti interni ed esterni

I serramenti interni ed esterni (finestre, porte-finestre e similari) dovranno essere realizzati seguendo le prescrizioni indicate nei disegni costruttivi. Il direttore dei lavori potrà procedere all'accettazione dei serramenti mediante:

- il controllo dei materiali che costituiscono l'anta e il telaio, i loro trattamenti preservanti e i rivestimenti;
- il controllo dei vetri, delle guarnizioni di tenuta e/o sigillanti e degli accessori;
- il controllo delle caratteristiche costruttive (in particolare, dimensioni delle sezioni resistenti, conformazione dei giunti e connessioni realizzate meccanicamente – viti, bulloni, ecc. – e per aderenza – colle, adesivi, ecc. – e, comunque, delle parti costruttive che direttamente influiscono sulla resistenza meccanica, sulla tenuta all'acqua, all'aria, al vento e sulle altre prestazioni richieste.

#### 45.3 *Forme. Luci fisse*

Le luci fisse devono essere realizzate nella forma, con i materiali e nelle dimensioni indicate nel disegno di progetto. In mancanza di prescrizioni (o in presenza di prescrizioni limitate), si intende che comunque devono – nel loro insieme (telai, lastre di vetro, eventuali accessori, ecc.) – resistere alle sollecitazioni meccaniche dovute all'azione del vento o agli urti, garantire la resistenza al vento e la tenuta all'aria e all'acqua.

Quanto richiesto dovrà garantire anche le prestazioni di isolamento termico, isolamento acustico, comportamento al fuoco e resistenza a sollecitazioni gravose dovute ad attività sportive, atti vandalici, ecc.

#### 45.4 *Campioni di ogni tipo di infisso da esibire da parte dell'appaltatore*

L'appaltatore dovrà esibire un campione di ogni tipologia di ogni infisso della fornitura ai fini dell'approvazione da parte della direzione dei lavori.

Il campione di infisso deve essere limitato ad un modulo completo di telaio, parte apribile e cerniere, meccanismi di chiusura, comandi, accessori e guarnizioni. Resta inteso che i manufatti che saranno consegnati in cantiere dovranno essere tassativamente uguali ai campioni approvati dal direttore dei lavori, comprese le anodizzazioni e/o le verniciature.

L'appaltatore deve consegnare la prevista dichiarazione di prestazione della fornitura secondo le normative vigenti.

#### 45.6 *Marcatura CE*

I serramenti devono riportare la marcatura CE in base al Regolamento prodotti da costruzione (UE) 305/2011. I certificati di prova non costituiscono la marcatura CE.

L'attestazione obbligatoria deve riguardare almeno i seguenti requisiti (**UNI EN 14351-1**):

- tenuta all'acqua, mediante la prova in laboratorio (norma **UNI EN 1027**);
- permeabilità all'aria, mediante la prova in laboratorio (norma **UNI EN 1026**);
- resistenza al vento, mediante prova in laboratorio (norma **UNI EN 12211**);
- resistenza termica, mediante il procedimento di calcolo indicato dalla norma **UNI EN ISO 10077-1** oppure **UNI EN ISO 10077-2** o in alternativa con la prova in laboratorio (**UNI EN ISO 12657-1**);
- prestazione acustica, mediante procedimento di calcolo o, in alternativa, con la prova in laboratorio (**UNI EN ISO 140-3**);
- emissione di sostanze dannose verso l'interno del locale;
- resistenza all'urto.

#### NORME DI RIFERIMENTO

---

**UNI EN 1026** – Porte e finestre - Permeabilità all'aria - Metodo di prova

**UNI EN 12207** – Finestre e porte - Permeabilità all'aria – Classificazione

**UNI EN 1027** – Porte e finestre - Tenuta all'acqua - Metodo di prova

**UNI EN 12208** – Finestre e porte - Tenuta all'acqua - Classificazione

**UNI EN 12211** – Porte e finestre - Resistenza al carico di vento - Metodo di prova

**UNI EN 12210** – Finestre e porte - Resistenza al carico del vento – Classificazione

**UNI EN 14351-1** – Finestre e porte. Norma di prodotto, caratteristiche prestazionali. Parte 1: Finestre e porte esterne pedonali senza caratteristiche di resistenza al fuoco e/o di tenuta al fumo

#### 45.7 *Documentazione da fornire al direttore dei lavori*

L'appaltatore è obbligato a fornire al direttore dei lavori la documentazione rilasciata dal produttore riguardante:

- dichiarazione di prestazione dei prodotti forniti;
- istruzioni di installazione del prodotto;
- istruzioni sull'uso e sulla manutenzione dei prodotti;
- marcatura CE.

## 45.8 Prescrizioni dimensionali e prestazionali per i portatori di handicap

### 45.8.1 Porte interne

La luce netta della porta di accesso di ogni edificio e di ogni unità immobiliare deve essere di almeno 80 cm. La luce netta delle altre porte interne deve essere di almeno 75 cm.

L'altezza delle maniglie deve essere compresa tra gli 85 e i 95 cm (altezza consigliata: 90 cm).

Devono, inoltre, essere preferite soluzioni per le quali le singole ante delle porte non abbiano larghezza superiore ai 120 cm, e gli eventuali vetri siano collocati ad una altezza di almeno 40 cm dal piano del pavimento.

L'anta mobile deve poter essere usata esercitando una pressione non superiore a 8 kg.

### 45.8.2 Infissi esterni

L'altezza delle maniglie o dispositivo di comando deve essere compresa tra 100 e 130 cm; consigliata 115 cm.

Nelle finestre lo spigolo vivo della traversa inferiore dell'anta apribile deve essere opportunamente sagomato o protetto per non causare infortuni.

L'anta mobile deve poter essere usata esercitando una pressione non superiore a 8 kg.

## 45.9 Serramenti metallici

### 45.9.1 Componenti dei serramenti

Tutti i componenti dei serramenti della fornitura conforme alle prescrizioni progettuali (telai metallici, accessori, vetrazioni, guarnizioni, schermi, ecc.) devono essere costruiti con caratteristiche che non rilascino sostanze pericolose oltre i limiti ammessi dalle norme sui materiali.

#### MATERIALI E NORME DI RIFERIMENTO

---

##### ALLUMINIO - TELAI

**UNI EN 573-3** – Alluminio e leghe di alluminio. Composizione chimica e forma dei prodotti semilavorati. Sistema di designazione sulla base dei simboli chimici

**UNI EN 12020-1** – Alluminio e leghe di alluminio. Profilati di precisione estrusi, di leghe EN AW-6060 e EN AW-6063. Parte 1: Condizioni tecniche di controllo e di fornitura

**UNI EN 12020-2** – Alluminio e leghe di alluminio. Profilati di precisione estrusi di leghe EN AW-6060 e EN AW-6063. Parte 2: Tolleranze dimensionali e di forma

**UNI EN 14024** – Profili metallici con taglio termico. Prestazioni meccaniche. Requisiti, verifiche e prove per la valutazione

##### ALLUMINIO - LAMINATI DI TRAFILATI O DI SAGOMATI NON ESTRUSI IN ALLUMINIO

**UNI EN 573-3** – Alluminio e leghe di alluminio. Composizione chimica e forma dei prodotti semilavorati. Sistema di designazione sulla base dei simboli chimici

**UNI EN 485-2** – Alluminio e leghe di alluminio. Lamiere, nastri e piastre. Parte 2: Caratteristiche meccaniche

**UNI EN 754-2** – Alluminio e leghe di alluminio. Barre e tubi trafilati. Tubi estrusi con filiera a ponte, tolleranze

##### ALLUMINIO - GETTI IN ALLUMINIO

**UNI EN 1706** – Alluminio e leghe di alluminio. Getti. Composizione chimica e caratteristiche meccaniche

##### ACCIAIO - TELAI

**UNI EN 10079** – Definizione dei prodotti di acciaio e a quelle di riferimento per gli specifici prodotti

##### ACCIAIO - LAMINATI A CALDO

**UNI 10163-1** – Condizioni di fornitura relative alla finitura superficiale di lamiere, larghi piatti e profilati di acciaio laminati a caldo. Parte 1: Requisiti generali

**UNI 10163-2** – Condizioni di fornitura relative alla finitura superficiale di lamiere, larghi piatti e profilati di acciaio laminati a caldo. Parte 2: Lamiere e larghi piatti

**UNI EN 10163-3** – Condizioni di fornitura relative alla finitura superficiale di lamiere, larghi piatti e profilati di acciaio laminati a caldo. Parte 3: Profilati

**UNI EN 10143** – Lamiere sottili e nastri di acciaio con rivestimento metallico applicato per immersione a caldo in continuo. Tolleranze dimensionali e di forma

**UNI EN 10025-1** – Prodotti laminati a caldo di acciai per impieghi strutturali. Parte 1: Condizioni tecniche generali di fornitura

**UNI EN 10025-2** – Prodotti laminati a caldo di acciai per impieghi strutturali. Parte 2: Condizioni tecniche di fornitura di acciai non legati per impieghi strutturali

**UNI EN 10025-3** – *Prodotti laminati a caldo di acciai per impieghi strutturali. Parte 3: Condizioni tecniche di fornitura di acciai per impieghi strutturali saldabili a grano fine allo stato normalizzato/normalizzato laminato*

**UNI EN 10025-4** – *Prodotti laminati a caldo di acciai per impieghi strutturali. Parte 4: Condizioni tecniche di fornitura di acciai per impieghi strutturali saldabili a grano fine ottenuti mediante laminazione termo meccanica*

**UNI EN 10025-5** – *Prodotti laminati a caldo di acciai per impieghi strutturali. Parte 5: Condizioni tecniche di fornitura di acciai per impieghi strutturali con resistenza migliorata alla corrosione atmosferica*

**UNI EN 10025-6** – *Prodotti laminati a caldo di acciai per impieghi strutturali. Parte 6: Condizioni tecniche di fornitura per prodotti piani di acciaio per impieghi strutturali ad alto limite di snervamento, bonificati*

#### ACCIAIO - LAMINATI A FREDDO

**UNI 7958** – *Prodotti finiti di acciaio non legato di qualità laminati a freddo. Lamiere sottili e nastri larghi da costruzione*

**UNI EN 10327** – *Nastri e lamiere di acciaio a basso tenore di carbonio rivestiti per immersione a caldo in continuo, per formatura a freddo. Condizioni tecniche di fornitura*

#### ACCIAIO - LAMIERE ZINCATE

**UNI EN 10143** – *Lamiere sottili e nastri di acciaio con rivestimento applicato per immersione a caldo in continuo. Tolleranze sulla dimensione e sulla forma*

#### ACCIAIO INOSSIDABILE - TELAI

**UNI EN 10088-1** – *Acciai inossidabili. Parte 1: Lista degli acciai inossidabili*

**UNI EN 10088-2** – *Acciai inossidabili. Parte 2: Condizioni tecniche di fornitura delle lamiere e dei nastri per impieghi generali*

#### LEGA DI RAME - TELAI

**UNI EN 13605** – *Rame e leghe di rame. Profilati di rame e fili profilati per usi elettrici*

#### LEGA DI RAME - LAMIERE IN RAME

**UNI EN 13599** – *Rame e leghe di rame. Piatti, lastre e nastri di rame per usi elettrici*

### 45.9.2 Finitura superficiale dei telai metallici

La finitura superficiale dei telai metallici dei serramenti, dovrà essere priva di difetti visibili ad occhio nudo (graffi, colature, rigonfiamenti, ondulazione e altre imperfezioni) a distanza non inferiore a 5 m per gli spazi esterni e a 3 m per gli spazi interni.

La finitura superficiale non deve subire corrosioni o alterazioni di aspetto per un periodo di tempo adeguato alla vita del manufatto, e in cantiere deve essere evitato il contatto con sostanze o materiali che possano instaurare fenomeni corrosivi.

In base al tipo di metallo si indicano le seguenti norme di riferimento:

#### ALLUMINIO

**UNI EN 12206-1** – *Pitture e vernici - Rivestimenti di alluminio e di leghe di alluminio per applicazioni architettoniche - Parte 1: Rivestimenti preparati a partire da materiali in polvere*

#### ACCIAIO

**UNI EN ISO 12944-1** – *Pitture e vernici. Protezione dalla corrosione di strutture di acciaio mediante verniciatura. Introduzione generale*

**UNI EN ISO 12944-2** – *Pitture e vernici. Protezione dalla corrosione di strutture di acciaio mediante verniciatura. Classificazione degli ambienti*

**UNI EN ISO 12944-3** – *Pitture e vernici. Protezione dalla corrosione di strutture di acciaio mediante verniciatura. Considerazioni sulla progettazione*

**UNI EN ISO 12944-4** – *Pitture e vernici. Protezione dalla corrosione di strutture di acciaio mediante verniciatura. Tipi di superficie e loro preparazione*

**UNI EN ISO 12944-5** – *Pitture e vernici - Protezione dalla corrosione di strutture di acciaio mediante verniciatura. Parte 5: Sistemi di verniciatura protettiva*

I trattamenti di metallizzazione devono rispettare le seguenti norme:

- zincatura elettrolitica:

**UNI ISO 2081** – *Rivestimenti metallici. Rivestimenti elettrolitici di zinco su ferro o acciaio;*

- zincatura a spruzzo:

**UNI EN 22063** – *Rivestimenti metallici e altri rivestimenti inorganici. Metallizzazione termica a spruzzo. Zinco, alluminio e loro leghe*

- cadmiatura:

**UNI 4720** – *Trattamenti superficiali dei materiali metallici. Classificazione, caratteristiche e prove dei rivestimenti elettrolitici di cadmio su materiali ferrosi*

- cromatura:

**UNI EN 12540** – *Protezione dei materiali metallici contro la corrosione. Rivestimenti elettrodepositati di nichel, nichel più cromo, rame più nichel e rame più nichel più cromo*

## ACCIAIO INOSSIDABILE

**UNI EN 10088-2** – Acciai inossidabili. Parte 2: Condizioni tecniche di fornitura delle lamiere, dei fogli e dei nastri di acciaio resistente alla corrosione per impieghi generali.

### 45.9.4 Accessori

Gli accessori devono essere realizzati con materiali resistenti alla corrosione atmosferica e devono avere caratteristiche tali da conferire al serramento la resistenza meccanica, la stabilità e la funzionalità per le condizioni di uso e sollecitazione a cui è destinato. I materiali costituenti gli accessori devono essere compatibili con quelli delle superfici con cui vengono posti a contatto. La finitura degli accessori sarà coordinata a quella dei telai secondo campionatura approvata dal direttore dei lavori.

Saranno preferiti prodotti con finiture superficiali a marchio di qualità.

### 45.9.5 Vetrazioni

I serramenti devono essere dotati di vetri di tipo, stratificato, rispondente alla norma come da disegni allegati al progetto esecutivo.

#### NORME DI RIFERIMENTO

---

**UNI EN 410** – Vetro per edilizia - Determinazione delle caratteristiche luminose e solari delle vetrate

**UNI EN 1627** – Porte pedonali, finestre, facciate continue, inferriate e chiusure oscillanti - Resistenza all'effrazione - Requisiti e classificazione

**UNI EN 1063** – Vetro per edilizia - Vetrate di sicurezza - Classificazione e prove di resistenza ai proiettili

#### TRASMITTANZA TERMICA

**UNI EN ISO 10077-1** – Prestazione termica di finestre, porte e chiusure oscuranti. Calcolo della trasmittanza termica. Parte 1: Generalità

**UNI EN ISO 10077-2** – Prestazione termica di finestre, porte e chiusure. Calcolo della trasmittanza termica. Metodo numerico per i telai

#### VETRI ISOLANTI

**UNI EN 1279-1** – Vetro per edilizia. Vetrate isolanti. Parte 1: Generalità, tolleranze dimensionali e regole per la descrizione del sistema

**UNI EN 1279-2** – Vetro per edilizia. Vetrate isolanti. Parte 2: Metodo per la prova di invecchiamento e requisiti per la penetrazione del vapore d'acqua

**UNI EN 1279-3** – Vetro per edilizia. Vetrate isolanti. Parte 3: Prove d'invecchiamento e requisiti per la velocità di perdita di gas e per le tolleranze di concentrazione del gas

**UNI EN 1279-4** – Vetro per edilizia. Vetrate isolanti. Parte 4: Metodo di prova per le proprietà fisiche delle sigillature del bordo

**UNI EN 1279-5** – Vetro per edilizia. Vetrate isolanti. Parte 5: Valutazione della conformità

**UNI EN 1279-6** – Vetro per edilizia. Vetrate isolanti. Parte 6: Controllo della produzione in fabbrica e prove periodiche

#### VETRO DI SILICATO SODO-CALCICO

**UNI EN 572-1** – Vetro per edilizia. Prodotti a base di vetro di silicato sodio-calcico. Definizione e proprietà generali fisiche e meccaniche

**UNI EN 572-2** – Vetro per edilizia. Prodotti a base di vetro di silicato sodio-calcico. Parte 2: Vetro float

**UNI EN 572-5** – Vetro per edilizia. Prodotti a base di vetro di silicato sodio-calcico. Vetro stampato

**UNI EN 572-4** – Vetro per edilizia. Prodotti a base di vetro di silicato sodio-calcico. Vetro tirato

#### VETRO PROFILATO ARMATO E NON ARMATO

**UNI EN 572-3** – Vetro per edilizia. Prodotti di base di vetro di silicati sodio-calcico. Parte 3: Vetro lustro armato

**UNI EN 572-6** – Vetro per edilizia. Prodotti di base di vetro di silicato sodio-calcico. Parte 6: Vetro stampato armato

**UNI EN 572-7** – Vetro per edilizia. Prodotti a base di vetro di silicato sodio-calcico. Vetro profilato armato e non armato

#### VETRO STRATIFICATO E VETRO STRATIFICATO DI SICUREZZA

**UNI EN ISO 12543-1** – Vetro per edilizia. Vetro stratificato e vetro stratificato di sicurezza. Definizioni e descrizione delle parti componenti

**UNI EN ISO 12543-2** – Vetro per edilizia. Vetro stratificato e vetro stratificato di sicurezza. Vetro stratificato di sicurezza

**UNI EN ISO 12543-3** – Vetro per edilizia. Vetro stratificato e vetro stratificato di sicurezza. Vetro stratificato

**UNI EN ISO 12543-4** – Vetro per edilizia. Vetro stratificato e vetro stratificato di sicurezza. Metodi di prova per la durabilità

**UNI EN ISO 12543-5** – Vetro per edilizia. Vetro stratificato e vetro stratificato di sicurezza. Dimensioni e finitura dei bordi

**UNI EN ISO 12543-6** – Vetro per edilizia. Vetro stratificato e vetro stratificato di sicurezza. Aspetto

**UNI EN 1063** - Vetro per edilizia - Vetrate di sicurezza - Classificazione e prove di resistenza ai proiettili

#### VETRO RIVESTITO

**UNI EN 1096-1** – Vetro per edilizia. Vetri rivestiti. Definizione e classificazione

**UNI EN 1096-2** – Vetri per edilizia. Vetri rivestiti. Requisiti e metodi di prova per rivestimenti di classe A, B e S

**UNI EN 1096-3** – Vetri per edilizia. Vetri rivestiti. Requisiti e metodi di prova per rivestimenti di classe C e D

**UNI EN 1096-4** – Vetri per edilizia. Vetri rivestiti. Parte 4: Valutazione della conformità. Norma di prodotto

#### 45.9.6 Guarnizioni

Le guarnizioni inserite nei serramenti devono garantire le prestazioni di tenuta all'acqua, permeabilità all'aria, isolamento acustico, e, inoltre, devono essere compatibili con i materiali con cui devono venire a contatto.

Le guarnizioni dei giunti apribili devono potere essere facilmente sostituibili.

#### NORME DI RIFERIMENTO

---

**UNI EN 12365-1** – Accessori per serramenti. Guarnizioni per porte, finestre, chiusure oscuranti e facciate continue. Parte 1: Requisiti prestazionali e classificazione

**UNI EN 12365-2** – Accessori per serramenti. Guarnizioni per porte, finestre, chiusure oscuranti e facciate continue. Parte 2: Metodi di prova per determinare la forza di compressione

**UNI EN 12365-3** – Accessori per serramenti. Guarnizioni per porte, finestre, chiusure oscuranti e facciate continue. Parte 3: Metodo di prova per determinare il recupero elastico

**UNI EN 12365-4** – Accessori per serramenti. Guarnizioni per porte, finestre, chiusure oscuranti e facciate continue. Parte 4: Metodo di prova per determinare il recupero dopo l'invecchiamento accelerato

#### 45.9.7 Sigillanti

I sigillanti impiegati nei serramenti devono garantire le prestazioni di tenuta all'acqua, tenuta all'aria, tenuta alla polvere e la realizzazione della continuità elastica nel tempo. Inoltre, devono essere compatibili con i materiali con cui devono venire a contatto.

I sigillanti non devono corrodere le parti metalliche con cui vengono in contatto.

#### NORME DI RIFERIMENTO

---

**UNI 9610** – Edilizia. Sigillanti siliconici monocomponenti per giunti. Requisiti e prove

**UNI 9611** – Edilizia. Sigillanti siliconici monocomponenti per giunti. Confezionamento

**UNI EN 26927** – Edilizia. Prodotti per giunti. Sigillanti. Vocabolario

**UNI EN 27390** – Edilizia. Sigillanti per giunti. Determinazione della resistenza allo scorrimento

**UNI EN 28339** – Edilizia. Sigillanti per giunti. Determinazione delle proprietà tensili

**UNI EN 28340** – Edilizia. Prodotti per giunti. Sigillanti. Determinazione delle proprietà tensili in presenza di trazione prolungata nel tempo

**UNI EN 28394** – Edilizia. Prodotti per giunti. Determinazione dell'estrudibilità dei sigillanti monocomponenti

**UNI EN 29048** – Edilizia. Prodotti per giunti. Determinazione dell'estrudibilità dei sigillanti per mezzo di un apparecchio normalizzato

#### 45.9.8 Pannelli

I pannelli devono essere inseriti come indicato nei disegni progettuali, e devono essere realizzati con materiali e caratteristiche come riportati nelle descrizioni dell'elenco dei prezzi.

#### NORME DI RIFERIMENTO

---

**UNI EN 12086** – Isolanti termici per edilizia. Determinazione delle proprietà di trasmissione del vapore acqueo

**UNI EN 12087** – Isolanti termici per edilizia. Determinazione dell'assorbimento d'acqua a lungo termine: prova attraverso immersione

**UNI EN 12088** – Isolanti termici per edilizia. Determinazione dell'assorbimento d'acqua per diffusione per lungo periodo

#### 45.9.9 Dispositivi di ventilazione

Nel caso di impiego di dispositivi di ventilazione essi devono essere inseriti nei serramenti (nel telaio o nella vetratura) come da disegni allegati ed assicurare.

I sistemi di ventilazione manuali da inserire saranno costituiti da un profilo in alluminio esterno parapioggia e un profilo interno in alluminio fermavetro con lamelle movimentabili manualmente munito di zanzariera in acciaio inox antistatica. I due profili devono essere uniti da materiale isolante che assicuri il taglio termico. La manovra delle lamelle deve essere assicurata da un dispositivo di manovra e regolazione in appoggio o a filo (è richiedibile la possibilità di manovra con cordicella o asta). Al fine di consentire agevoli interventi di manutenzione il profilo interno deve poter essere facilmente smontabile; ad aeratore chiuso devono essere garantite l'ermeticità all'aria e l'assenza di sibili.

I sistemi di ventilazione autoregolabili da inserire nel telaio o nella vetratura dovranno essere costituiti da due profili uniti da materiale isolante che assicuri il taglio termico e da un profilo di autoregolazione fissato internamente. Al fine di consentire agevoli interventi di manutenzione il profilo interno deve poter essere facilmente smontabile; ad aeratore chiuso devono essere garantite l'ermeticità all'aria e l'assenza di sibili.

#### 45.10.1.1 Profili in PVC

Per la realizzazione dei serramenti si richiede l'impiego di profili in PVC rigido antiurtizzato, stabilizzato, autoestinguento, con un'alta resistenza agli agenti atmosferici. Le caratteristiche fisico-meccaniche dei profili costituenti i serramenti devono essere conformi alle indicazioni delle normative riportate nella tabella 45.3. Le tolleranze dimensionali e gli spessori dei profili devono essere conformi alla norma **UNI EN 12608**.

Requisiti tecnici	Normativa	Valore nominale
Massa volumetrica	UNI EN ISO 7092	1,46 g/cm <sup>3</sup>
Modulo elastico a flessione	UNI EN ISO 178	> 2,2 N/mm <sup>2</sup>
Snervamento a trazione	UNI EN ISO 527	> 38 N/mm <sup>2</sup>
Allungamento a trazione	UNI EN ISO 527	> 150 %
Resistenza all'urto per massa cadente ( <i>Ball drop</i> )	UNI EN 477	0 % rottura
Resistenza all'urto a trazione	UNI EN ISO 8256	> 600 kJ/m <sup>2</sup>
Resistenza all'urto con mono-intaglio <i>Charpy</i>	UNI EN ISO 179-2	> 10 kJ/m <sup>2</sup>
Tenuta della saldatura d'angolo	UNI EN 514	> 25 N/mm <sup>2</sup> (trazione)
Ritiri dimensionali	UNI EN 479	< 2,0 % > 35 N/mm <sup>2</sup> (compressione)
Sfaldamento a 150°C	UNI EN 478	Nessun difetto
Temperatura di rammollimento ( <i>VICAT</i> )	UNI EN ISO 306	> 75°C
Resistenza all'invecchiamento	UNI EN ISO 4892	> 3 grado scala dei grigi
Coefficiente di espansione termica lineare (tra -30°C e +50°C)	Dilatometro	7x10 <sup>-5</sup> °C
Conducibilità termica	Sensore termico	0,16 W/mK
Reazione al fuoco	D.M. 26.6.84 UNI 8457 UNI 9174	Classe 1

#### NORME DI RIFERIMENTO

**UNI EN 12608** – *Profili di polivinilcloruro non plastificato (PVC-U) per la fabbricazione di porte e finestre - Classificazione, requisiti e metodi di prova*

#### 45.10.1.1.1 Finitura superficiali dei profili in PVC

La finitura dei profili deve possedere caratteristiche visive superficiali (uniformità d'aspetto, tonalità della colorazione, ecc.) approvate dalla direzione dei lavori. I manufatti dovranno essere esenti da difetti visibili (graffi, rigonfiamenti, ondulazioni ed altre imperfezioni, etc.).

**Colore bianco o sabbia o a scelta della direzione dei lavori:** la superficie del profilo deve essere liscia, con colorazione stabilizzata agli agenti atmosferici. Il controllo della resistenza alle intemperie deve essere effettuato conformemente alla normativa **UNI EN ISO 4892**, con la massima variazione del colore ammesso dopo l'esposizione corrispondente al livello 3 della scala dei grigi.

**Verniciatura:** le superfici esterne visibili dei profili possono essere verniciate mediante vernici nelle tonalità RAL prescelte. Il controllo della resistenza alle intemperie viene effettuato conformemente alla normativa

**UNI EN ISO 4892**, con la massima variazione del colore ammesso dopo l'esposizione corrispondente al livello 3 della scala dei grigi.

*Rivestimento con pellicola:* i profili possono essere rivestiti con pellicola decorativa costituita da una base in PVC ed una protezione esterna di PMMA (polimetacrilato di metile) trasparente. La pellicola viene applicata a caldo sulla superficie in vista del profilo in PVC tramite colla poliuretanica.

*Rivestimento con cartelle sagomate in alluminio:* sulla superficie esterna dei profili in PVC vengono applicate delle cartelline in alluminio, le quali sono ancorate al profilo tramite un sistema di aggancio a scatto che non limita i movimenti determinati dall'espansione differenziata dei due materiali accoppiati. La superficie delle coperture di alluminio può essere verniciata o anodizzata.

#### *45.10.1.1.2 Rinforzi metallici*

I profili metallici di rinforzo per i serramenti in PVC devono essere realizzati in acciaio FEPO2+Z con trattamento di zincatura superficiale continuo ed uniforme (da Z200 a Z275). La loro forma deve adattarsi al profilo di PVC e dopo il fissaggio su quest'ultimo tramite le viti deve formare un'unione solida con esso.

Montanti, telai e traverse dei serramenti devono essere rinforzati per rispondere alle sollecitazioni agenti sul serramento durante l'uso.

#### *45.10.1.2 Guarnizioni di tenuta*

Le guarnizioni devono garantire al serramento le prestazioni richieste di tenuta all'acqua, permeabilità all'aria, isolamento acustico; devono essere compatibili con i materiali con cui vengono a contatto e deve essere verificata la conformità alle normative di riferimento per lo specifico materiale costituente.

Possono essere realizzate con materiale termoplastico saldabile o materiale elastomerico (EPDM) ed in tutti i casi devono garantire la continuità sul contorno dell'infisso tramite la saldatura a caldo o l'incollaggio con il collante idoneo.

#### NORME DI RIFERIMENTO

**UNI EN 12365-1** – Accessori per serramenti. Guarnizioni per porte, finestre, chiusure oscuranti e facciate continue. Parte 1: Requisiti prestazionali e classificazione

**UNI EN 12365-2** – Accessori per serramenti. Guarnizioni per porte, finestre, chiusure oscuranti e facciate continue. Parte 2: Metodi di prova per determinare la forza di compressione

**UNI EN 12365-3** – Accessori per serramenti. Guarnizioni per porte, finestre, chiusure oscuranti e facciate continue. Parte 3: Metodo di prova per determinare il recupero elastico

**UNI EN 12365-4** – Accessori per serramenti. Guarnizioni per porte, finestre, chiusure oscuranti e facciate continue. Parte 4: Metodo di prova per determinare il recupero dopo l'invecchiamento accelerato

#### *45.10.1.3 Vetri*

Nei vetri isolanti lo spessore minimo deve essere almeno di 4 mm.

Nel campo visivo del vetro e ai lati dello stesso, non si devono notare macchie grosse. Non sono da considerarsi difetti eventuali filamenti di lunghezza massima 2 mm e puntini di diametro massimo 0,6 mm. Tali difetti devono però riscontrarsi raramente e in punti non troppo ravvicinati. La verifica dei difetti visibili ad occhio nudo deve essere effettuata con la lastra di vetro posizionata verticalmente ad una distanza di circa 100 cm e contro luce. Macchie irregolari causate dalla rifrazione dei raggi solari sul vetro isolante, sostituito con almeno una lastra di sicurezza su una delle parti, non sono da considerare come difetto.

Il sigillante non deve penetrare oltre 2 mm nell'interspazio tra la lastra e il profilo distanziatore all'interno del vetrocamera. Lo spessore della sigillatura del nodo non deve superare i 15 mm in vetri di superficie fino a 6 m<sup>2</sup>.

#### *45.10.1.4 Accessori e ferramenta*

Gli accessori devono essere realizzati con materiali resistenti alla corrosione atmosferica ed all'usura e devono avere caratteristiche tali da conferire al serramento la resistenza meccanica, la stabilità e la funzionalità per le condizioni di uso e sollecitazione a cui è destinato. I materiali costituenti gli accessori devono essere compatibili con quelli delle superfici con cui vengono posti a contatto. La finitura degli accessori sarà coordinata a quella dei profili secondo campionatura approvata dal direttore dei lavori.

I meccanismi di apertura e chiusura dei serramenti devono essere fissati sui rinforzi in acciaio oppure su almeno due pareti del profilo in PVC. La distanza minima tra i vari punti di chiusura non deve superare i 700 mm.

Gli accessori applicati sulle porte antipanico e di emergenza devono essere marcati CE e devono rispondere ai requisiti delle seguenti norme:

**UNI EN 1125** – Accessori per serramenti – dispositivi antipanico per uscite di sicurezza azionati mediante una barra orizzontale – requisiti e metodi di prova

**UNI EN 179** – Accessori per serramenti – dispositivi per uscite di emergenza azionati mediante maniglia a leva o piastra a spinta – requisiti e metodi di prova

#### 45.10.1.5 Requisiti costruttivi

##### 45.10.1.5.1 Costruzione di telai e battenti

I profili in PVC che costituiscono la struttura del telaio e del battente devono essere uniti negli angoli mediante termo-fusione e saldatura e devono garantire i carichi di rottura minimi fissati dalla norma **UNI EN 514**.

Sui traversi inferiori dei telai e dei battenti dovranno essere presenti le fessure di drenaggio, in numero e dimensioni sufficienti a garantire l'evacuazione dell'acqua e della condensa. Le fessure di ventilazione nelle traverse superiori dei serramenti facilitano il deflusso e l'eliminazione dell'acqua dalla camera di vetraggio e dall'interno dei profili.

I collegamenti meccanici delle traverse sui telai e sui battenti devono essere realizzati con dispositivi di giunzione, la cui idoneità sia stata comprovata da istituti accreditati con il rilascio dell'attestato di certificazione. La giunzione della traversa deve essere accuratamente sigillata, al fine di evitare danni dovuti alla corrosione o in generale all'infiltrazione di acqua all'interno dei profili giuntati.

#### NORME DI RIFERIMENTO

**UNI EN 514** – Profilati di policloruro di vinile non plastificato (PVC-U) per la fabbricazione di finestre e porte - Determinazione della resistenza di angoli saldati e giunti a T

##### 45.10.1.5.2 Serramento a giunto aperto

La conformazione del sistema di profili "a giunto aperto" permette di applicare 3 guarnizioni di tenuta, con la guarnizione centrale posizionata sul telaio. Il profilo da telaio presenta nella sua conformazione un dentino rialzato in PVC come sede della guarnizione centrale, affinché l'acqua di drenaggio possa essere facilmente raccolta ed immediatamente eliminata verso l'esterno del serramento attraverso i fori di scarico. La conformazione del telaio e del battente è tale da permettere la raccolta dell'eventuale acqua di infiltrazione in un ampio volume e di facilitarne l'evacuazione attraverso le asole di scarico praticate nella camera esterna dei profili.

Sia i profili da telaio che da battente devono essere conformati con la struttura a 3 o più camere interne.

Sui profili da telaio e da battente devono essere previste le scanalature per l'inserimento delle guarnizioni sostituibili in caso di danneggiamento.

Devono essere disponibili diverse varianti geometriche per il profilo da telaio, in maniera da facilitarne l'applicazione sulla muratura. Deve inoltre essere possibile applicare a scatto sul telaio profili di allargamento, coprifili e profili di accoppiamento per il completamento estetico e funzionale della posa del serramento nel vano murario.

Devono essere disponibili diverse varianti del profilo da battente, sia dal punto di vista estetico che dimensionale e funzionale, per realizzare porte finestre, porte, ed ante con l'apertura verso l'esterno.

Il listello fermavetro per il mantenimento della vetrata deve essere applicato tramite un sistema di aggancio a piedino singolo o a doppio piedino che permette l'incastro nell'anta per tutta la lunghezza dello stesso.

I meccanismi di apertura e chiusura dei serramenti, protetti superficialmente con trattamento anticorrosivo, devono essere fissati sui rinforzi in acciaio, oppure su almeno due pareti del profilo in PVC.

##### 45.10.1.5.3 Serramento a due guarnizioni di battuta

La conformazione del telaio e del battente del sistema "a due guarnizioni di tenuta" è tale da permettere la raccolta dell'eventuale acqua di infiltrazione in un ampio volume e di facilitarne l'evacuazione attraverso le asole di scarico praticate nella camera esterna dei profili.

I profili da telaio devono essere conformati con la struttura a 4 o più camere interne, mentre i profili anta devono avere 3 o più camere interne.

Sui profili da telaio e da battente devono essere previste le scanalature per l'inserimento delle guarnizioni sostituibili in caso di danneggiamento.

Devono essere disponibili diverse varianti geometriche per il profilo da telaio in maniera da facilitarne l'applicazione sulla muratura. Deve inoltre essere possibile applicare a scatto sul telaio profili di allargamento, coprifili e profili di accoppiamento per il completamento estetico e funzionale della posa del serramento nel vano murario.

Devono essere disponibili diverse varianti del profilo da battente, sia dal punto di vista estetico che dimensionale e funzionale, per realizzare porte finestre, porte, ed ante con l'apertura verso l'esterno.

Il listello fermavetro per il mantenimento della vetrata deve essere applicato tramite un sistema di aggancio a piedino singolo o a doppio piedino, che permette l'incastro nell'anta per tutta la lunghezza dello stesso.

I meccanismi di apertura e chiusura dei serramenti, protetti superficialmente con trattamento anticorrosivo, devono essere fissati sui rinforzi in acciaio, oppure su almeno due pareti del profilo in PVC.

#### *45.10.1.5.4 Schermo oscurante esterno: la persiana*

I profili in PVC impiegati per la realizzazione della persiana devono essere realizzati in modo tale da contenere tutti gli accessori necessari a compensare la mancanza del vetro e a conferire la massima stabilità al manufatto. Deve esistere la possibilità di applicare al telaio, qualora richiesto, profili di allargamento e coprifili.

#### *45.10.1.5.5 Costruzione dei telai e dei battenti*

I telai ed i battenti devono essere saldati agli angoli mediante il processo di termofusione del materiale; i carichi di rottura angolari devono garantire prestazioni analoghe ai sistemi per finestre. Le traverse devono essere collegate ai battenti tramite giunzione meccanica realizzata con cavallotti metallici.

#### *45.10.1.5.6 Rinforzi*

I profilati di PVC devono essere abbinati a rinforzi in acciaio protetti con trattamento superficiale anticorrosivo di zincatura da Z 200 a Z 275 e fissati tramite viti di fissaggio.

Il profilo dell'anta della persiana deve essere abbinato ad un profilo metallico tubolare, collegato negli angoli tramite l'applicazione di sistemi di rinforzo quali:

- squadrette in alluminio inserite all'interno della tubolarità dei rinforzi, giuntate meccanicamente e fissate con viti alla struttura;
- squadrette in acciaio inox opportunamente sagomate, inserite all'interno dell'angolo dell'anta e fissate con viti ai rinforzi del profilo;
- blocchi stampati in PVC, che vengono vincolati all'interno della tubolarità dei rinforzi ed aumentano la superficie di saldatura sull'angolo.

#### *45.10.1.5.7 Ferramenta*

La ferramenta applicata alla persiana (bandelle a squadra o piane, cardini, cerniere, spagnolette, ecc.) deve essere idonea alla tipologia dell'elemento realizzato, sia per dimensioni che per funzionalità.

La bandella applicata in prossimità dell'angolo deve avere una conformazione a squadra a 90° per aumentare la stabilità del battente. I sistemi movimentazione e chiusura dell'anta utilizzati (soprattutto in corrispondenza degli snodi) devono essere realizzati o trattati con materiali resistenti alla corrosione e all'usura.

Le cerniere ed i cardini devono prevedere punti di fissaggio diretti sul rinforzo metallico dell'anta e del telaio.

#### *45.10.1.5.8 Sistemi oscuranti*

I sistemi di oscuramento devono essere applicati all'anta della persiana tramite listelli fermapannello, inseriti nell'apposita scanalatura su tutta la lunghezza del battente.

Il sistema oscurante per le persiane può essere diverso a seconda dell'esigenza di schermatura richiesta:

- con pannellatura cieca completamente oscurante;
- con lamelle fisse inclinate semi-oscuranti rinforzate dall'apposito profilo tubolare in alluminio;
- con lamelle orientabili dotate di guarnizione coestrusa e rinforzate dall'apposito profilo tubolare in alluminio.

#### 45.10.1.6 La posa del serramento nel vano murario

Il fissaggio del serramento sull'opera muraria deve evitare danni legati a deformazioni, dilatazioni, infiltrazioni o cedimenti. La posizione del serramento deve essere stabilita sulla base della struttura del vano murario, con l'obiettivo di minimizzare le dispersioni, scongiurare la formazione di condensa e massimizzare l'isolamento acustico della realizzazione.

#### NORME DI RIFERIMENTO

**UNI 10818** – Finestre, porte e schermi, Linee guida generali per la posa in opera

##### 45.10.1.6.1 Fissaggio

L'ancoraggio del telaio mediante viti, tasselli o zanche su muro, su falso telaio o su vecchio infisso, deve trasmettere alla costruzione tutti i carichi dovuti al peso proprio della parte apribile, alle dilatazioni, alla spinta del vento ed alle azioni di manovra.

L'interasse e la posizione dei punti di fissaggio devono rispondere alle indicazioni della norma RAL.

##### 45.10.1.6.2 Sigillatura

I sigillanti devono essere compatibili con i materiali con cui vengono a contatto, devono garantire al giunto di connessione tra il telaio e la muratura le prestazioni di tenuta all'acqua, tenuta all'aria, tenuta alla polvere e devono assicurare continuità elastica durevole tra i due supporti.

L'operazione di sigillatura deve essere realizzata con l'obiettivo di assorbire tutti i movimenti strutturali del giunto tra il telaio e la muratura e deve essere effettuata sulla base delle caratteristiche fisiche del sigillante. Per i nastri di tenuta pre-compressi deve essere individuato il grado di compressione idoneo, questi prodotti non garantiscono l'ermeticità al vapore acqueo.

##### 45.10.1.6.3 Isolazione

Per l'isolazione del giunto tra la muratura ed il telaio della finestra possono essere usati materiali isolanti come schiume specifiche o lana minerale.

Nel caso di utilizzo di sigillante in forma di schiuma, il materiale non deve causare reazioni che possano deformare i profili in PVC del telaio dopo l'applicazione.

##### 45.10.1.6.4 Coprifilatura

Per completare la posa dal punto di vista estetico e funzionale, i serramenti dovranno essere rifiniti con l'applicazione di coprifili (interni ed esterni) e di eventuali raccordi al davanzale.

#### 45.10.1.7 Prestazioni dei serramenti

##### 45.10.1.7.1 Classi di tenuta

I serramenti devono essere a marchio di qualità IIP-UNI e presentare le seguenti classi di tenuta:

– permeabilità all'aria \_\_\_\_\_ (specificare la classe secondo la norma **UNI EN 12207**);

– tenuta all'acqua \_\_\_\_\_ (specificare la classe secondo la norma **UNI EN 12208**);

– resistenza al carico del vento \_\_\_\_\_ (specificare la classe secondo la norma **UNI EN 12210**);

#### NORME DI RIFERIMENTO

**UNI EN 1026** – Porte e finestre - Permeabilità all'aria - Metodo di prova

**UNI EN 12207** – Finestre e porte - Permeabilità all'aria – Classificazione

**UNI EN 1027** – Porte e finestre - Tenuta all'acqua - Metodo di prova

**UNI EN 12208** – Finestre e porte - Tenuta all'acqua - Classificazione

**UNI EN 12211** – Porte e finestre - Resistenza al carico di vento - Metodo di prova

**UNI EN 12210** – Finestre e porte - Resistenza al carico del vento – Classificazione

##### 45.10.1.7.2 Isolamento termico del serramento

I serramenti devono presentare un valore di trasmittanza termica complessiva pari ad  $U = \underline{\hspace{2cm}} \text{ W/m}^2\text{K}$

#### NORME DI RIFERIMENTO

**UNI 10349** – Riscaldamento e raffrescamento degli edifici. Dati climatici

**UNI/TS 11300-1** – Prestazioni energetiche degli edifici - Parte 1: Determinazione del fabbisogno di energia termica dell'edificio per la climatizzazione estiva ed invernale

**UNI EN ISO 13790** – Prestazione energetica degli edifici - Calcolo del fabbisogno di energia per il riscaldamento e il raffrescamento

**UNI EN ISO 6946** – Componenti ed elementi per edilizia - Resistenza termica e trasmittanza termica - Metodo di calcolo

**UNI EN ISO 10077-1** – Prestazione termica di finestre, porte e chiusure oscuranti - Calcolo della trasmittanza termica - Parte 1: Generalità

**UNI EN ISO 10077-2** – Prestazione termica di finestre, porte e chiusure - Calcolo della trasmittanza termica - Parte 2: Metodo numerico per i telai

#### 45.10.1.7.3 Isolamento acustico del serramento

I serramenti devono presentare un valore del potere fonoisolante di **Rw = \_\_\_\_\_ dB** (specificare il valore).

##### NORME DI RIFERIMENTO

**UNI EN 12758** – Vetro per edilizia - Vetrazioni e isolamento acustico per via aerea - Descrizioni del prodotto e determinazione delle proprietà

**UNI EN 12354-3** – Valutazione delle prestazioni acustiche di edifici a partire dalle prestazioni di prodotti – isolamento acustico contro il rumore proveniente dall'esterno per via aerea

**UNI EN ISO 10140-1** – Acustica - Misurazione in laboratorio dell'isolamento acustico di edifici e di elementi di edificio - Parte 1: Regole di applicazione per prodotti particolari

**UNI EN ISO 10140-3** – Acustica - Misurazione in laboratorio dell'isolamento acustico di edifici e di elementi di edificio - Part 3: Misurazione dell'isolamento del rumore da calpestio

**UNI EN ISO 10140-5** – Acustica - Misurazione in laboratorio dell'isolamento acustico di edifici e di elementi di edificio - Parte 5: Requisiti per le apparecchiature e le strutture di prova

**UNI EN ISO 717-1** – Misurazione dell'isolamento acustico in edifici ed elemento di edificio – isolamento acustico per via aerea

**UNI EN ISO 717-2** – Acustica - Valutazione dell'isolamento acustico in edifici e di elementi di edificio - Parte 2: Isolamento dal rumore di calpestio

#### 45.10.1.8 Sicurezza

##### 45.10.1.8.1 Sicurezza nell'uso

I serramenti non devono causare danni fisici o lesioni agli utenti; non devono presentare parti taglienti e superfici abrasive che possano ferire gli utenti nelle normali condizioni di utilizzo. Devono essere evitate fuoriuscite di materiali dalla propria sede e devono essere evitate rotture degli organi di manovra e di bloccaggio o altri danneggiamenti che possano compromettere le prestazioni iniziali

##### NORME DI RIFERIMENTO

**UNI EN 107** – Metodi di prova delle finestre - Prove meccaniche

##### 45.10.1.8.2 Sicurezza delle parti vetrate

La tipologia di vetratura di sicurezza da utilizzare in funzione dei potenziali rischi all'utenza per le attività previste deve corrispondere alle indicazioni della norma **UNI 7697**.

##### NORME DI RIFERIMENTO

**UNI 7697** – Criteri di sicurezza nelle applicazioni vetrarie

##### 45.10.1.8.3 Classe di reazione al fuoco

I profili in PVC costituenti i serramenti devono essere classificati in **classe 1** per quanto riguarda la “reazione al fuoco”. Tale caratteristica deve essere certificata in laboratorio, secondo la metodologia di prova di riferimento.

##### NORME DI RIFERIMENTO

**UNI 8457** – Prodotti combustibili suscettibili di essere investiti dalla fiamma su una sola faccia - Reazione al fuoco mediante applicazione di una piccola fiamma

**UNI 9174** – Reazione al fuoco dei materiali sottoposti all'azione di un fiamma d'innescio in presenza di calore radiante

##### 45.10.1.8.4 Accessori applicati sulle uscite antipanico e di emergenza a marcatura CE

Gli accessori applicati sulle uscite antipanico e di emergenza devono essere marcati CE e devono rispondere ai requisiti delle seguenti norme:

**UNI EN 1125** – Accessori per serramenti – dispositivi antipanico per uscite di sicurezza azionati mediante una barra orizzontale – requisiti e metodi di prova

**UNI EN 179** – Accessori per serramenti – dispositivi per uscite di emergenza azionati mediante maniglia a leva o piastra a spinta – requisiti e metodi di prova

#### 45.10.1.8.5 Istruzioni di manutenzione

Nelle istruzioni di manutenzione del serramento devono essere definiti quali sono i principali componenti soggetti ad usura durante l'uso, la tipologia degli interventi di pulizia, la manutenzione necessaria e la loro frequenza. Componenti come le guarnizioni, i sigillanti, i vetrocamera, che possono essere danneggiati dall'uso o dall'invecchiamento, dovranno essere concepiti in modo tale da essere agevolmente sostituiti o riparati.

### 45.11 Porte e chiusure resistenti al fuoco

#### 45.11.1 Generalità

Gli elementi di chiusura resistenti al fuoco comprendono:

- porte su perni e su cardini;
- porte scorrevoli orizzontalmente e verticalmente, incluse le porte articolate scorrevoli e le porte sezionali;
- porte a libro in acciaio, monolamiera (non coibentate);
- porte scorrevoli a libro;
- porte basculanti;
- serrande avvolgibili.

Per assicurare la tenuta al fumo le porte tagliafuoco devono essere corredate da guarnizioni etumescenti.

#### 45.11.2 Valutazione delle caratteristiche

La valutazione delle caratteristiche, delle prestazioni, nonché le modalità di redazione del rapporto di prova in forma completa di porte ed elementi di chiusura resistenti al fuoco, si effettua secondo quanto specificato nella norma **UNI EN 1634-1** e, per quanto da essa richiamato, nelle norme **UNI EN 1363-1** e **UNI EN 1363-2**.

La valutazione delle prestazioni, da effettuare tramite la prova a fuoco secondo la curva di riscaldamento prevista dalla **UNI EN 1363-1**, va condotta previo il condizionamento meccanico previsto al punto 10.1.1, comma a) della norma **UNI EN 1634-1**. Il condizionamento meccanico deve essere eseguito secondo quanto descritto nell'allegato A al **D.M. 20 aprile 2001**.

Salvo diversa indicazione dei decreti di prevenzione incendi, la classe di resistenza al fuoco richiesta per porte e altri elementi di chiusura con la terminologia RE e REI è da intendersi, con la nuova classificazione, equivalente a E e a EI2 rispettivamente. Laddove sia prescritto l'impiego di porte e altri elementi di chiusura classificati E ed EI2, potranno essere utilizzate porte omologate con la classificazione RE e REI, nel rispetto di tutte le condizioni previste dal **D.M. 20 aprile 2001**.

#### 45.11.3 Classificazione delle porte resistenti al fuoco

Il sistema di classificazione adottato per le porte resistenti al fuoco è qui di seguito illustrato.

<b>E</b>	15	20	30	45	60	90	120	180	240
<b>EI<sub>1</sub></b>	15	20	30	45	60	90	120	180	240
<b>EI<sub>2</sub></b>	15	20	30	45	60	90	120	180	240
<b>EW</b>	-	20	30	-	60	-	-	-	-

Il requisito di tenuta *E* è l'attitudine di una porta o altro elemento di chiusura a non lasciar passare né produrre, se sottoposto all'azione dell'incendio su un lato, fiamme, vapori o gas caldi sul lato non esposto.

La perdita del requisito *E* si ha al verificarsi di uno dei seguenti fenomeni:

- aperture di fessure passanti superiori a fissate dimensioni (punto 10.4.5.3 della norma **UNI EN 1363-1**);

- accensione di un batuffolo di cotone posto ad una distanza di 30 mm per un massimo di 30 s (punto 10.4.5.2 della norma **UNI EN 1363-1**) su tutta la superficie;
- presenza di fiamma persistente sulla faccia non esposta.

Il requisito di isolamento *I* è l'attitudine di una porta o altro elemento di chiusura a ridurre entro un dato limite la trasmissione del calore dal lato esposto all'incendio al lato non esposto.

La perdita del requisito di tenuta significa anche perdita del requisito di isolamento, sia che il limite specifico di temperatura sia stato superato o meno.

Sono previsti due criteri di isolamento:

- isolamento I1;
- isolamento I2.

#### ISOLAMENTO I1

Si considera che l'elemento in prova perde l'isolamento termico al verificarsi del primo dei seguenti fenomeni:

- l'aumento della temperatura media sulla faccia non esposta supera i 140°C (punto 9.1.2.2 della norma **UNI EN 1634-1**);
- l'aumento della temperatura su ogni punto dell'anta, con esclusione della zona entro 25 mm dal bordo visibile o foro di passaggio, supera i 180°C (punto 9.1.2.4 lettera b) della norma **UNI EN 1634-1**);
- l'aumento della temperatura sul telaio supera i 180°C a una distanza di 100 mm dal foro di passaggio se il telaio è più largo di 100 mm, o alla massima distanza possibile se il telaio è inferiore o uguale a 100 mm (punto 9.1.2.3 lettera b) della norma **UNI EN 1634-1**).

#### ISOLAMENTO I2

Si considera che l'elemento in prova perde l'isolamento termico al verificarsi del primo dei seguenti fenomeni:

- l'aumento della temperatura media sulla faccia non esposta supera i 140°C (punto 9.1.2.2 della norma **UNI EN 1634-1**);
- l'aumento della temperatura su ogni punto dell'anta, con esclusione della zona entro 100 mm dal bordo visibile o foro di passaggio, supera i 180°C (punto 9.1.2.3 lettera c) della norma **UNI EN 1634-1**);
- l'aumento della temperatura sul telaio supera i 360°C a una distanza di 100 mm dal foro di passaggio se il telaio è più largo di 100 mm o alla massima distanza possibile se il telaio è inferiore o uguale a 100 mm (punto 9.1.2.3 lettera b) della norma **UNI EN 1634-1**).

Il requisito di irraggiamento *W* è l'attitudine di una porta o altro elemento di chiusura a resistere all'incendio agente su una sola faccia, riducendo la trasmissione di calore radiante sia ai materiali costituenti la superficie non esposta sia ad altri materiali o a persone ad essa adiacenti.

Una porta o altro elemento di chiusura che soddisfa i criteri di isolamento I1 o I2 si ritiene che soddisfi anche il requisito di irraggiamento *W* per lo stesso tempo. La perdita del requisito di tenuta *E* significa automaticamente perdita del requisito di irraggiamento *W*.

#### 45.11.4 Omologazione

Le porte e altri elementi di chiusura da impiegarsi nelle attività soggette alle norme di prevenzione incendi devono essere omologati.

Per *omologazione* si intende l'atto conclusivo attestante il corretto espletamento della procedura tecnico-amministrativa illustrata nel presente decreto, finalizzata al riconoscimento dei requisiti certificati delle porte resistenti al fuoco. Con tale riconoscimento è autorizzata la riproduzione del prototipo e la connessa immissione in commercio di porte resistenti al fuoco omologate, con le variazioni consentite dalla norma **UNI EN 1634-1** nel campo di applicazione diretta del risultato di prova, integrate dalle variazioni riportate nell'allegato C al **D.M. 20 aprile 2001**.

Per *prototipo* si intende il campione, parte del campione medesimo e/o la documentazione idonea alla completa identificazione e caratterizzazione della porta omologata, conservati dal laboratorio che rilascia il certificato di prova.

Per *porta omologata* si intende la porta o altro elemento di chiusura per il quale il produttore ha espletato la procedura di omologazione.

Per *produttore* della porta resistente al fuoco, si intende il fabbricante residente in uno dei paesi dell'Unione europea, ovvero in uno dei paesi costituenti l'accordo SEE, nonché ogni persona che, apponendo il proprio nome, marchio o segno distintivo sulla porta resistente al fuoco, si presenti come rappresentante autorizzato dallo stesso, purché residente in uno dei paesi dell'Unione europea, ovvero in uno dei paesi costituenti l'accordo SEE.

Per *certificato di prova* si intende il documento, rilasciato dal laboratorio o da un organismo di certificazione, con il quale, sulla base dei risultati contenuti nel rapporto di prova, si certifica la classe di resistenza al fuoco del campione sottoposto a prova.

Per *rapporto di prova* si intende il documento, rilasciato dal laboratorio a seguito della prova, riportante quanto indicato al punto 12 della norma **UNI EN 1634-1** e al punto 12.1 della norma **UNI EN 1363-1**.

L'omologazione decade automaticamente se la porta resistente al fuoco subisce una qualsiasi modifica non prevista nell'atto di omologazione.

#### *45.11.5 Documentazione tecnica che il produttore deve allegare ad ogni fornitura*

Il produttore, per ogni fornitura di porte resistenti al fuoco, deve allegare la seguente documentazione tecnica:

- copia dell'atto di omologazione della porta;
- dichiarazione di conformità alla porta omologata;
- libretto di installazione, uso e manutenzione.

##### *45.11.5.1 Dichiarazione di conformità*

Per *dichiarazione di conformità* si intende la dichiarazione, rilasciata dal produttore, attestante la conformità della porta resistente al fuoco alla porta omologata e contenente, tra l'altro, i seguenti dati:

- nome del produttore;
- anno di costruzione;
- numero progressivo di matricola;
- nominativo del laboratorio e dell'organismo di certificazione se diversi;
- codice di omologazione;
- classe di resistenza al fuoco.

##### *45.11.5.2 Marchio di conformità*

Per *marchio di conformità* si intende l'indicazione permanente e indelebile apposta dal produttore sulla porta resistente al fuoco, contenente almeno il numero progressivo di matricola e il codice di omologazione. Il marchio di conformità deve essere applicato dal produttore sulla porta resistente al fuoco.

##### *45.11.5.3 Libretto di installazione, uso e manutenzione*

Per *libretto di installazione, uso e manutenzione* si intende il documento, allegato ad ogni singola fornitura di porte resistenti al fuoco, che riporta, come minimo, i seguenti contenuti:

- modalità e avvertenze d'uso;
- periodicità dei controlli e delle revisioni con frequenza almeno semestrale;
- disegni applicativi esplicativi per la corretta installazione, uso e manutenzione della porta;
- avvertenze importanti a giudizio del produttore.

## NORME DI RIFERIMENTO

---

### NORME TECNICHE

**D.M. 14 dicembre 1993** – *Norme tecniche e procedurali per la classificazione di resistenza al fuoco e omologazione di porte e altri elementi di chiusura*

**D.M. 27 gennaio 1999** – *Resistenza al fuoco di porte e altri elementi di chiusura. Prove e criteri di classificazione*

**D.M. 20 aprile 2001** – *Utilizzazione di porte resistenti al fuoco di grandi dimensioni*

**D.M. 21 giugno 2004** – *Norme tecniche e procedurali per la classificazione di resistenza al fuoco e omologazione di porte e altri elementi di chiusura*

**D.M. 3 agosto 2015** – *Approvazione di norme tecniche di prevenzione incendi, ai sensi dell'articolo 15 del decreto legislativo 8 marzo 2006, n. 139*

### PROVE DI RESISTENZA AL FUOCO

**UNI EN 1634-1** – *Prove di resistenza al fuoco e di controllo della dispersione del fumo per porte e sistemi di chiusura, finestre apribili e loro componenti costruttivi. Parte 1: Prove di resistenza al fuoco per porte e sistemi di chiusura e finestre apribili*

**UNI EN 1634-3** – Prove di resistenza al fuoco per porte ed elementi di chiusura. Porte e chiusure a tenuta fumo

**UNI EN 1634-3** – Prove di resistenza al fuoco e di controllo della dispersione del fumo per porte e sistemi di chiusura, finestre apribili e loro componenti costruttivi. Parte 3: Prove di controllo della dispersione del fumo per porte e sistemi di chiusura

**UNI EN 1363-1** – Prove di resistenza al fuoco. Requisiti generali

**UNI EN 1363-2** – Prove di resistenza al fuoco. Procedure alternative e aggiuntive

**UNI ENV 1363-3** – Prove di resistenza al fuoco. Verifica della prestazione del forno

#### ELEMENTI VERNICIATI

**UNI 8456** – Prodotti combustibili suscettibili di essere investiti dalla fiamma su entrambe le facce. Reazione al fuoco mediante applicazione di una piccola fiamma

**UNI 8457** – Prodotti combustibili suscettibili di essere investiti dalla fiamma su una sola faccia. Reazione al fuoco mediante applicazione di una piccola fiamma

**UNI 9174** – Reazione al fuoco dei prodotti sottoposti all'azione di una fiamma d'innesco in presenza di calore radiante

**UNI EN ISO 1182** – Prove di reazione al fuoco dei prodotti da costruzione. Prova di non combustibilità

## Art. 46 - Prodotti per isolamento termico

### 46.1 Generalità

I prodotti per l'isolamento termico dell'edificio devono essere conformi alle prescrizioni progettuali e riportare la prescritta marcatura come previsto dalle specifiche norme UNI.

### 46.2 Requisiti ambientali

Gli isolanti utilizzati devono rispettare i seguenti criteri:

- non devono essere prodotti utilizzando ritardanti di fiamma che siano oggetto di restrizioni o proibizioni previste da normative nazionali o comunitarie applicabili;
- non devono essere prodotti con agenti espandenti con un potenziale di riduzione dell'ozono superiore a zero;
- non devono essere prodotti o formulati utilizzando catalizzatori al piombo quando spruzzati o nel corso della formazione della schiuma di plastica;
- se prodotti da una resina di polistirene espandibile gli agenti espandenti devono essere inferiori al 6% del peso del prodotto finito;
- il prodotto finito deve contenere le seguenti quantità minime di materiale riciclato (calcolate come somma di pre e post- consumo), misurato sul peso del prodotto finito.

	Isolante in forma di pannello	Isolante stipato, a spruzzo/insufflato	Isolante in materassini
Cellulosa		80 %	
Lana di vetro	60 %	60 %	60 %
Lana di roccia	15 %	15 %	15 %
Perlite espansa	30 %	40 %	8 - 10 %
Fibre in poliestere	60 - 80 %		60 - 80 %
Polistirene espanso	dal 10 % al 60 % in funzione della tecnologia adottata per la produzione	dal 10 % al 60 % in funzione della tecnologia adottata per la produzione	
Polistirene estruso	dal 5 % al 15 % in funzione della tipologia del prodotto e della tecnologia adottata per la produzione	dal 1 % al 10 % in funzione della tipologia del prodotto e dalla tecnologia adottata per la produzione	
Poliuretano espanso	dal 1 % al 10 % in funzione della tipologia del prodotto e dalla tecnologia adottata per la produzione		
Isolante riflettente in alluminio			15 %

L'appaltatore dovrà accertarsi della rispondenza al criterio tramite una dichiarazione ambientale di Tipo III, conforme alla norma **UNI EN 15804** e alla norma **ISO 14025** oppure una asserzione ambientale del produttore conforme alla norma **ISO 14021**, verificata da un organismo di valutazione della conformità, che dimostri il rispetto dei criteri e che dovrà essere presentata al direttore dei lavori stazione appaltante in fase di esecuzione dei lavori, prima della posa in opera.

#### 46.3 Polistirene espanso (PSE)

Il polistirene espanso è un isolante termico che presenta specifiche proprietà di isolamento acustico da impatto. Per le sue caratteristiche di rigidità dinamica e comprimibilità, è particolarmente adatto alla protezione dai rumori d'urto e da calpestio. Il prodotto è consigliato per applicazioni di isolante posto in intercapedine o all'interno.

Il prodotto si può presentare sotto forma di:

- lastre di polistirene espanso sinterizzato (EPS/B);
- lastre di polistirene espanso sinterizzato (EPS/S);
- lastre di polistirene per mezzo di procedimento continuo di estrusione (EPS/E).

La norma **UNI EN 13163** prevede:

- marcatura CE (sistema di attestazione della conformità: 3);
- prove iniziali di tipo (ITT);
- controllo di produzione in fabbrica (FPC), tra cui controllo della rigidità dinamica  $s'$  (metodo di prova: **EN 29052-1**; frequenza minima di prova: una ogni settimana) e della comprimibilità  $c$  (metodo di prova: **EN 12431**; frequenza minima di prova: una ogni settimana).

Il polistirolo espanso elasticizzato non necessita di marcatura CE. Il prodotto è utilizzabile per pavimentazioni, pareti, facciate, sottofondazioni, isolamento esterno a cappotto e intercapedine.

#### NORME DI RIFERIMENTO

---

**UNI 7819** – Materie plastiche cellulari rigide. Lastre in polistirene espanso per isolamento termico. Tipi, requisiti e prove

**UNI EN 13163** – Isolanti termici per edilizia. Prodotti di polistirene espanso ottenuti in fabbrica. Specificazione

**UNI EN 13164** – Isolanti termici per edilizia. Prodotti di polistirene espanso estruso (XPS) ottenuti in fabbrica. Specificazione

#### 46.4 Poliuretani e poliisocianurati espansi

Il poliuretano è un polimero che si ottiene da una reazione esotermica tra un isocianato (MDI, difenilmetil diisocianato o TDI, toluendiisocianato) e un poliolo (polietere o poliesteri). Il prodotto può essere applicato per colata, spruzzo, spalmatura, iniezione, estrusione, laminazione, poltrusione e roto-moulding.

#### NORME DI RIFERIMENTO

---

**UNI 8751** – Materie plastiche cellulari rigide. Poliuretani e poliisocianurati espansi in lastre da blocco. Tipi, requisiti e prove

**UNI 9051** – Materie plastiche cellulari rigide. Pannelli di poliuretano espanso rigido con paramenti flessibili prodotti in continuo. Tipi, requisiti e prove

**UNI 9564** – Materie plastiche cellulari rigide. Poliuretani espansi rigidi applicati a spruzzo. Tipi, requisiti e prove

#### 46.5 Argilla espansa

I requisiti per i prodotti di aggregati leggeri di argilla espansa realizzati *in situ* e utilizzati per l'isolamento di tetti, solai di copertura e pavimenti, sono previsti dalla norma **UNI EN 14063-1**. La norma descrive anche le caratteristiche del prodotto e include le procedure per effettuare le prove, la marcatura e l'etichettatura.

L'argilla espansa si presenta in granuli tondeggianti di colore rosso-bruno, caratterizzati da:

- una dura scorza esterna molto resistente alla compressione e al fuoco, che conferisce anche l'inattaccabilità da parte di agenti chimici e atmosferici;
- una struttura interna, costituita da piccole celle chiuse e vetrificate che determinano la leggerezza e l'isolamento termo-acustico.

#### NORME DI RIFERIMENTO

---

**UNI EN 14063-1** – Isolanti termici per edilizia. Prodotti di aggregati leggeri di argilla espansa realizzati *in situ*. Parte 1: Specifiche per i prodotti sfusi prima della messa in opera

#### 46.6 Lana minerale

La norma **UNI EN 13162** specifica i requisiti per i prodotti di lana minerale ottenuti in fabbrica, con o senza rivestimenti, che sono utilizzati per l'isolamento termico degli edifici. Il materiale isolante ha una consistenza simile alla lana, in quanto è fabbricato con rocce fuse, scorie oppure vetro.

I prodotti in lana minerale possono essere sotto forma di rotoli, di feltri o di pannelli.

I prodotti devono essere marcati chiaramente (sul prodotto, sull'etichetta o sull'imballaggio) con le informazioni previste dal punto 8 della norma **UNI EN 13162**.

#### NORME DI RIFERIMENTO

---

**UNI EN 13162** – *Isolanti termici per edilizia. Prodotti di lana minerale ottenuti in fabbrica. Specificazione*

#### 46.7 Vetro cellulare

I requisiti per i prodotti di vetro cellulare (detto anche *vetro schiuma* o *vetro cellulare espanso*) ottenuti in fabbrica, con o senza rivestimenti, che sono impiegati per l'isolamento termico degli edifici, sono quelli descritti dalla norma **UNI EN 13167**. La norma descrive anche le caratteristiche del prodotto e comprende procedimenti di prova, valutazione di conformità, marcatura CE ed etichettatura.

I prodotti devono essere marcati chiaramente (sul prodotto, sull'etichetta o sull'imballaggio) con le informazioni previste dal punto 8 della norma **UNI EN 13167**.

#### NORME DI RIFERIMENTO

---

**UNI EN 13167** – *Isolanti termici per edilizia. Prodotti di vetro cellulare (CG) ottenuti in fabbrica. Specificazione*

#### 46.8 Perlite espansa

I requisiti per i prodotti di perlite espansa ottenuti in fabbrica, con o senza rivestimenti, che sono impiegati per l'isolamento termico degli edifici, sono quelli descritti dalla norma **UNI EN 13169**. La norma descrive anche le caratteristiche del prodotto e comprende procedimenti di prova, valutazione di conformità, marcatura CE ed etichettatura.

I prodotti devono essere marcati chiaramente (sul prodotto, sull'etichetta o sull'imballaggio) con le informazioni previste dal punto 8 della norma **UNI EN 13169**.

#### NORME DI RIFERIMENTO

---

**UNI EN 13169** – *Isolanti termici per edilizia. Prodotti di perlite espansa (EPS) ottenuti in fabbrica. Specificazione*

**UNI EN 14316-1** – *Isolanti termici per edilizia. Isolamento termico realizzato in sito con prodotti di perlite espansa (EP). Parte 1: Specifiche per i prodotti legati e sfusi prima della messa in opera*

**UNI EN 14316-2** – *Isolanti termici per edilizia. Isolamento termico realizzato in sito con prodotti di perlite espansa (EP). Parte 2: Specifiche per prodotti messi in opera*

#### 46.9 Vermiculite espansa

La vermiculite è una roccia di origine vulcanica costituita da silicato di alluminio e magnesio idrato con tracce di ossido di ferro. Il minerale grezzo viene frantumato, macinato e sottoposto ad elevate temperature (100°C) che provocano l'evaporazione dell'acqua e l'espansione del granulo, ottenendo, così, una struttura cellulare costituita da microcavità chiuse non comunicanti tra loro e con l'esterno, che ne determina l'impermeabilità all'acqua e un potere isolante. La vermiculite si presenta sotto forma di granuli irregolari.

La norma **UNI EN 14317-1** specifica i requisiti relativi ai quattro tipi di prodotto di vermiculite espansa:

- aggregato di vermiculite (EVA);
- vermiculite rivestita (EVC);
- vermiculite idrofuga (EVH);
- vermiculite premiscelata (EVM).

Tali prodotti contengono meno dell'1% di materiale organico come definito nell'appendice D della stessa norma UNI, e sono utilizzati per l'isolamento in situ di tetti, solai di copertura, muri e pavimenti. La norma fornisce le specifiche per i prodotti prima dell'installazione, descrive le caratteristiche del prodotto e contempla le procedure per le prove, la valutazione di conformità, la marcatura e l'etichettatura.

I prodotti devono essere marcati chiaramente (sul prodotto, sull'etichetta o sull'imballaggio) con le informazioni previste dal punto 8 della norma **UNI EN 14317-1**.

#### NORME DI RIFERIMENTO

**UNI EN 14317-1** – *Isolanti termici per edilizia. Isolamento termico realizzato in sito con prodotti di vermiculite espansa (EV). Parte 1: Specifiche per i prodotti legati e sfusi prima della messa in opera*

**UNI EN 14317-2** – *Isolanti termici per edilizia. Isolamento termico realizzato in sito con prodotti di vermiculite espansa (EV). Parte 2: Specifiche per prodotti messi in opera*

#### 46.10 Fibre di legno

I requisiti per i prodotti di fibre di legno ottenuti in fabbrica con o senza rivestimenti rigidi o flessibili o vernici, che sono utilizzati per l'isolamento termico degli edifici, devono essere quelli previsti dalla norma **UNI EN 13171**.

I prodotti sono fabbricati in forma di rotoli, materassini, feltri, lastre o pannelli.

I prodotti devono essere marcati chiaramente (sul prodotto, sull'etichetta o sull'imballaggio) con le informazioni previste dal punto 8 della norma **UNI EN 14371**.

#### NORME DI RIFERIMENTO

**UNI EN 13171** – *Isolanti termici per edilizia. Prodotti di fibre di legno (WF) ottenuti in fabbrica. Specificazione*

**UNI EN 14317-1** – *Isolanti termici per edilizia. Isolamento termico realizzato in sito con prodotti di vermiculite espansa (EV). Parte 1: Specifiche per i prodotti legati e sfusi prima della messa in opera*

**UNI EN 14317-2** – *Isolanti termici per edilizia. Isolamento termico realizzato in sito con prodotti di vermiculite espansa (EV). Parte 2: Specifiche per prodotti messi in opera*

#### 46.11 Sughero espanso

I requisiti per i prodotti di sughero espanso ottenuti in fabbrica che sono utilizzati per l'isolamento termico degli edifici, devono essere quelli previsti dalla norma **UNI EN 13170**. I prodotti sono fabbricati con sughero granulato, agglomerato senza aggiunta di leganti e forniti sotto forma di pannelli senza rivestimenti.

I prodotti devono essere marcati chiaramente (sul prodotto, sull'etichetta o sull'imballaggio) con le informazioni previste dal punto 8 della norma **UNI EN 14370**.

#### NORME DI RIFERIMENTO

**UNI EN 13170** – *Isolanti termici per edilizia. Prodotti di sughero espanso ottenuti in fabbrica. Specificazione*

### Art. 47 - Prodotti per isolamento e assorbimento acustico

#### 47.1 Prodotti per assorbimento acustico

Si definiscono *materiali assorbenti acustici* (o *materiali fonoassorbenti*) quelli atti a dissipare in forma sensibile l'energia sonora incidente sulla loro superficie e, di conseguenza, a ridurre l'energia sonora riflessa. Questa proprietà deve essere valutata con il coefficiente di assorbimento acustico ( $\alpha_w$ ), definito dall'espressione:

$$\alpha_w = W_a/W_i$$

dove

$W_i$  = energia sonora incidente;

$W_a$  = energia sonora assorbita.

##### 47.1.1 Classificazione dei materiali

Sono da considerare assorbenti acustici tutti i materiali porosi a struttura fibrosa o alveolare aperta. A parità di struttura (fibrosa o alveolare), la proprietà fonoassorbente dipende dalla spessore.

I materiali fonoassorbenti si classificano come segue:

a) materiali fibrosi:

- minerali (fibra di vetro, fibra di roccia);

- vegetali (fibra di legno o cellulosa, truciolari).
- b) materiali cellulari minerali:
  - calcestruzzi leggeri (a base di pozzolane, perlite, vermiculite, argilla espansa);
  - laterizi alveolari;
  - prodotti a base di tufo.
- c) materiali cellulari sintetici:
  - poliuretano a celle aperte (elastico-rigido);
  - polipropilene a celle aperte.

#### 47.1.2 Caratteristiche costruttive

Per tutti i materiali fonoassorbenti forniti sotto forma di lastre, blocchi o forme geometriche predeterminate, si devono dichiarare le seguenti caratteristiche fondamentali:

- lunghezza e larghezza: valgono le tolleranze stabilite nelle norme UNI, oppure specificate negli altri documenti progettuali; in assenza delle prime due valgono quelle dichiarate dal produttore nella sua documentazione tecnica ed accettate dalla direzione dei lavori;
- spessore: valgono le tolleranze stabilite nelle norme UNI, oppure specificate negli altri documenti progettuali. In assenza delle prime due, valgono quelle dichiarate dal produttore nella sua documentazione tecnica e accettate dalla direzione dei lavori;
- massa areica: deve rientrare nei limiti prescritti nella norma UNI o negli altri documenti progettuali. In assenza delle prime due, valgono quelli dichiarati dal produttore nella sua documentazione tecnica e accettate dalla direzione dei lavori;
- coefficiente di assorbimento acustico: misurato in laboratorio secondo le modalità prescritte nella norma **UNI EN 354**, deve rispondere ai valori prescritti nel progetto o, in assenza, a quelli dichiarati dal produttore e accettati dalla direzione dei lavori.

Saranno inoltre da dichiarare, in relazione alle prescrizioni di progetto, le seguenti caratteristiche:

- resistività al flusso d'aria;
- reazione e/o comportamento al fuoco;
- limiti di emissione di sostanze nocive per la salute;
- compatibilità chimico-fisica con altri materiali.

La direzione dei lavori, ai fini della loro accettazione, può procedere ai controlli (anche parziali) su campioni della fornitura.

I prodotti devono essere accompagnati dalla dichiarazione di prestazione.

---

#### NORME DI RIFERIMENTO

**UNI EN ISO 354** – Acustica. Misura dell'assorbimento acustico in camera riverberante

#### 47.1.3 Materiali fonoassorbenti che assumono la forma definitiva in opera

Per i materiali fonoassorbenti che assumono la forma definitiva in opera, devono essere dichiarate le stesse caratteristiche riferite ad un campione significativo di quanto realizzato in opera. La direzione dei lavori deve, inoltre, attivare controlli della costanza delle caratteristiche del prodotto in opera, ricorrendo, ove necessario, a carotaggi, sezionamenti, ecc. significativi dello strato eseguito.

Entrambe le categorie di materiali fonoassorbenti devono rispondere ad una o più delle caratteristiche di idoneità all'impiego, comprese tra quelle elencate nella tabella seguente, in relazione alla loro destinazione d'uso (pareti, coperture, contro soffittature, pavimenti, ecc.).

Se i valori non vengono prescritti, valgono quelli proposti dal fornitore ed accettati dalla direzione dei lavori. In caso di contestazione, i metodi di campionamento e di prova delle caratteristiche di cui sopra sono quelli stabiliti dalle norme UNI e, in mancanza di queste ultime, quelli descritti nella letteratura tecnica. Per le caratteristiche possedute intrinsecamente dal materiale non sono necessari controlli.

---

#### NORME DI RIFERIMENTO

**UNI EN ISO 354** – Acustica. Misura dell'assorbimento acustico in camera riverberante

**UNI EN ISO 11654** – Acustica. Assorbitori acustici per l'edilizia. Valutazione dell'assorbimento acustico

**UNI ISO 13472-1** – Acustica. Misurazione in situ del coefficiente di assorbimento acustico di superfici stradali. Metodo della superficie estesa

## 47.2 Prodotti per isolamento acustico

### 47.2.1 Definizioni

Si definiscono *materiali isolanti acustici* (o *materiali fonoisolanti*) quelli atti a diminuire in forma sensibile la trasmissione di energia sonora che li attraversa. Questa proprietà è valutata con il potere fonoisolante ( $R$ ) definito dalla seguente formula:

$$R = 10 \log W_i/W_t$$

dove

$W_i$  = energia sonora incidente;

$W_t$  = energia sonora trasmessa.

Tutti i materiali comunemente impiegati nella realizzazione di divisori in edilizia devono possedere proprietà fonoisolanti. Per materiali omogenei questa proprietà dipende essenzialmente dalla loro massa areica.

Quando sono realizzati sistemi edilizi compositi (pareti, coperture, ecc.) formate da strati di materiali diversi, il potere fonoisolante di queste strutture dipende, oltre che dalla loro massa areica, dal numero e dalla qualità degli strati, dalle modalità di accoppiamento e dalla eventuale presenza di intercapedini d'aria.

### 47.2.2 Caratteristiche costruttive

Per tutti i materiali fonoisolanti forniti sotto forma di lastre, blocchi o forme geometriche predeterminate, si devono dichiarare le seguenti caratteristiche fondamentali:

- dimensioni: lunghezza e larghezza: valgono le tolleranze stabilite nelle norme UNI, oppure specificate negli altri documenti progettuali. In assenza delle prime due, valgono quelle dichiarate dal produttore nella sua documentazione tecnica e accettate dalla direzione dei lavori;
- spessore: valgono le tolleranze stabilite nelle norme UNI, oppure specificate negli altri documenti progettuali. In assenza delle prime due, valgono quelle dichiarate dal produttore nella sua documentazione tecnica e accettate dalla direzione dei lavori;
- massa areica: deve rientrare nei limiti prescritti nella norma UNI o negli altri documenti progettuali. In assenza delle prime due, valgono quelli dichiarati dal produttore nella sua documentazione tecnica e accettate dalla direzione tecnica;
- potere fonoisolante: misurato in laboratorio secondo le modalità prescritte dalla norma **UNI EN ISO 140-3**, deve rispondere ai valori prescritti nel progetto o, in assenza, a quelli dichiarati dal produttore e accettati dalla direzione dei lavori.

Saranno, inoltre, da dichiarare, in relazione alle prescrizioni di progetto, le seguenti caratteristiche:

- modulo di elasticità;
- fattore di perdita;
- reazione o comportamento al fuoco;
- limiti di emissione di sostanze nocive per la salute;
- compatibilità chimico-fisica con altri materiali.

La direzione dei lavori, ai fini della loro accettazione, può procedere ai controlli (anche parziali) su campioni della fornitura.

I prodotti devono essere accompagnati dalla dichiarazione di prestazione.

#### NORME DI RIFERIMENTO

**UNI EN ISO 140-1** – Acustica. Misurazione dell'isolamento acustico in edifici e di elementi di edificio. Parte 1: Requisiti per le attrezzature di laboratorio con soppressione della trasmissione laterale

**UNI EN ISO 140-3** – Acustica. Misurazione dell'isolamento acustico in edifici e di elementi di edificio. Parte 3: Misurazione in laboratorio dell'isolamento acustico per via aerea di elementi di edificio

**UNI EN ISO 140-4** – Acustica. Misurazione dell'isolamento acustico in edifici e di elementi di edificio. Misurazioni in opera dell'isolamento acustico per via aerea tra ambienti

**UNI EN ISO 140-5** – Acustica. Misurazione dell'isolamento acustico in edifici e di elementi di edificio. Misurazioni in opera dell'isolamento acustico per via aerea degli elementi di facciata e delle facciate

**UNI EN ISO 140-6** – Acustica. Misurazione dell'isolamento acustico in edifici e di elementi di edificio. Misurazioni in laboratorio dell'isolamento dal rumore di calpestio di solai

**UNI EN ISO 140-7** – Acustica. Misurazione dell'isolamento acustico in edifici e di elementi di edificio. Misurazioni in opera dell'isolamento dal rumore di calpestio di solai

**UNI EN ISO 140-8** – Acustica. Misurazione dell'isolamento acustico in edificio. Misurazione in laboratorio della riduzione del rumore di calpestio trasmesso da rivestimenti di pavimentazioni su un solaio pesante normalizzato

**UNI EN ISO 140-11** – Acustica. Misurazione dell'isolamento acustico in edifici e di elementi di edificio. Parte 11: Misurazione in laboratorio della riduzione del rumore di calpestio trasmesso da rivestimenti di pavimentazioni su un solaio leggero normalizzato

**UNI EN ISO 140-12** – Acustica. Misurazione dell'isolamento acustico in edifici e di elementi di edificio. Misurazione in laboratorio dell'isolamento acustico dai rumori trasmessi per via aerea e dal calpestio tra due ambienti attraverso un pavimento sopraelevato

**UNI EN ISO 140-14** – Acustica. Misurazione dell'isolamento acustico in edifici e di elementi di edificio. Parte 14: Linee guida per situazioni particolari in opera

**UNI EN ISO 140-16** – Acustica. Misurazione dell'isolamento acustico in edifici e di elementi di edificio. Parte 16: Misurazione in laboratorio dell'incremento del potere fonoisolante mediante rivestimento addizionale

**UNI EN ISO 140-18** – Acustica. Misurazione dell'isolamento acustico in edifici e di elementi di edificio. Parte 18: Misurazione

**UNI EN 12354-1** – Acustica in edilizia. Valutazioni delle prestazioni acustiche di edifici a partire dalle prestazioni di prodotti. Isolamento dal rumore per via aerea tra ambienti

**UNI EN 12354-2** – Acustica in edilizia. Valutazioni delle prestazioni acustiche di edifici a partire dalle prestazioni di prodotti. Isolamento acustico al calpestio tra ambienti

**UNI EN 12354-3** – Acustica in edilizia. Valutazioni delle prestazioni acustiche di edifici a partire dalle prestazioni di prodotti. Isolamento acustico contro il rumore proveniente dall'esterno per via aerea

**UNI EN 12354-4** – Acustica in edilizia. Valutazioni delle prestazioni acustiche di edifici a partire dalle prestazioni di prodotti. Trasmissione del rumore interno all'esterno

**UNI EN 12354-6** – Acustica in edilizia. Valutazioni delle prestazioni acustiche di edifici a partire dalle prestazioni di prodotti. Parte 6: Assorbimento acustico in ambienti chiusi

#### 47.2.3 Materiali fonoisolanti che assumono la forma definitiva in opera

Per i materiali fonoisolanti che assumono la forma definitiva in opera devono essere dichiarate le stesse caratteristiche riferite ad un campione significativo di quanto realizzato in opera.

La direzione dei lavori deve, inoltre, attivare i controlli della costanza delle caratteristiche del prodotto in opera ricorrendo, ove necessario, a carotaggi, sezionamenti, ecc., significativi dello strato realizzato.

### Art. 48 - Apparecchi sanitari

#### 48.1 Terminologia, classificazione e limiti di accettazione

Sono denominati apparecchi sanitari quei prodotti finiti per uso idraulico-sanitario, costituiti da materiale ceramico, materiali metallici o materie plastiche.

In particolare, per il materiale ceramico sono ammessi solo apparecchi sanitari di prima scelta realizzati con porcellana dura (vetrous china) o gres porcellanato (fire clay), secondo le definizioni della norma **UNI 4542**.

#### NORME DI RIFERIMENTO

**UNI 4542** – Apparecchi sanitari. Terminologia e classificazione

**UNI 4543-1** – Apparecchi sanitari di ceramica. Limiti di accettazione della massa ceramica e dello smalto

**UNI 4543-2** – Apparecchi sanitari di ceramica. Prove della massa ceramica e dello smalto

#### 48.2 Requisiti

Gli apparecchi sanitari in generale, indipendentemente dalla loro forma e dal materiale costituente, devono soddisfare i seguenti requisiti:

- robustezza meccanica;
- durabilità meccanica;
- assenza di difetti visibili ed estetici;
- resistenza all'abrasione;
- pulibilità di tutte le parti che possono venire a contatto con l'acqua sporca;
- resistenza alla corrosione (per quelli con supporto metallico);
- funzionalità idraulica.

#### LAVABI, LAVAMANI E LAVELLI DA CUCINA

Le caratteristiche dei lavabi, dei lavamani e dei lavelli da cucina, devono rispondere alle seguenti norme:

**UNI EN 14688** – *Apparecchi sanitari. Lavabi. Requisiti funzionali e metodi di prova*

**UNI EN 13310** – *Lavelli da cucina. Requisiti funzionali e metodi di prova*

**UNI EN 695** – *Lavelli da cucina. Quote di raccordo*

**UNI EN 14296** – *Apparecchi sanitari. Lavabi a canale*

**UNI EN 31** – *Lavabi. Quote di raccordo*

**UNI EN 32** – *Lavabi sospesi. Quote di raccordo*

#### VASI

Le caratteristiche dei vasi devono rispondere alle seguenti norme:

**UNI EN 33** – *Vasi a pavimento a cacciata, con cassetta appoggiata. Quote di raccordo*

**UNI EN 34** – *Vasi sospesi a cacciata, con cassetta appoggiata. Quote di raccordo*

**UNI EN 37** – *Vasi a pavimento a cacciata, senza cassetta appoggiata. Quote di raccordo*

**UNI EN 38** – *Vasi sospesi a cacciata, senza cassetta appoggiata. Quote di raccordo*

**UNI 8196** – *Vasi a sedile ottenuti da lastre di resina metacrilica. Requisiti e metodi di prova*

**UNI EN 997** – *Apparecchi sanitari. Vasi indipendenti e vasi abbinati a cassetta, con sifone integrato*

#### ORINATOI

Gli orinatoi devono avere caratteristiche tali da consentire l'evacuazione anche di materiale solido di piccole dimensioni (mozziconi di sigarette, caramelle, ecc.), senza provocare l'ostruzione del raccordo di scarico.

**UNI EN 80** – *Orinatoi a parete senza sifone incorporato. Quote di raccordo*

**UNI EN 12541** – *Rubinetteria sanitaria. Valvole per cassette e orinatoi a chiusura automatica PN 10*

**UNI EN 13407** – *Orinatoi a parete. Requisiti funzionali e metodi di prova*

#### BIDÈ

Le caratteristiche dei bidè devono rispondere alle seguenti norme:

**UNI EN 35** – *Bidè appoggiati sul pavimento con alimentazione sopra il bordo. Quote di raccordo*

**UNI EN 36** – *Bidè sospesi con alimentazione sopra il bordo. Quote di raccordo*

**UNI EN 14528** – *Bidè. Requisiti funzionali e metodi di prova*

**UNI 8195** – *Bidè ottenuti da lastre di resina metacrilica. Requisiti e metodi di prova*

#### VASCHE DA BAGNO

Le caratteristiche delle vasche da bagno devono rispondere alle seguenti norme:

**UNI EN 232** – *Vasche da bagno. Quote di raccordo*

**UNI EN 198** – *Apparecchi sanitari - Vasche da bagno ottenute da lastre acriliche colate reticolate - Requisiti e metodi di prova*

**UNI EN 263** – *Apparecchi sanitari. Lastre acriliche colate reticolate per vasche da bagno e piatti per doccia per usi domestici*

#### PIATTI DOCCIA

Le caratteristiche dei piatti doccia devono rispondere alle seguenti norme:

**UNI EN 251** – *Piatti doccia. Quote di raccordo*

**UNI EN 263** – *Specifiche per lastre acriliche colate per vasche da bagno e piatti per doccia per usi domestici*

**UNI EN 14527** – *Piatti doccia per impieghi domestici*

### 48.3 Spazi minimi funzionali per egli apparecchi sanitari

#### 48.3.1 Spazi minimi e misure di sicurezza

L'installazione degli apparecchi sanitari deve rispettare gli spazi minimi di rispetto previsti dall'appendice O della norma **UNI 9182** – *Edilizia. Impianti di alimentazione e distribuzione d'acqua fredda e calda. Criteri di progettazione, collaudo e gestione*. In particolare:

- lo spazio antistante l'apparecchio sanitario deve essere profondo almeno 55 cm;
- la tazza wc e il bidè devono essere distanti almeno 20 cm;
- la tazza wc, il bidè e il lavandino devono essere distanziati almeno 10 cm;
- il wc deve distare dalla parete laterale almeno 15 cm;
- il bidè deve distare dalla parete laterale almeno 20 cm.

I supporti di fissaggio, a pavimento o a parete, devono garantire la stabilità dell'apparecchio durante il suo uso, soprattutto se di tipo sospeso.

Gli apparecchi metallici devono essere collegati al conduttore di protezione, a sua volta collegato a rete di messa a terra.

Le prese di corrente in prossimità degli apparecchi sanitari devono avere requisiti tali da impedire la folgorazione elettrica.

Gli apparecchi sanitari devono essere idoneamente desolidarizzati in conformità all'appendice P della norma UNI 9182.

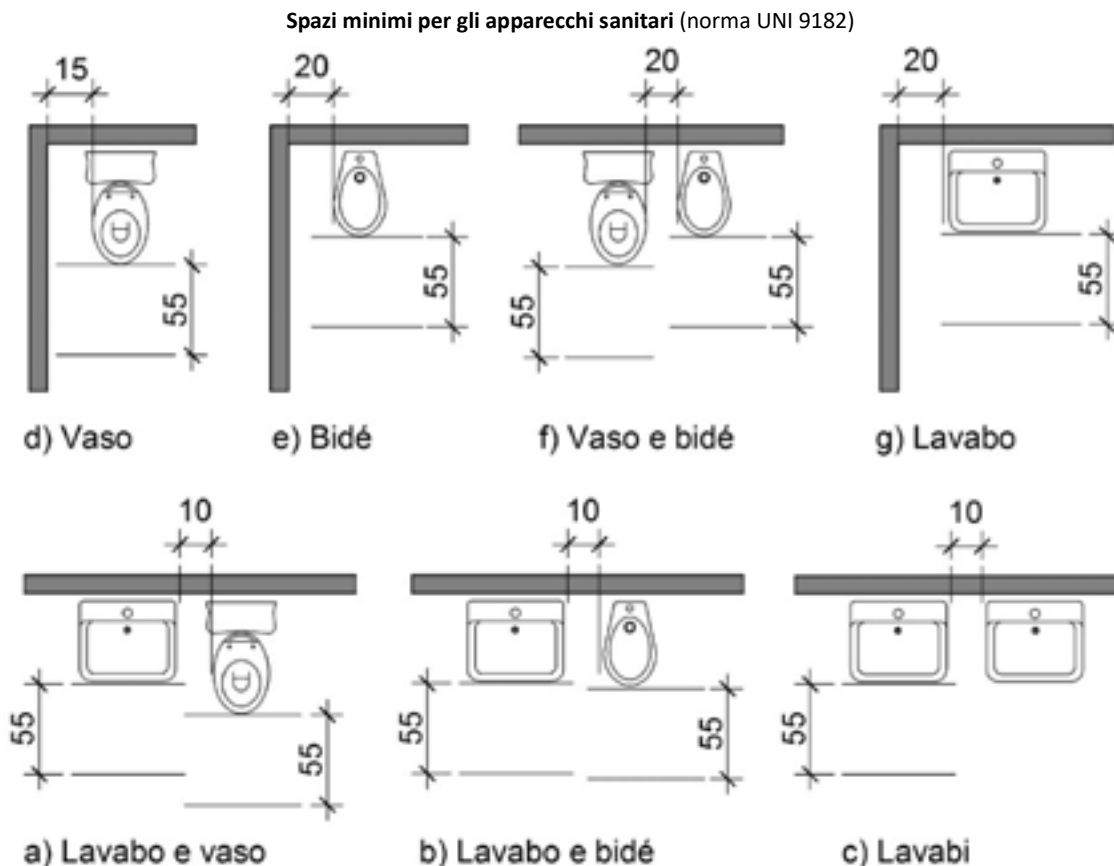

#### 48.3.2 Spazi minimi per i soggetti portatori di handicap deambulanti e su sedia a ruote

Per garantire la manovra e l'uso degli apparecchi anche alle persone con impedita capacità motoria, deve essere previsto, in rapporto agli spazi di manovra di cui al punto 8.0.2 del D.M. n. 236/1989, l'accostamento laterale alla tazza wc, bidè, vasca, doccia, lavatrice e l'accostamento frontale al lavabo.

In particolare devono essere rispettati i seguenti spazi minimi funzionali:

- lo spazio necessario all'accostamento e al trasferimento laterale dalla sedia a ruote alla tazza wc e al bidet, ove previsto, deve essere minimo 100 cm misurati dall'asse dell'apparecchio sanitario;
- lo spazio necessario all'accostamento laterale della sedia a ruote alla vasca deve essere minimo di 140 cm lungo la vasca con profondità minima di 80 cm;
- lo spazio necessario all'accostamento frontale della sedia a ruote al lavabo deve essere minimo di 80 cm misurati dal bordo anteriore del lavabo.

#### 48.3.3 Accorgimenti per la collocazione degli apparecchi sanitari

Relativamente alle caratteristiche degli apparecchi sanitari, inoltre:

- i lavabi devono avere il piano superiore posto a 80 cm dal calpestio ed essere sempre senza colonna con sifone, preferibilmente del tipo accostato o incassato a parete;
- i wc e i bidè preferibilmente sono di tipo sospeso. In particolare, l'asse della tazza wc o del bidè deve essere posto ad una distanza minima di 40 cm dalla parete laterale, il bordo anteriore a 75÷80 cm dalla parete posteriore e il piano superiore a 45÷50 cm dal calpestio.

Qualora l'asse della tazza wc o del bidè sia distante più di 40 cm dalla parete, si deve prevedere, a 40 cm dall'asse dell'apparecchio sanitario, un maniglione o corrimano per consentire il trasferimento. La doccia deve essere a pavimento, dotata di sedile ribaltabile e doccia a telefono.

#### 48.3.4 Impugnature di sicurezza

Nei locali igienici deve, inoltre, essere prevista l'attrezzabilità con maniglioni e corrimano orizzontali e/o verticali in vicinanza degli apparecchi. Il tipo e le caratteristiche dei maniglioni o corrimano devono essere conformi alle specifiche esigenze riscontrabili successivamente all'atto dell'assegnazione dell'alloggio, e posti in opera in tale occasione.

Nei servizi igienici dei locali aperti al pubblico è necessario prevedere e installare il corrimano in prossimità della tazza WC, posto ad altezza di 80 cm dal calpestio, e di diametro 3-4 cm. Se fissato a parete, deve essere posto a 5 cm dalla stessa.

### Art. 49 - Rubinetteria sanitaria

#### 49.1 Categorie

La rubinetteria sanitaria è quella appartenente alle seguenti categorie:

- rubinetti singoli, cioè con una sola condotta di alimentazione;
- gruppo miscelatore, avente due condotte di alimentazione e comandi separati per regolare e miscelare la portata d'acqua.

#### NORME DI RIFERIMENTO

---

**UNI EN 246** – Rubinetteria sanitaria. Criteri di accettazione dei regolatori di getto

**UNI EN 248** – Rubinetteria sanitaria. Criteri di accettazione dei rivestimenti Ni-Cr

**UNI 11148** – Rubinetteria sanitaria. Doccette per rubinetteria da lavello

**UNI 10856** – Rubinetteria sanitaria. Prove e limiti di accettazione dei rivestimenti organici

**UNI EN 15091** – Rubinetteria sanitaria. Rubinetteria sanitaria ad apertura e chiusura elettronica

**UNI EN 816** – Rubinetteria sanitaria. Rubinetti a chiusura automatica (PN 10)

**UNI EN 13828** – Valvole per edifici. Rubinetti a sfera di leghe di rame e di acciaio inossidabile, a comando manuale, per l'approvvigionamento di acqua potabile negli edifici. Prove e requisiti

**UNI 9182** – Edilizia. Impianti di alimentazione e distribuzione d'acqua fredda e calda. Criteri di progettazione, collaudo e gestione.

#### 49.2 Requisiti ecologici

I prodotti "rubinetteria per sanitari" e "apparecchi sanitari" devono essere conformi ai criteri ecologici e prestazionali previsti dalle Decisioni 2013/250/UE e 2013/641/UE. In fase di approvvigionamento l'appaltatore dovrà accertarsi della rispondenza al criterio utilizzando prodotti recanti alternativamente:

- il Marchio Ecolabel;
- un'altra etichetta ambientale conforme alla **ISO 14024** che soddisfi i medesimi requisiti previsti dalle Decisioni sopra richiamate;
- una dichiarazione ambientale di Tipo III, conforme alla norma **UNI EN 15804** e alla norma **ISO 14025** da cui si evinca il rispetto del presente criterio. Ciò può essere verificato se nella dichiarazione ambientale sono presenti le informazioni specifiche relative ai criteri contenuti nelle Decisioni sopra richiamate.

La documentazione comprovante il rispetto del presente criterio dovrà essere fornita al direttore dei lavori in fase di esecuzione dei lavori, prima della posa in opera.

#### 49.3 Miscelatori

I gruppi miscelatori possono avere diverse soluzioni costruttive riconducibili ai seguenti casi:

- comandi distanziati o gemellati;
- corpo apparente o nascosto (sotto il piano o nella parete);
- predisposizione per posa su piano orizzontale o verticale.
- miscelatore meccanico, elemento unico che sviluppa le stesse funzioni del gruppo miscelatore, mescolando prima i due flussi e regolando, poi, la portata della bocca di erogazione. Le due regolazioni sono effettuate di volta in volta, per ottenere la temperatura d'acqua voluta.

I miscelatori meccanici possono avere diverse soluzioni costruttive riconducibili ai seguenti casi:

- monocomando o bicomando;
- corpo apparente o nascosto (sotto il piano o nella parete);
- predisposizione per posa su piano orizzontale o verticale;

- miscelatore termostatico, elemento funzionante come il miscelatore meccanico, ma che varia automaticamente la portata di due flussi a temperature diverse per erogare e mantenere l'acqua alla temperatura prescelta.

#### NORME DI RIFERIMENTO

---

**UNI EN 817** – Rubinetteria sanitaria. Miscelatori meccanici (PN 10). Specifiche tecniche generali

**UNI EN 1286** – Rubinetteria sanitaria. Miscelatori meccanici a bassa pressione. Specifiche tecniche generali

**UNI EN 1287** – Rubinetteria sanitaria. Miscelatori termostatici a bassa pressione. Specifiche tecniche generali

**UNI EN 1111** – Rubinetteria sanitaria. Miscelatori termostatici (PN 10). Specifiche tecniche generali

**UNI 9182** – Edilizia. Impianti di alimentazione e distribuzione d'acqua fredda e calda. Criteri di progettazione, collaudo e gestione

#### 49.4 Caratteristiche prestazionali

La rubinetteria sanitaria, indipendentemente dal tipo e dalla soluzione costruttiva, deve rispondere alle seguenti caratteristiche:

- inalterabilità dei materiali costituenti e non cessione di sostanze all'acqua;
- tenuta all'acqua alle pressioni di esercizio;
- conformazione della bocca di erogazione in modo da erogare acqua con filetto a getto regolare e, comunque, senza spruzzi che vadano all'esterno dell'apparecchio sul quale devono essere montati;
- proporzionalità fra apertura e portata erogata;
- minima perdita di carico alla massima erogazione;
- silenziosità e assenza di vibrazione in tutte le condizioni di funzionamento;
- facile smontabilità e sostituzione di pezzi;
- continuità nella variazione di temperatura tra la posizione di freddo e quella di caldo e viceversa (per i rubinetti miscelatori).

La rispondenza alle caratteristiche sopraelencate si intende soddisfatta per i rubinetti singoli e i gruppi miscelatori quando essi rispondono alla norma **UNI EN 200** e ne viene comprovata la rispondenza con certificati di prova e/o con apposizione del marchio UNI. Per gli altri rubinetti si applica la norma **UNI EN 200** (per quanto possibile) o si farà riferimento ad altre norme tecniche (principalmente di enti normatori esteri).

#### NORME DI RIFERIMENTO

---

**UNI EN 200** – Rubinetteria sanitaria. Rubinetti singoli e miscelatori per sistemi di adduzione acqua di tipo 1 e 2. Specifiche tecniche generali

**UNI 9182** – Edilizia. Impianti di alimentazione e distribuzione d'acqua fredda e calda. Criteri di progettazione, collaudo e gestione

#### 49.5 Rubinetti a passo rapido, flussometri (per orinatoi, vasi e vuotatoi)

I rubinetti a passo rapido, flussometri, indipendentemente dal materiale costituente e dalla soluzione costruttiva, devono rispondere alle caratteristiche seguenti:

- erogazione di acqua con portata, energia e quantità necessaria per assicurare la pulizia;
- dispositivi di regolazione della portata e della quantità di acqua erogata;
- costruzione tale da impedire ogni possibile contaminazione della rete di distribuzione dell'acqua a monte per effetto di rigurgito;
- contenimento del livello di rumore prodotto durante il funzionamento.

#### NORME DI RIFERIMENTO

---

**UNI EN 997** – Apparecchi sanitari - Vasi indipendenti e vasi abbinati a cassetta, con sifone integrato

#### 49.6 Cassette per l'acqua per vasi, orinatoi e vuotatoi

Le cassette per l'acqua per vasi, orinatoi e vuotatoi, indipendentemente dal materiale costituente e dalla soluzione costruttiva, devono rispondere alle caratteristiche seguenti:

- troppo pieno di sezione tale da impedire in ogni circostanza la fuoriuscita di acqua dalla cassetta;
- rubinetto a galleggiante che regola l'afflusso dell'acqua, realizzato in modo che, dopo l'azione di pulizia, l'acqua fluisca ancora nell'apparecchio, sino a ripristinare nel sifone del vaso il battente d'acqua che realizza la tenuta ai gas;

- costruzione tale da impedire ogni possibile contaminazione della rete di distribuzione dell'acqua a monte per effetto di rigurgito;
- contenimento del livello di rumore prodotto durante il funzionamento.

La rispondenza alle caratteristiche sopraelencate si intende soddisfatta per le cassette dei vasi quando, in abbinamento con il vaso, soddisfano le prove di pulizia/evacuazione.

Le cassette di scarico devono essere conformi alla norma **UNI EN 14055**. La norma specifica la progettazione, i requisiti di prestazione e i metodi di prova delle cassette di scarico con i meccanismi di evacuazione, le valvole di alimentazione dell'acqua e il troppopieno per vasi ed orinatoi e si applica alle cassette di scarico progettate per essere collegate alla rete idrica potabile e installate all'interno degli edifici. La norma **UNI EN 14055** non si applica alle cassette di scarico sifoniche senza valvole automatiche per sistemi di scarico per orinatoi.

#### NORME DI RIFERIMENTO

**UNI EN 14055** – *Cassette di scarico per vasi e orinatoi*

**UNI EN 12541** – *Rubineria sanitaria. Valvole per cassette e orinatoi a chiusura automatica PN 10*

**UNI 9182** – *Edilizia. Impianti di alimentazione e distribuzione d'acqua fredda e calda. Criteri di progettazione, collaudo e gestione*

#### 49.7 Tubi di raccordo rigidi e flessibili (per il collegamento tra i tubi di adduzione e la rubinetteria sanitaria)

I tubi di raccordo rigidi e flessibili, indipendentemente dal materiale costituente e dalla soluzione costruttiva, devono rispondere alle seguenti caratteristiche:

- inalterabilità alle azioni chimiche e all'azione del calore;
- non cessione di sostanze all'acqua potabile;
- indeformabilità alle sollecitazioni meccaniche provenienti dall'interno e/o dall'esterno;
- superficie interna esente da scabrosità che favoriscano depositi;
- pressione di prova uguale a quella di rubinetti collegati.

I tubi metallici flessibili devono essere conformi alla norma **UNI 9028**.

#### NORME DI RIFERIMENTO

**UNI 11208** – *Flessibili estraibili doccia per rubinetteria sanitaria (PN 10)*

**UNI EN 1112** – *Dispositivi uscita doccia per rubinetteria sanitaria (PN 10)*

**UNI EN 1113** – *Flessibili doccia per rubinetteria sanitaria (PN 10)*

**UNI 9182** – *Edilizia. Impianti di alimentazione e distribuzione d'acqua fredda e calda. Criteri di progettazione, collaudo e gestione*

**UNI EN 13618** – *Tubazioni flessibili per impianti di acqua potabile - Requisiti funzionali e metodi di prova*

#### 49.8 Rubinetti idonei ai portatori di handicap

Nei locali igienici destinati a portatori di handicap, devono essere installati preferibilmente rubinetti con comando a leva, con erogazione dell'acqua calda regolabile mediante miscelatori termostatici, così come stabilito dal D.M. n. 236/1989.

I rubinetti devono essere facilmente azionabili dai soggetti portatori di handicap, specialmente se su sedia a ruote o deambulanti.

#### NORME DI RIFERIMENTO

**UNI EN 1286** – *Rubinetteria sanitaria. Miscelatori meccanici a bassa pressione. Specifiche tecniche generali*

**UNI EN 1287** – *Rubinetteria sanitaria. Miscelatori termostatici a bassa pressione. Specifiche tecniche generali*

**UNI EN 15091** – *Rubinetteria sanitaria. Rubinetteria sanitaria ad apertura e chiusura elettronica*

**UNI EN 1111** – *Rubinetteria sanitaria. Miscelatori termostatici (PN 10). Specifiche tecniche generali*

**UNI EN 816** – *Rubinetteria sanitaria. Rubinetti a chiusura automatica PN 10*

**UNI 9182** – *Edilizia. Impianti di alimentazione e distribuzione d'acqua fredda e calda. Criteri di progettazione, collaudo e gestione.*

#### 49.9 Fornitura e stoccaggio

I rubinetti devono essere forniti in imballaggi adeguati in grado di proteggerli da urti, graffi, ecc. nelle fasi di trasporto e movimentazione in cantiere.

Il foglio informativo deve accompagnare il prodotto, dichiarando le caratteristiche dello stesso e le altre informazioni utili per il montaggio, la manutenzione, ecc.

## Art. 50 - Dispositivi di scarico degli apparecchi sanitari

### 50.1 Generalità

L'impianto di scarico interno per lo smaltimento delle acque reflue domestiche provenienti dagli apparecchi sanitari e degli elettrodomestici è composto da:

- collettori orizzontali di raccordo tra gli apparecchi utilizzatori e le colonne di scarico, meglio noti come diramazioni di scarico;
- colonne verticali di scarico;
- collettori orizzontali di scarico installati in vista all'interno di un edificio o interrata ai quali sono raccordati le colonne di scarico o gli apparecchi sanitari del piano terra.

I sistemi di scarico funzionanti a gravità all'interno degli edifici devono essere conformi alla norma **UNI EN 12056** varie parti. Le connessioni di scarico e i collettori di fognatura all'esterno degli edifici devono essere conformi alla **UNI EN 752**.

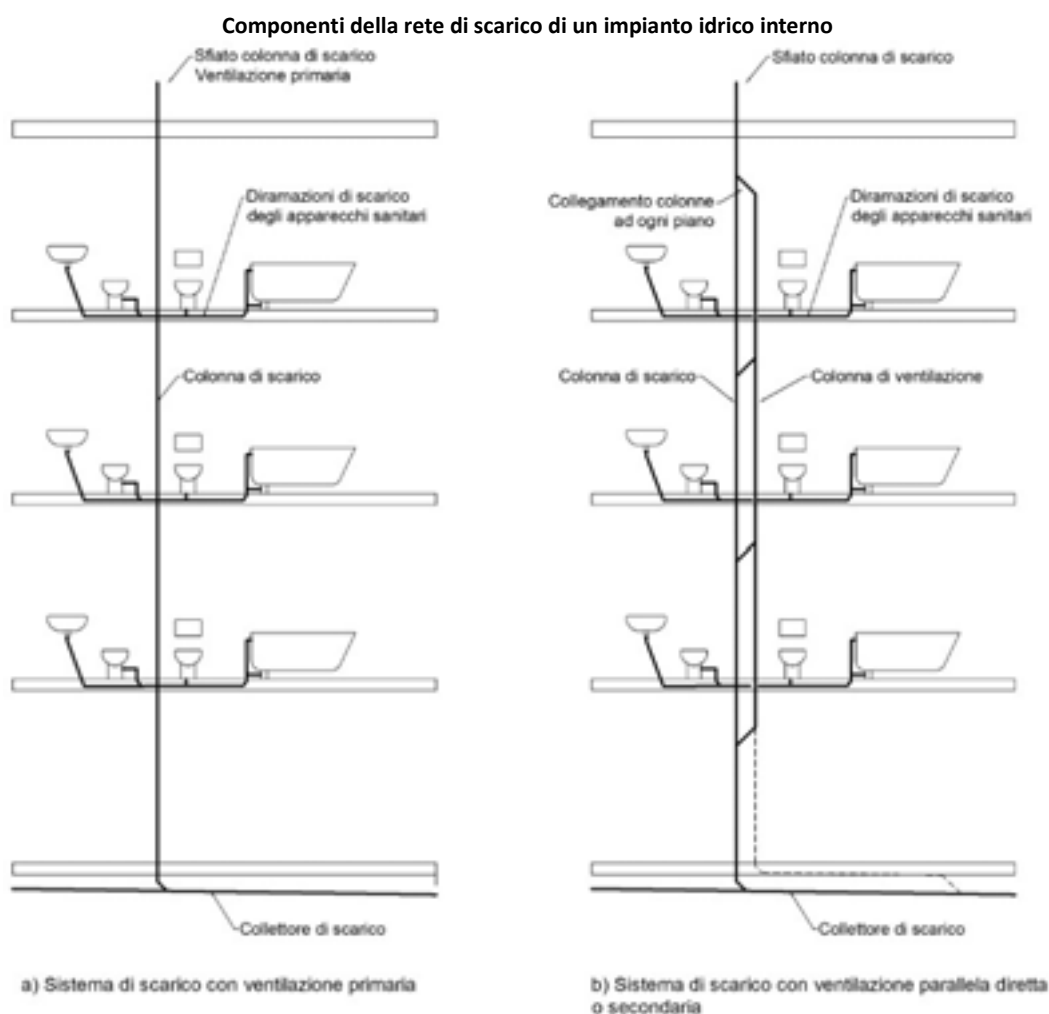

#### NORME DI RIFERIMENTO

**UNI EN 752** – Connessioni di scarico e collettori di fognatura all'esterno degli edifici

**UNI EN 12056-1** – Sistemi di scarico funzionanti a gravità all'interno degli edifici - Requisiti generali e prestazioni

**UNI EN 12056-2** – Sistemi di scarico funzionanti a gravità all'interno degli edifici - Impianti per acque reflue, progettazione e calcolo

**UNI EN 12056-3** – Sistemi di scarico funzionanti a gravità all'interno degli edifici - Sistemi per l'evacuazione delle acque meteoriche, progettazione e calcolo

**UNI EN 12056-4** – Sistemi di scarico funzionanti a gravità all'interno degli edifici - Stazioni di pompaggio di acque reflue - Progettazione e calcolo

**UNI EN 12056-5** – Sistemi di scarico funzionanti a gravità all'interno degli edifici - Installazione e prove, istruzioni per l'esercizio, la manutenzione e l'uso

**UNI EN 274-1** – Dispositivi di scarico per apparecchi sanitari - Requisiti

**UNI EN 274-2** – Dispositivi di scarico per apparecchi sanitari - Metodi di prova

**UNI EN 274-3** – Dispositivi di scarico per apparecchi sanitari - Controllo qualità

### 50.2 Dispositivi di scarico per apparecchi sanitari

I requisiti relativi alle dimensioni, alle prestazioni, ai materiali e alla marcatura per dispositivi di scarico, sifoni e troppopieno per lavelli, piatti doccia, lavabi, bidè e vasche da bagno raccordati a sistemi di drenaggio a gravità, per qualsiasi destinazione d'uso dell'edificio devono essere conformi alla norma **UNI EN 274-1**.

La rispondenza deve comprovata anche da un'attestazione di conformità fornita dall'appaltatore.

#### NORME DI RIFERIMENTO

---

**UNI EN 274-1** – Dispositivi di scarico per apparecchi sanitari. Requisiti

**UNI EN 15334** – Apparecchi sanitari. Dispersioni metacriliche ad alto contenuto di cariche

### 50.3 Aspetto delle superfici interne ed esterne dei dispositivi di scarico

Le superfici interne ed esterne dei dispositivi di scarico, ad esame visivo senza ingrandimento, devono essere lisce, prive di rientranze, rigonfiamenti o qualsiasi altro difetto di superficie che potrebbe comprometterne il funzionamento (**UNI EN 274-1**).

L'aspetto visivo dei rivestimenti elettrolitici NiCr deve essere conforme alla norma **UNI EN 248**.

#### NORME DI RIFERIMENTO

---

**UNI EN 274-1** – Dispositivi di scarico per apparecchi sanitari. Requisiti

**UNI EN 248** – Rubinetteria sanitaria - Specifiche generali per rivestimenti elettrolitici Ni-Cr

### 50.4 Sifoni

Il sifone è un dispositivo che fornisce una tenuta idraulica tra l'uscita di scarico e il tubo di scarico, al fine di evitare l'entrata di aria maleodorante dal tubo di scarico nell'edificio, senza ostruire lo scarico dell'acqua reflua.

I sifoni possono essere del tipo cosiddetto a tubo o a bottiglia, e quest'ultimo deve presentare una suddivisione o un sifone rovesciato. Tutti i sifoni devono essere facilmente pulibili.

Le caratteristiche del sifone devono essere tali da non ridurre la profondità della tenuta dell'acqua al di sotto del minimo necessario.

Gli ingressi al sifone devono essere tali da poter essere raccordati alle uscite di scarico di dimensioni appropriate, qualora il sifone sia fornito come elemento separato.

Ulteriori ingressi e troppopieno devono essere raccordati in modo tale da garantire la profondità della tenuta dell'acqua, in conformità al prospetto 2 della norma **UNI EN 274-1**.

#### NORME DI RIFERIMENTO

---

**UNI EN 274-1** – Dispositivi di scarico per apparecchi sanitari. Requisiti

**UNI 9182** – Edilizia. Impianti di alimentazione e distribuzione d'acqua fredda e calda. Criteri di progettazione, collaudo e gestione

### 50.5 Pilette di scarico

Le pilette di scarico sono dispositivi attraverso i quali l'acqua è evacuata dall'apparecchio sanitario, che può essere sigillato per mezzo di una valvola o di un tappo e può essere dotato di una griglia fissa o rimovibile.

Le pilette di scarico possono essere fabbricate come pezzo unico o possono comprendere vari pezzi uniti tramite lavorazione meccanica, con o senza troppopieno.

Esse possono includere un sifone.

Le pilette di scarico non dotate di sifone devono avere un'uscita filettata o liscia delle dimensioni indicate nel prospetto 1 della norma **UNI EN 274-1**.

Le pilette di scarico possono essere dotate di una griglia fissa o rimovibile.

#### NORME DI RIFERIMENTO

---

**UNI EN 274-1** – Dispositivi di scarico per apparecchi sanitari. Requisiti

#### 50.6 Prova di sbalzo termico per pilette di scarico e sifoni. Tenuta.

Le pilette di scarico e i sifoni devono essere sottoposti al passaggio di acqua calda e fredda per cinque cicli, come di seguito indicato:

- X l/s di acqua a una temperatura di °C per 15 minuti con una portata costante;
- X l/s di acqua a una temperatura di  $(20 \pm 5)$  °C per 10 minuti con una portata costante.

Il valore di X è la portata minima indicata nel prospetto 3 della norma **UNI EN 274-1**, ma con un massimo di 0,5 l/s.

L'acqua deve entrare nella piletta di scarico alla temperatura richiesta.

---

#### NORME DI RIFERIMENTO

**UNI EN 274-1** – *Dispositivi di scarico per apparecchi sanitari. Requisiti*

#### 50.7 Tenuta di pilette di scarico con tappo o valvola

La tenuta di pilette di scarico con tappo o valvola, in conformità alla norma **UNI EN 274-2**, deve essere verificata:

- installando la piletta di scarico sul fondo del serbatoio di prova con il tappo in posizione o la valvola chiusa;
- riempiendo il serbatoio di prova con acqua a un'altezza di 120 mm e raccogliendo l'eventuale acqua che passa attraverso la valvola o il tappo della piletta di scarico durante un periodo di un'ora;
- misurando la quantità di acqua raccolta.

---

#### NORME DI RIFERIMENTO

**UNI EN 274-2** – *Dispositivi di scarico per apparecchi sanitari. Metodi di prova*

#### 50.8 Tenuta dei sifoni

Tutti i componenti e i raccordi del sifone, in conformità alla norma **UNI EN 274-2**, devono essere sottoposti a una pressione d'acqua di 0,01 MPa (0,1 bar) per un periodo di cinque minuti. Per i sifoni sottoposti a una prova di sbalzo termico, la tenuta deve essere verificata immediatamente dopo la prova.

---

#### NORME DI RIFERIMENTO

**UNI EN 274-2** – *Dispositivi di scarico per apparecchi sanitari. Metodi di prova*

#### 50.9 Marcatura

Tutti i dispositivi di scarico, posti in opera, devono essere marcati indelebilmente almeno con:

- il nome o il marchio del fabbricante;
- il riferimento alla norma **UNI EN 274**.

Se la marcatura del prodotto non è praticabile, tale informazione deve essere riportata sull'imballaggio del prodotto.

---

#### NORME DI RIFERIMENTO

**UNI EN 274-1** – *Dispositivi di scarico per apparecchi sanitari. Requisiti*

**UNI EN 274-2** – *Dispositivi di scarico per apparecchi sanitari. Metodi di prova*

**UNI EN 274-3** – *Dispositivi di scarico per apparecchi sanitari. Controllo qualità*

#### 50.10 Tubazioni degli impianti di scarico

Le tubazioni degli impianti di scarico devono essere quelle previste in progetto, in generale possono essere impiegate le tubazioni dei seguenti materiali previa autorizzazione del direttore dei lavori:

- materiale plastico: polietilene(PE), polivinilcloruro (PVC), polipropilene (PP);
- gres ceramico;
- fibrocemento;
- ghisa;
- acciaio;
- rame;

- calcestruzzo.

Le colonne di scarico devono avere il diametro minimo DN 100, mentre il diametro minimo delle colonne di ventilazione deve essere di DN 60 per la colonna primaria DN 100 mm e di DN 7 per le colonne primarie DN 125.

### **Art. 51 - Tubazioni per impianti di adduzione dell'acqua, gas, fognature, ecc.**

Ai fini dell'accettazione di ciascun lotto di fornitura di tubi e accessori, il direttore dei lavori, in contraddittorio con l'appaltatore, ha facoltà di eseguire dei controlli in cantiere o presso laboratori ufficiali sul prodotto fornito per accertarne la rispondenza contrattuale, nello specifico:

- controllo della composizione chimica;
- controllo delle caratteristiche meccaniche;
- prova di trazione sia sul materiale base del tubo che sul cordone di saldatura (per la determinazione del carico unitario di rottura, del carico unitario di snervamento e dell'allungamento percentuale);
- prova di curvatura (bending test);
- prova di schiacciamento;
- prova di piegamento;
- prove non distruttive (radiografiche, elettromagnetiche, ad ultrasuoni, con liquidi penetranti);
- controllo dei rivestimenti esterni (spessori e integrità);
- controllo visivo volto ad accertare l'integrità dei tubi, in particolare della smussatura per la saldatura di testa.

I prodotti devono essere accompagnati da dichiarazione di prestazione rilasciata dal fabbricante.

#### **51.1 Tubi in acciaio**

L'acciaio delle lamiere deve essere di qualità, e avere, di norma, caratteristiche meccaniche e chimiche rientranti in uno dei tipi di acciaio saldabili delle tabelle **UNI EN 10025**, o caratteristiche analoghe, purché rientranti nei seguenti limiti:

- carico unitario di rottura a trazione non minore di 34 kg/mm **NORME DI RIFERIMENTO**

**UNI EN 10224** – Tubi e raccordi di acciaio non legato per il convogliamento di liquidi acquosi inclusa l'acqua per il consumo umano. Condizioni tecniche di fornitura

**UNI EN 10326** – Nastri e lamiere di acciaio per impieghi strutturali rivestiti per immersione a caldo in continuo. Condizioni tecniche di fornitura

**UNI EN 10025** – Prodotti laminati a caldo di acciai non legati per impieghi strutturali. Condizioni tecniche di fornitura

**C.M. 5 maggio 1966, n. 2136** – Istruzioni sull'impiego delle tubazioni in acciaio saldate nella costruzione di acquedotti

##### **51.1.1 Tolleranze**

La C.M. 5 maggio 1966, n. 2136 stabilisce le seguenti tolleranze:

- a) spessore della lamiera al di fuori dei cordoni di saldatura:
  - in meno: 12,5% ed eccezionalmente 15% in singole zone per lunghezze non maggiori del doppio del diametro del tubo;
  - in più: limitate dalle tolleranze sul peso;
  - diametro esterno  $\pm 1,5\%$  con un minimo di 1 mm.
- b) diametro esterno delle estremità calibrate dei tubi con estremità liscia per saldatura di testa per una lunghezza non maggiore di 200 mm dalle estremità:
  - 1 mm per tubi del diametro fino a 250 mm;
  - 2,5 mm;
  - 1 millimetro per tubi del diametro oltre i 250 mm.

L'ovalizzazione delle sezioni di estremità sarà tollerata entro limiti tali da non pregiudicare l'esecuzione a regola d'arte della giunzione per saldatura di testa.

- a) sul diametro interno del bicchiere per giunti a bicchiere per saldatura: + 3 mm.  
Non sono ammesse tolleranze in meno;

b) sul peso calcolato in base alle dimensioni teoriche e al peso specifico di 7,85 kg/cm<sup>3</sup> 51.1.2 Tipologie tubi

I tubi di acciaio possono essere senza saldatura o saldati, e ad ogni diametro deve corrispondere una pressione massima d'esercizio.

Le tubazioni di uso più frequente hanno uno spessore detto *della serie normale*, mentre quelle con spessore minimo si definiscono *della serie leggera*.

#### 51.1.2.1 Tubi senza saldatura

I tubi senza saldatura devono essere conformi alla norma **UNI EN 10224**.

I tubi commerciali sono forniti in lunghezza variabile da 4 a 8 m, con tolleranze di + 10 mm per i tubi fino a 6 m, e di + 15 mm per tubi oltre 6 m. Le tolleranze sono quelle indicate dalla tabella 9 della norma **UNI EN 10224**.

Per i tubi commerciali, le tolleranze sul diametro esterno, sullo spessore e sulla lunghezza, sono stabilite dal punto 7.7 della norma **UNI EN 10224**.

I tubi commerciali sono solitamente forniti senza collaudo. Gli altri tipi di tubi devono essere sottoposti a prova idraulica dal produttore che dovrà rilasciare, se richiesta, apposita dichiarazione. L'ovalizzazione non deve superare i limiti di tolleranza stabiliti per il diametro esterno.

#### NORME DI RIFERIMENTO

**UNI EN 10224** – *Tubi e raccordi di acciaio non legato per il convogliamento di liquidi acquosi inclusa l'acqua per il consumo umano. Condizioni tecniche di fornitura*

**UNI EN 10216-1** – *Tubi senza saldatura di acciaio per impieghi a pressione. Condizioni tecniche di fornitura. Tubi di acciaio non legato per impieghi a temperatura ambiente*

**UNI EN 10255** – *Tubi di acciaio non legato adatti alla saldatura e alla filettatura. Condizioni tecniche di fornitura*

**UNI EN 10208-1** – *Tubi di acciaio per condotte di fluidi combustibili. Condizioni tecniche di fornitura. Tubi della classe di prescrizione A*

**UNI EN 10208-2** – *Tubi di acciaio per condotte di fluidi combustibili. Condizioni tecniche di fornitura. Tubi della classe di prescrizione B*

#### 51.1.2.2 Tubi con saldatura

Per l'accettazione dei tubi con saldatura si farà riferimento alle seguenti norme:

**UNI EN 10217-1** – *Tubi saldati di acciaio per impieghi a pressione. Condizioni tecniche di fornitura. Tubi di acciaio non legato per impiego a temperatura ambiente*

**UNI EN 10217-2** – *Tubi saldati di acciaio per impieghi a pressione. Condizioni tecniche di fornitura. Parte 2: Tubi saldati elettricamente di acciaio non legato e legato per impieghi a temperatura elevata*

**UNI EN 10217-3** – *Tubi saldati di acciaio per impieghi a pressione. Condizioni tecniche di fornitura. Parte 3: Tubi di acciaio legato a grano fine*

**UNI EN 10217-4** – *Tubi saldati di acciaio per impieghi a pressione. Condizioni tecniche di fornitura. Parte 4: Tubi saldati elettricamente di acciaio non legato per impieghi a bassa temperatura*

**UNI EN 10217-5** – *Tubi saldati di acciaio per impieghi a pressione. Condizioni tecniche di fornitura. Parte 5: Tubi saldati ad arco sommerso di acciaio non legato e legato per impieghi a temperatura elevata*

**UNI EN 10217-6** – *Tubi saldati di acciaio per impieghi a pressione. Condizioni tecniche di fornitura. Parte 6: Tubi saldati ad arco sommerso di acciaio non legato per impieghi a bassa temperatura*

**UNI EN 10217-7** – *Tubi saldati di acciaio per impieghi a pressione. Condizioni tecniche di fornitura. Parte 7: Tubi di acciaio inossidabile*

#### 51.1.3 Designazione e marcatura dei materiali

La designazione dei tubi d'acciaio deve comprendere:

- la denominazione "tubo";
- la norma UNI di riferimento;
- il diametro esterno;
- altre indicazioni facoltative;
- tolleranze sulla lunghezza;
- lunghezza, se diversa da quella normale.

#### 51.1.4 Rivestimento interno

Tubi devono essere trattati all'interno con un adeguato rivestimento, a protezione della superficie metallica dall'azione aggressiva del liquido convogliato. I rivestimenti interni più impiegati sono:

- bitume di 2-4 mm di spessore;
- resine epossidiche di 0,5-1 mm;
- polveri poliammidiche applicate per proiezione elettrostatica e polimerizzate in forno.

La malta cementizia centrifugata e opportunamente dosata per il rivestimento interno, deve essere costituita unicamente da acqua potabile, sabbia fine quarzosa e cemento Portland. Le caratteristiche meccaniche del rivestimento interno devono essere tali da caratterizzarlo come un vero e proprio tubo in cemento autoportante di elevata resistenza, per il quale il tubo dovrà agire praticamente come armatura.

Il rivestimento interno deve essere idoneo al trasporto di acqua potabile; non deve alterarne le caratteristiche di potabilità.

Il rivestimento interno, al controllo visivo, deve essere uniforme e privo di difetti.

#### NORME DI RIFERIMENTO

**UNI ISO 6600** – *Tubi di ghisa sferoidale. Rivestimento interno di malta cementizia centrifugata. Controlli di composizione della malta subito dopo l'applicazione*

##### 51.1.5 Rivestimento esterno

Il rivestimento esterno deve essere di polietilene applicato per estrusione, con classe di spessore rinforzata (R) a triplo strato (R3) come prescritto dalla norma **UNI 9099**.

Lo spessore del rivestimento deve essere almeno:

- mm 1,8 fino a DN 100;
- mm 2,0 per DN 125 fino a DN 250;
- mm 2,2 per DN 300 fino a DN 500;
- mm 2,5 per DN 600.

La prestazione di isolamento elettrico del rivestimento deve garantire assenza di scariche elettriche durante l'uso di un rivelatore ad alta tensione regolato a 20 kV.

Il rivestimento esterno deve essere di colore nero o, nel caso di rivestimento interno in malta cementizia, azzurro.

La conformità del rivestimento deve essere attestata da parte del rivestitore.

I rivestimenti di cui sopra possono essere realizzati in cantiere dopo il montaggio della tubazione o in stabilimento. In generale, la superficie da rivestire deve essere opportunamente preparata e pulita per l'applicazione del rivestimento, per favorirne l'aderenza.

Il rivestimento esterno, al controllo visivo, deve essere uniforme e privo di difetti.

#### NORME DI RIFERIMENTO

**UNI 9099** – *Tubi di acciaio impiegati per tubazioni interrate o sommerse. Rivestimento esterno di polietilene applicato per estrusione*

##### 51.2 Tubazioni in gres

I tubi e gli elementi complementari in gres devono essere realizzati con impasti omogenei di argille idonee, sottoposte successivamente a cottura ad alte temperature. Le superfici degli elementi possono essere verniciate sia internamente che esternamente, ad eccezione del bicchiere di giunzione e della punta delle canne. Sono ammessi piccoli difetti visivi, quali asperità sulla superficie.

La norma **UNI EN 295** definisce le esigenze cui devono conformarsi i tubi e gli elementi complementari di gres a giunzione flessibile con o senza manicotto, destinati alla costruzione di sistemi di fognatura.

###### 51.2.1 Dimensioni

I diametri nominali minimi ammessi sono quelli del prospetto I della norma **UNI EN 295-1**, che vanno da 100 mm a 1200 mm. La norma ammette anche diametri maggiori a certe condizioni.

Le lunghezze nominali in relazione al diametro nominale sono riportate nel prospetto II della citata norma **UNI EN 295-1**. La tolleranza ammessa per i tubi e per gli elementi complementari deve essere contenuta entro – 1% e + 4%, con un minimo di  $\pm 10$  mm.

### 51.2.2 Sistemi di giunzione

Le caratteristiche del materiale impiegato e gli aspetti funzionali delle giunzioni, sono indicati dalla norma **UNI EN 295** (parti 1, 2 e 3).

La giunzione si fabbrica in stabilimento, colando resina poliuretanicica liquida attorno alla punta e all'interno del bicchiere dei tubi e pezzi speciali di gres.

Gli elementi di tenuta in poliuretano, sottoposti alle prove previste dal punto 15 della norma **UNI EN 295-3**, devono rispettare le limitazioni del prospetto VII della norma **UNI EN 295-1**. In particolare, le guarnizioni devono avere le seguenti caratteristiche:

- resistenza a trazione:

$\geq 2 \text{ N/mm}$  Sistemi di giunzioni tubi in gres con giunto a bicchiere e guarnizione elastica

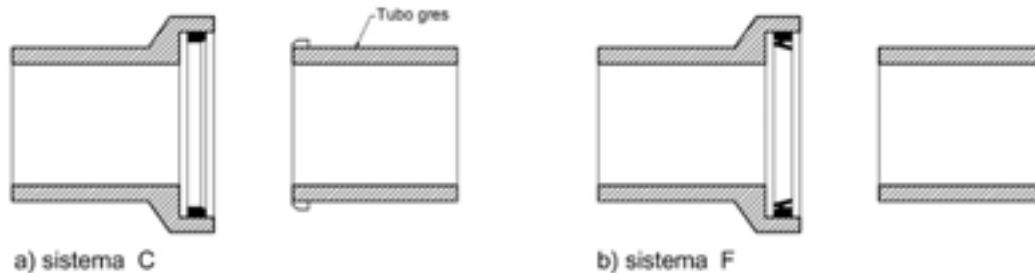

#### NORME DI RIFERIMENTO

Per gli elementi in gres si farà riferimento alle norme di seguito riportate.

##### TUBI

**UNI EN 295-1** – Tubi ed elementi complementari di gres e relativi sistemi di giunzione, destinati alla realizzazione di impianti di raccolta e smaltimento di liquami. Specificazioni

**UNI EN 295-2** – Tubi ed elementi complementari di gres e relativi sistemi di giunzione, destinati alla realizzazione di impianti di raccolta e smaltimento di liquami. Controllo della qualità e campionamento

**UNI EN 295-3** – Tubi ed elementi complementari di gres e relativi sistemi di giunzione, destinati alla realizzazione di impianti di raccolta e smaltimento di liquami. Metodi di prova

**UNI EN 295-4** – Tubi ed elementi complementari di gres e relativi sistemi di giunzione, destinati alla realizzazione di impianti di raccolta e smaltimento di liquami. Requisiti per elementi complementari speciali, elementi di adattamento e accessori compatibili

**UNI EN 295-5** – Tubi ed elementi complementari di gres e relativi sistemi di giunzione, destinati alla realizzazione di impianti di raccolta e smaltimento di liquami. Requisiti per i tubi perforati e per gli elementi complementari di gres

**UNI EN 295-6** – Tubi ed elementi complementari di gres e relativi sistemi di giunzione, destinati alla realizzazione di impianti di raccolta e smaltimento di liquami. Requisiti per pozzetti di gres

**UNI EN 295-7** – Tubi ed elementi complementari di gres e relativi sistemi di giunzione, destinati alla realizzazione di impianti di raccolta e smaltimento di liquami. Requisiti per tubi e sistemi di giunzione di gres per tubazioni con posa a spinta

##### MATTONI, MATTONELLE E FONDI FOGNA DI GRES PER CONDOTTE DI LIQUIDI

**UNI 9459** – Mattoni, mattonelle e fondi fogna di gres per condotte di liquidi. Caratteristiche e prove

### 51.3 Tubazioni in PVC

Le principali norme di riferimento per le condotte in PVC pieno e strutturato sono:

- per i fluidi in pressione: **UNI EN 1452**;
- per gli scarichi nei fabbricati: **UNI EN 1329** e **UNI 1543** (PVC strutturato);
- per le fognature: **UNI EN 1401**;
- per gli scarichi industriali: **UNI EN ISO 15493**.

#### 51.3.1 Componenti in materie plastiche con contenuto di materia prima seconda riciclata o recuperata

Il contenuto di materia prima seconda riciclata o recuperata deve essere pari ad almeno il 30% in peso valutato sul totale di tutti i componenti in materia plastica utilizzati. Il suddetto requisito può essere derogato nel caso in cui il componente impiegato rientri contemporaneamente nelle due casistiche sotto riportate:

- abbia una specifica funzione di protezione dell'edificio da agenti esterni quali per esempio acque meteoriche (membrane per impermeabilizzazione)
- sussistano specifici obblighi di legge relativi a garanzie minime di durabilità legate alla suddetta funzione.

In fase di approvvigionamento l'appaltatore dovrà accertarsi della rispondenza al criterio tramite la documentazione nel seguito indicata, che dovrà essere presentata al direttore dei lavori in fase di esecuzione dei lavori, prima della posa in opera: l'elenco dei componenti in materie plastiche costituiti, anche parzialmente, da materie riciclate o recuperate, ed il peso del contenuto di materia riciclata o recuperata rispetto al peso totale dei componenti in materie plastiche utilizzati per l'edificio. La percentuale di materia riciclata deve essere dimostrata tramite una dichiarazione ambientale di Tipo III, conforme alla norma **UNI EN 15804** e alla norma **ISO 14025** oppure una asserzione ambientale del produttore conforme alla norma **ISO 14021**, verificata da un organismo di valutazione della conformità, che dimostri il rispetto del criterio.

### 51.3.2 Tubazioni per adduzione d'acqua

La norma **UNI EN 1452-1** specifica gli aspetti generali dei sistemi di tubazioni di policloruro di vinile non plastificato (PVC-U) nel campo dell'adduzione d'acqua. Le parti comprese tra la seconda e la quinta della stessa norma si applicano ai tubi, raccordi, valvole e attrezzature ausiliarie di PVC-U e anche alle loro giunzioni e alle giunzioni con componenti di altri materiali plastici e non plastici, che possono essere utilizzati per gli impieghi seguenti:

- condotte principali e diramazioni interrate;
- trasporto di acqua sopra terra sia all'esterno che all'interno degli edifici;
- fornitura di acqua sotto pressione a circa 20 °C (acqua fredda), destinata al consumo umano e per usi generali.

La norma è anche applicabile ai componenti per l'adduzione d'acqua fino a 45 °C compresi.

Le caratteristiche della polvere di PVC devono rispondere ai requisiti della norma **UNI EN 1452-1** e soddisfare la tabella seguente.

#### Caratteristiche della resina (polvere) di PVC

Caratteristiche	Requisiti
Valore K	65÷70
Peso specifico apparente	0,5÷0,6
Granulometria	> 250 mm 5% max < 63 mm 5% max
VCM residuo (vinil cloruro monomero)	< 1 ppm (1mg/kg max)
Sostanze volatili	≤ 0,3%

#### 51.3.2.1 Composizione di PVC-U

Il materiale con cui sono prodotti i tubi in PVC-U, i raccordi e le valvole, deve essere una composizione (compound) di policloruro di vinile non plastificato. Questa composizione deve consistere di una resina PVC-U, alla quale sono aggiunte le sostanze necessarie per facilitare la fabbricazione di tubi, raccordi e valvole conformi alle varie parti della norma **UNI EN 1452**.

Nessuno degli additivi deve essere utilizzato, separatamente o insieme agli altri, in quantità tali da costituire un pericolo tossico, organoleptico o microbiologico, o per influenzare negativamente la fabbricazione o le proprietà di incollaggio del prodotto, o, ancora, per influire negativamente sulle sue proprietà, fisiche o meccaniche (in particolare la resistenza agli urti e la resistenza meccanica a lungo termine), come definito in varie parti della norma **UNI EN 1452**.

Non è ammesso l'impiego di:

- plastificanti e/o cariche minerali che possano alterare le caratteristiche meccaniche e igieniche del tubo;
- PVC proveniente dalla rigenerazione di polimeri di recupero, anche se selezionati;
- materiale di primo uso estruso, ottenuto, cioè, dalla molitura di tubi e raccordi, già estrusi anche se aventi caratteristiche conformi alla presente specifica.

Le caratteristiche del blend in forma di tubo devono rispondere ai requisiti della norma **UNI EN1452-1** e soddisfare la tabella seguente.

#### Caratteristiche della miscela

Caratteristiche	Requisiti
M.R.S. (secondo ISO/TR 9080)	≥ 25 MPa

Peso specifico	1,35÷1,46 g/cm <sup>3</sup>
Carico unitario a snervamento	≥ 48 MPa
Allungamento a snervamento	< 10%
Modulo di elasticità	> 3000 MPa
Coefficiente di dilatazione termica lineare	0,06 ÷ 0,08 mm/m°C
Conduttività termica	0,13 kcal/mh°C

### 51.3.2.2 Aspetto e colore dei tubi

I tubi all'esame visivo senza ingrandimento devono avere le superfici interne ed esterne lisce, pulite ed esenti da screpolature, cavità e altri difetti superficiali suscettibili di impedire la conformità alla presente norma. Il materiale non deve contenere alcuna impurità visibile senza ingrandimento. Le estremità dei tubi devono essere tagliate nettamente, perpendicolarmente all'asse del tubo.

I tubi devono essere di colore grigio, blu o crema. Il colore dei tubi deve essere uniforme per tutto il loro spessore. Per le applicazioni sopra terra non devono essere impiegati tubi di colore crema. In considerazione dell'eventuale esposizione ai raggi solari, un pur minimo abbassamento della tonalità del colore su di una parte del tubo non deve compromettere l'idoneità del tubo all'impiego e costituire un conseguente motivo di rifiuto della fornitura.

La parete del tubo deve essere opaca e non deve trasmettere più dello 0,2% della luce visibile, misurata secondo la norma **UNI EN 578**. Questo requisito non è applicabile ai tubi di colore crema.

### 51.3.2.3 Caratteristiche meccaniche

Le caratteristiche meccaniche e fisiche dei tubi devono rispondere ai requisiti della norma **UNI EN1452-2** e soddisfare la tabella seguente.

#### Caratteristiche meccaniche e fisiche dei tubi

Caratteristiche	Requisiti	Metodi di prova	
Resistenza all'urto	T = 0°C-TIR < 10% conformi al prospetto 6 della norma UNI EN 1452-2	UNI EN 744	
Resistenza alla pressione intera	Nessun cedimento durante la prova 20 °C/1h/sigma= 42 MPa 20 °C/100 h/sigma= 35 MPa 60 °C/1000 h/sigma= 12,5 MPa	UNI EN 921	
Temperatura di rammollimento Vicat (vst)	> 80 °C	conformi alla norma UNI EN 727 UNI EN 727	
Ritiro longitudinale	≤ 5% Il tubo non deve presentare delaminazione, bolle o rotture	temperatura di prova: 150 °C tempo di immersione: - e ≤ 8 mm: 15 min; - e > 8 mm: 30 min.	UNI EN 743. Metodo A: bagno liquido
		oppure: temperatura di prova: 150 °C tempo di immersione: - e ≤ 8 mm: 30 min; - e > 8 mm: 60 min,	UNI EN 743. Metodo B: in aria
Resistenza al dicloro-metano ad una temperatura specificata	Nessun attacco in alcuna parte della superficie della provetta	temperatura di prova: 15 °C tempo di immersione: 30 min UNI EN 580	

### 51.3.2.4 Caratteristiche geometriche

I tubi devono essere dei formati (SDR) previsti dalla premessa nazionale alla norma **UNI EN 1452** e avere dimensioni conformi ai valori riportati nei prospetti 1, 2 e 3 del capitolo 6 della norma **UNI EN 1452-2** - *Caratteristiche geometriche*.

Il diametro esterno nominale  $d_n$  di un tubo deve essere conforme al prospetto 1 della norma **UNI EN 1452-2**.

Il diametro esterno medio  $d_{em}$  di un tubo deve essere conforme al relativo diametro esterno nominale  $d_n$  entro le tolleranze date nel prospetto 1 della norma **UNI EN 1452-2**.

Le tolleranze per lo scostamento della circolarità devono essere conformi al prospetto 1 della norma **UNI EN 1452-2**.

La lunghezza nominale del tubo, normalmente di 6 m, deve essere una lunghezza minima, che non deve comprendere la profondità delle parti del bicchiere.

#### Spessori minimi di parete dei tubi

Diametro esterno nominale $d_n$ [mm]	Spessore di parete nominale (minimo) [mm]			
	PN 6 bar	PN 10 bar	PN 16 bar	PN 20 bar
20			1.5	1.9
25			1.9	2.3
32		1.6	2.4	2.9
40	1.5	1.9	3.0	3.7
50	1.6	2.4	3.7	4.6
63	2.0	3.0	4.7	5.8
75	2.3	3.6	5.6	6.8
90	2.8	4.3	6.7	8.2
110	2.7	4.2	6.6	8.1
125	3.1	4.8	7.4	9.2
140	3.5	5.4	8.3	10.3
160	4.0	6.2	9.5	11.8
180	4.4	6.9	10.7	13.3
200	4.9	7.7	11.9	14.7
225	5.5	8.6	13.4	16.6
250	6.2	9.6	14.8	18.4
280	6.9	10.7	16.6	20.6
315	7.7	12.1	18.7	23.2
355	8.7	13.6	21.1	26.1
400	9.8	15.3	23.7	29.4
450	11.0	17.2	26.7	33.1
500	12.3	19.1	29.7	36.8
630	15.4	24.1		
710	17.4	27.2		
800	19.6	30.6		
900	22.0			
1000	24.5			

#### 51.3.2.5 Spessori di parete e relative tolleranze

Gli spessori nominali di parete  $e_n$  sono classificati in base alle serie dei tubi S.

Lo spessore nominale di parete corrisponde allo spessore di parete minimo ammissibile.

Lo spessore nominale di parete deve essere conforme al prospetto 2 della norma **UNI EN 1452-2**, appropriato alla serie del tubo.

La tolleranza per lo spessore di parete medio  $e_m$  deve essere conforme al prospetto 3 della norma **UNI EN 1452-2**.

#### *51.3.2.6 Estremità dei tubi per giunti con guarnizione o incollati*

I tubi con estremità lisce da utilizzare con guarnizioni elastomeriche o con bicchieri incollati, devono essere smussate come illustrato in figura 3 della norma **UNI EN 1452-2**. I tubi a estremità lisce, da utilizzare per altri giunti incollati, non devono avere bordi acuminati come previsto dalla stessa norma.

#### *51.3.2.7 Guarnizioni di tenuta*

Il materiale impiegato per gli anelli di tenuta utilizzati nelle giunzioni dei tubi deve rispondere alla norma **UNI EN 681-1** e deve essere conforme alla classe appropriata. Le guarnizioni devono essere assolutamente atossiche secondo le normative cogenti (disciplina igienico sanitaria).

Il sistema di giunzione, per ciascuna classe di pressione (PN) presente nella fornitura, deve rispondere ai requisiti della norma **UNI EN 1452-5**, ed essere testato secondo le norme:

**UNI EN ISO 13844** – Guarnizioni elastomeriche per giunti a bicchiere per l'uso con tubi di PVC-U. Metodo di prova per la tenuta a pressioni negative;

**UNI EN ISO 13845** – Guarnizioni elastomeriche per giunti a bicchiere per l'uso con tubi di PVC-U. Metodo di prova per la tenuta alla pressione interna con deflessione angolare del giunto.

#### *51.3.2.8 Marcatura*

I particolari della marcatura devono essere stampati o formati direttamente sul tubo a intervalli massimi di 1 m, in modo che dopo immagazzinamento, esposizione alle intemperie, maneggio e posa in opera, la leggibilità sia mantenuta durante l'uso del prodotto. La marcatura non deve provocare fessure o altri tipi di deterioramento del prodotto. Il colore delle informazioni stampate deve essere differente dal colore di base dei tubi. I caratteri della marcatura devono essere tali da essere leggibili senza ingrandimento.

La marcatura degli elementi eseguita in modo chiaro e durevole dovrà riportare almeno le seguenti indicazioni:

- numero della norma di sistema (**EN 1452**);
- nome del fabbricante e/o marchio commerciale;
- materiale;
- diametro esterno nominale  $d_n$
- spessore di parete  $e_n$ ;
- pressione nominale PN1;
- informazioni del fabbricante;
- numero della linea di estrusione.

I tubi da impiegare specificamente per la distribuzione di acqua pubblica devono, inoltre, riportare una marcatura con la parola *acqua*.

### *51.3.3 Tubazioni per fognature e scarichi interrati non in pressione*

#### *51.3.3.1 Requisiti della materia prima dei tubi e dei raccordi*

Il materiale con il quale i tubi devono essere fabbricati, consta di una miscela a base di polivinilcloruro e additivi necessari alla trasformazione.

Il PVC nei tubi deve essere almeno l'80% sulla miscela totale.

Il PVC nei raccordi deve essere almeno l'85% sulla miscela totale.

La formulazione deve garantire la prestazione dei tubi e dei raccordi nel corso dell'intera vita dell'opera. La quantità minima di resina PVC nel materiale costituente i tubi e i raccordi deve essere quella prescritta dalle norme di riferimento:

- tubi: contenuto di PVC  $\geq 80\%$  in massa verificato secondo la norma **UNI EN 1905** – Sistemi di tubazioni di materia plastica. Tubi, raccordi e materiali di policloruro di vinile non plastificato (PVC-U). Metodo di valutazione del contenuto di PVC in base al contenuto totale di cloro.

- raccordi: contenuto di PVC  $\geq 85\%$  in massa verificato secondo la norma **UNI EN 1905** – Sistemi di tubazioni di materia plastica. Tubi, raccordi e materiali di policloruro di vinile non plastificato (PVC-U). Metodo di valutazione del contenuto di PVC in base al contenuto totale di cloro.

Il contenuto minimo di PVC può essere verificato su campioni prelevati in tutte le fasi del processo (durante la produzione, da magazzino, da cantiere).

#### Caratteristiche della materia prima in forma di tubo

Caratteristiche	Requisiti	Parametri di prova		Metodo di prova
Contenuto di PVC	$\geq 80\%$ in massa	Determinazione analitica del contenuto di PVC in base al contenuto di cloro totale		UNI EN 1905
Massa volumica	$< 1,53 \text{ gr/cm}^3$	Prova: metodo per immersione		ISO 1183
Resistenza alla pressione interna	Nessun cedimento durante il periodo di prova	Chiusure di estremità	tipo A o tipo B	UNI EN 921
		Temperatura di prova	60 °C	
		Orientamento	libero	
		Numero di provette	3	
		Tensione circonferenziale	10 MPa	
		Tempo di condizionamento	1 h	
		Tipo di prova	acqua in acqua	
		Periodo di prova	1000 h	

#### 51.3.3.2 Dimensioni dei tubi

I tubi devono avere i diametri, gli spessori e le tolleranze rispondenti ai valori riportati nella norma **UNI EN 1401** capitolo 6, prospetti n. 3, 4, 5 e 6. In particolare, gli spessori dovranno essere conformi alla seguente tabella (a), le caratteristiche meccaniche dovranno essere conformi alla seguente tabella (b) e le caratteristiche fisiche dovranno essere conformi alla seguente tabella (c).

#### (a) Dimensione dei tubi

Dimensione nominale [DN/OD]	Diametro esterno nominale $d_n$	SN2 SDR 51		SN4 SDR 41		SN 8 SDR 34	
		e min	e max	e min	e max	e min	e max
110	110	-	-	3.2	3.8	3.2	3.8
125	125	-	-	3.2	3.8	3.7	4.3
160	160	3.2	3.8	4.0	4.6	4.7	5.4
200	200	3.9	4.5	4.9	5.6	5.9	6.7
250	250	4.9	5.6	6.2	7.1	7.3	8.3
315	315	6.2	7.1	7.7	8.7	9.2	10.4
355	355	7.0	7.9	8.7	9.8	10.4	11.7
400	400	7.9	8.9	9.8	11.0	11.7	13.1
450	450	8.8	9.9	11.0	12.3	13.2	14.8
500	500	9.8	11.0	12.3	13.8	14.6	16.3
630	630	12.3	13.8	15.4	17.2	18.4	20.5
710	710	13.9	15.5	17.4	19.4		
800	800	15.7	17.5	19.6	21.8		
900	900	17.6	19.6	22.0	24.4		
1000	1000	19.6	21.8	24.5	27.2		

**(b) Caratteristiche meccaniche**

Caratteristiche	Requisiti	Parametri di prova		Metodi di prova	
Resistenza all'urto	TIR ≤ 10%	Temperatura di prova		(0±1) °C	
		Mezzo di condizionamento		Acqua o aria	
		Tipo di percussore		d 90	
		Massa del percussore per:			
		$d_{em} = 110$ mm		1 kg	
		$d_{em} = 125$ mm		1,25 kg	
		$d_{em} = 160$ mm		1,6 kg	
		$d_{em} = 200$ mm		2,0 kg	
		$d_{em} = 250$ mm		2,5 kg	
		$d_{em} > 315$ mm		3,2 kg	
		Altezza di caduta del percussore per:			
		$d_{em} < 110$ mm		1600 mm	
$d_{em} > 110$ mm		2000 mm			
				UNI EN 744	

**(c) Caratteristiche fisiche**

Caratteristiche	Requisiti	Parametri di prova	Metodo di prova
Temperatura di rammollimento Vicat (vst)	> 79°C	conformi alla norma UNI EN 727	UNI EN 727
Ritiro longitudinale	≤ 5% Il tubo non deve presentare bolle o screpolature	temperatura di prova: 150 °C tempo di immersione: - per $e \leq 8$ mm: 15 min; - per $e > 8$ mm: 30 min.	UNI EN 743. Metodo A: bagno liquido
		temperatura di prova: 150 °C tempo di immersione: - $e \leq 4$ mm: 30 min; 30 min; - $4 \text{ mm} < e \leq 8$ mm: 60 min; - $e > 16$ mm: 120 min.	UNI EN 743. Metodo B: in aria
Resistenza al dicloro-metano ad una temperatura specificata	Nessun attacco in alcuna parte della superficie della provetta	temperatura di prova: 150 °C tempo di immersione: 30 min	UNI EN 580

**51.3.3.3 Marcatura**

La marcatura dei tubi deve essere, su almeno una generatrice, continua e indelebile, conforme ai requisiti della norma **UNI EN 1401** e contenere almeno con intervalli di massimo 2 m le seguenti informazioni:

- numero della norma: **UNI EN 1401**;
- codice d'area di applicazione: U e UD;
- nome del fabbricante e/o marchio di fabbrica;
- indicazione del materiale (PVC-U);
- dimensione nominale (DN/OD);
- spessore minimo di parete (SDR);
- rigidità anulare nominale (SN);
- informazioni del fabbricante (data e luogo di produzione ai fini della rintracciabilità).

**51.3.3.6 Sistema qualità e certificazioni**

La ditta produttrice deve essere in possesso di certificati di conformità alla norma **UNI EN ISO 9001** del proprio sistema di qualità aziendale, rilasciata secondo la norma **UNI CEI EN 45012** da società o enti terzi riconosciuti e accreditati Sincert.

La ditta produttrice deve essere in possesso di certificati di conformità del prodotto (marchio di qualità) sull'intera gamma fornita, rilasciati secondo la norma **UNI CEI EN 45011** da enti terzi o società riconosciuti e accreditati Sincert.

La ditta produttrice deve allegare alle consegne una dichiarazione di conformità alla norma con specifico riferimento al contenuto minimo di resina PVC ≥ 80% in massa per i tubi.

### 51.3.4 Tubazioni per scarichi (a bassa e ad alta temperatura) all'interno dei fabbricati

#### 51.3.4.1 Materiale di base

I tubi e i raccordi devono essere realizzati con PVC-U e adeguati additivi.

Il contenuto di PVC deve essere maggiore o uguale all'80% per tubi e all'85% per i raccordi. Il valore di PVC deve essere determinato con metodo in base alla norma **UNI EN1905**.

È ammesso l'utilizzo di materiale non vergine, secondo le modalità specificate dall'allegato A della norma **UNI EN 1329-1**.

#### 51.3.4.2 Codice dell'area di applicazione

Nella marcatura, i tubi e i raccordi devono essere identificati dai seguenti codici, per indicare l'area di applicazione a cui sono destinati:

- codice B: per l'area di applicazione dei componenti destinati all'uso sopra terra all'interno degli edifici o per componenti all'esterno degli edifici fissati alle pareti;
- codice D: riferito ad un'area sotto ed entro 1 m dall'edificio dove i tubi e i raccordi sono interrati e collegati al sistema di tubazione interrato per le acque di scarico;
- codice BD: riferito ai componenti destinati alle applicazioni in entrambe le aree B e D.
- codici U e UD: non sono compresi dalla norma **UNI EN 1329-1**. Per la relativa definizione si rimanda alla norma **UNI EN 1401-1**.

#### 51.3.4.3 Utilizzo

La norma **UNI EN 1329-1** si applica ai tubi e ai raccordi di PVC-U, alle loro giunzioni e alle giunzioni con componenti di altri materiali plastici (marcati con B o BD) destinati ai seguenti utilizzi:

- tubazioni di scarico per acque domestiche a bassa e ad alta temperatura;
- tubi di ventilazione collegati agli scarichi di cui al punto precedente;
- scarichi di acque piovane all'interno della struttura dell'edificio;

I tubi e i raccordi possono essere utilizzati in due aree di applicazione, ovvero all'interno della struttura degli edifici (marcati con sigla B) e nel sottosuolo entro la struttura degli edifici (marcati con sigla BD). La lunghezza dei tubi non comprende il bicchiere.

Per l'uso di tubazioni interrate nell'area interna della struttura dell'edificio, si intendono solamente i componenti (marcati BD) con diametro esterno nominale uguale o maggiore di 75 mm.

#### 51.3.4.4 Caratteristiche geometriche

Le caratteristiche geometriche sono le seguenti:

- il diametro esterno nominale è compreso tra 32-315 mm;
- l'ovalizzazione è  $\leq 0,024 d_n$ ;
- la lunghezza tubi è definita dal produttore (escluso il bicchiere);
- lo smusso della testata del tubo ha un angolo compreso tra i 15° e i 45°;
- lo spessore della parete varia in funzione del  $d_n$  e dell'area di applicazione;
- la lunghezza, il diametro e gli spessori dei raccordi sono definiti dalla norma **UNI EN 1329-1**, in funzione del tipo di giunto da realizzare e dell'area di applicazione;
- i raccordi sono realizzati con curve, manicotti, riduzioni e deviatori, secondo figure definite.

#### 51.3.4.5 Caratteristiche meccaniche

Le caratteristiche dei tubi sono identificate dalla resistenza all'urto e per aree fredde con urto a  $-10^{\circ}\text{C}$ .

#### 51.3.4.6 Caratteristiche fisiche

Le caratteristiche dei tubi sono identificate da:

- temperatura di rammollimento Vicat;
- ritiro longitudinale;
- resistenza di clorometano;

Le caratteristiche dei raccordi, invece, sono identificate da:

- temperatura di rammollimento Vicat;
- effetti calore.

Tali valori sono riassunti nella tabella seguente.

#### Caratteristiche fisiche

Caratteristiche	Requisiti	Parametri di prova	Metodo di prova
Temperatura di rammollimento Vicat(VST)	> 79°C	conformi alla norma UNI EN 727	UNI EN 727
Ritiro longitudinale	≤ 5% Il tubo non deve presentare bolle o screpolature	temperatura di prova: 150 °C tempo di immersione: 15 min	UNI EN 743. Metodo A: bagno liquido
		oppure: temperatura di prova: 150 °C tempo di immersione: 30 min	UNI EN 743. Metodo B: in aria
Resistenza al dicloro-metano ad una temperatura specificata	Nessun attacco in alcuna parte della superficie della provetta	temperatura di prova: 15 °C tempo di immersione: 30 min	UNI EN 580

#### 51.3.4.7 Aspetto e colore dei tubi

I tubi all'esame visivo senza ingrandimento devono avere le superfici interne ed esterne lisce, pulite, ed esenti da screpolature, cavità e altri difetti superficiali suscettibili di impedire la conformità alla presente norma. Il materiale non deve contenere alcuna impurità visibile senza ingrandimento. Le estremità dei tubi devono essere tagliate nettamente, perpendicolarmente all'asse del tubo.

I tubi e i raccordi devono essere uniformemente colorati attraverso il loro intero spessore. Il colore raccomandato dei tubi e dei raccordi deve essere il grigio.

#### 51.3.4.8 Raccordi

I raccordi possono essere realizzati con due sistemi di giunzione:

- bicchiere a guarnizione monolabbro;
- bicchiere ad incollare.

#### 51.3.4.9 Guarnizioni di tenuta

La guarnizione di tenuta non deve presentare effetti nocivi sulle proprietà del tubo e del raccordo e non deve provocare la non rispondenza dell'assemblaggio di prova ai requisiti del prospetto 21 della norma **UNI EN 1329-1**.

I materiali per le guarnizioni devono essere conformi alla norma **UNI EN 681-1** o alla norma **UNI EN 681-2**, a seconda dei casi.

Le guarnizioni di elastomeri termoplastici (TPE) devono, inoltre, essere conformi ai requisiti prestazionali a lungo termine specificati nel prospetto 21 della norma **UNI EN 1329-1**.

#### 51.3.4.10 Adesivi

Gli adesivi impiegati devono essere colle a solvente e devono essere specificati dal fabbricante dei tubi o dei raccordi o da un accordo tecnico di parte terza.

Gli adesivi non devono esercitare effetti nocivi sulle proprietà del tubo e del raccordo e non devono causare la mancata rispondenza dell'assemblaggio di prova ai requisiti previsti dal prospetto 21 della norma **UNI EN 1329-1**.

#### 51.3.4.11 Emissione di rumore

I sistemi di tubazioni devono garantire un'emissione di rumore inferiore a quanto previsto dal D.P.C.M. 5 dicembre 1991, che per impianti a funzionamento discontinuo prevede un limite di 35 dB misurato in opera secondo la norma **UNI EN ISO 16032**. I sistemi di tubazioni devono essere realizzati con materiali che permettano la classificazione al fuoco secondo la norma **UNI EN 13051** e le relative Euroclassi di reazione al fuoco. Garantiscono la posa a regola d'arte secondo quanto previsto da D.M 22 gennaio 2008, n. 37.

#### 51.3.4.12 Procedura di controllo della produzione

L'azienda produttrice deve esibire la procedura di controllo della produzione secondo la norma **UNI EN ISO 9001/2000** e con procedure assimilabili ed esibire certificazioni di qualità dei sistemi di tubazioni rilasciate da enti riconosciuti e qualificati Sincert.

#### 51.3.4.13 Marcatura

La marcatura dei tubi deve essere, su almeno una generatrice, continua e indelebile, conforme ai requisiti della norma **UNI EN 1329-1**, con intervalli di massimo 1 m, e contenere almeno le seguenti informazioni:

- numero della norma: **UNI EN 1329-1**;
- nome del fabbricante e/o marchio di fabbrica;
- diametro nominale;
- spessore di parete minimo;
- materiale;
- codice dell'area di applicazione;
- rigidità anulare per l'area di applicazione BD;
- informazione del fabbricante;

Per impiego a basse temperature (simbolo del cristallo di ghiaccio), la marcatura dei raccordi deve contenere almeno le seguenti informazioni:

- numero della norma: **UNI EN 1329-1**;
- nome del fabbricante e/o marchio di fabbrica;
- diametro nominale;
- angolo nominale;
- materiale;
- codice dell'area di applicazione;
- rigidità anulare nominale per applicazione nell'area BD.

La marcatura per incisione deve ridurre lo spessore per non più di 0,25 mm. In caso contrario, non deve essere ritenuta conforme.

#### NORME DI RIFERIMENTO

---

##### TUBAZIONI DI MATERIA PLASTICA PER ADDUZIONE D'ACQUA

**UNI EN 1452-1** – Sistemi di tubazioni di materia plastica per adduzione d'acqua. Policloruro di vinile non plastificato (PVC-U). Generalità

**UNI EN 1452-2** – Sistemi di tubazioni di materia plastica per adduzione. Policloruro di vinile non plastificato (PVC-U). Tubi

**UNI EN 1452-3** – Sistemi di tubazioni di materia plastica per adduzione d'acqua. Policloruro di vinile non plastificato (PVC-U). Raccordi

**UNI EN 1452-4** – Sistemi di tubazioni di materia plastica per adduzione. Policloruro di vinile non plastificato (PVC-U). Valvole e attrezzature ausiliarie

**UNI EN 1452-5** – Sistemi di tubazioni di materia plastica per adduzione d'acqua. Policloruro di vinile non plastificato (PVC-U). Idoneità all'impiego del sistema

**UNI ENV 1452-6** – Sistemi di tubazioni di materia plastica per adduzione d'acqua. Policloruro di vinile non plastificato (PVC-U). Guida per l'installazione

**UNI ENV 1452-7** – Sistemi di tubazioni di materia plastica per adduzione d'acqua. Policloruro di vinile non plastificato (PVC-U). Guida per la valutazione della conformità

##### TUBAZIONI DI MATERIA PLASTICA PER FOGNATURE E SCARICHI INTERRATI NON IN PRESSIONE

**UNI EN 1401-1** – Sistemi di tubazioni di materia plastica per fognature e scarichi interrati non in pressione. Policloruro di vinile non plastificato (PVC-U). Specificazioni per i tubi, i raccordi e il sistema

**UNI ENV 1401-2** – Sistemi di tubazioni di materia plastica per fognature e scarichi interrati non in pressione. Policloruro di vinile non plastificato (PVC-U). Guida per la valutazione della conformità

**UNI ENV 1401-3** – Sistemi di tubazioni di materia plastica per fognature e scarichi interrati non in pressione - Policloruro di vinile non plastificato (PVC-U). Guida per l'installazione

**UNI EN 13476-1** – Sistemi di tubazioni di materia plastica per connessioni di scarico e collettori di fognatura interrati non in pressione. Sistemi di tubazioni a parete strutturata di policloruro di vinile non plastificato (PVC-U), polipropilene (PP) e polietilene (PE). Parte 1: Requisiti generali e caratteristiche prestazionali

**UNI EN 13476-2** – Sistemi di tubazioni di materia plastica per connessioni di scarico e collettori di fognatura interrati non in pressione. Sistemi di tubazioni a parete strutturata di policloruro di vinile non plastificato (PVC-U), polipropilene (PP) e polietilene (PE). Parte 2: Specifiche per tubi e raccordi con superficie interna ed esterna liscia e il sistema, tipo A

**UNI EN 13476-3** – Sistemi di tubazioni di materia plastica per connessioni di scarico e collettori di fognatura interrati non in pressione. Sistemi di tubazioni a parete strutturata di policloruro di vinile non plastificato (PVC-U), polipropilene (PP) e polietilene (PE). Parte 3: Specifiche per tubi e raccordi con superficie interna liscia e superficie esterna profilata e il sistema, tipo B

**UNI CEN/TS 13476-4** – Sistemi di tubazioni di materia plastica per connessioni di scarico e collettori di fognatura interrati non in pressione. Sistemi di tubazioni a parete strutturata di policloruro di vinile non plastificato (PVC-U), polipropilene (PP) e polietilene (PE). Parte 4: Guida per la valutazione della conformità

## TUBAZIONI DI MATERIA PLASTICA PER SCARICHI (A BASSA E AD ALTA TEMPERATURA) ALL'INTERNO DEI FABBRICATI

### PARETE PIENA

**UNI EN 1329-1** – Sistemi di tubazioni di materia plastica per scarichi (a bassa e ad alta temperatura) all'interno dei fabbricati. Policloruro di vinile non plastificato (PVC-U). Specifiche per tubi, raccordi e per il sistema

**UNI ENV 1329-2** – Sistemi di tubazioni di materia plastica per scarichi (a bassa e ad alta temperatura) all'interno dei fabbricati. Policloruro di vinile non plastificato (PVC-U). Guida per la valutazione della conformità

### PARETE STRUTTURATA

**UNI EN 1453-1** – Sistemi di tubazioni di materia plastica con tubi a parete strutturata per scarichi (a bassa ed alta temperatura) all'interno dei fabbricati. Policloruro di vinile non plastificato (PVC-U). Specifiche per i tubi e il sistema

**UNI ENV 1453** – Sistemi di tubazioni di materia plastica con tubi a parete strutturata per scarichi (a bassa ed alta temperatura) all'interno dei fabbricati. Policloruro di vinile non plastificato (PVC-U). Guida per la valutazione della conformità

## 51.4 Tubazioni di fibrocemento

### 51.4.1 Tubi di fibrocemento per fognature e sistemi di scarico per sistemi a gravità

I tubi in fibrocemento devono essere costituiti principalmente da cemento o silicato di calcio rinforzato con fibre. Per le caratteristiche del cemento si rimanda alla norma **UNI ENV 197-1**.

La legge 27 marzo 1992, n. 257 – Norme per la cessazione dell'impiego dell'amianto – ha vietato la fabbricazione e l'impiego di manufatti d'amianto cemento, fissando severe disposizioni per lo smaltimento dei rifiuti di tale materiale, pertanto è consentito l'impiego solo di prodotti NT (tecnologia senza amianto).

I tubi potranno essere forniti con estremità lisce, oppure con una liscia e l'altra a bicchiere.

I tubi sono classificati, secondo la resistenza minima alla compressione, in tre classi, in base al carico agente sulla superficie interna unitaria, che è di 60, 90 o 120 kN/m

### 51.4.2 Marcatura e denominazione

La marcatura sul tubo richiesta dal punto 4.1.1 della norma **UNI EN 588-1** dovrà essere durevole.

Essa deve contenere come minimo:

- normativa di riferimento;
- diametro nominale;
- produttore;
- data di produzione;
- classe;
- serie (se necessario);
- certificazione organismo di controllo;
- sigla NT.

La denominazione dei tubi e degli accessori dovrà riportare:

- normativa di riferimento;
- diametro nominale;
- lunghezza;
- serie (se necessario);
- sigla NT.

In particolare per i giunti la marcatura dovrà riportare:

- normativa di riferimento;
- diametro nominale;
- produttore;
- data di produzione;
- classe;
- sigla NT.

### 51.4.3 Giunti, raccordi e guarnizioni

I giunti per i tubi potranno essere a bicchiere o a manicotto. I giunti e i raccordi devono presentare caratteristiche non inferiori a quelle dei corrispondenti tubi. Le parti dei giunti non di fibrocemento devono soddisfare le norme vigenti per i relativi materiali.

I giunti devono resistere ad una pressione idrostatica interna o esterna di  $100 \pm 10$  kPa. I giunti, durante la prova di tenuta, non devono manifestare perdite o trasudamento.

Le guarnizioni elastiche di tenuta, realizzate a base di gomma naturale o sintetica, devono essere conformi alle prescrizioni della norma **UNI EN 681-1** (elementi di tenuta in elastomero) o di altra specifica normativa emanata sull'argomento.

#### 51.4.4 Controllo della qualità

I prodotti, con riferimento al punto 7 della norma **UNI EN 588-1**, devono essere sottoposti alle seguenti procedure di controllo:

- controllo iniziale dei prodotti (punto 7.2 della norma **UNI EN 588-1**);
- controllo interno della qualità (punto 7.3 della norma **UNI EN 588-1**);
- controllo effettuato da idoneo istituto di controllo esterno (punto 7.4 della norma **UNI EN 588-1**).

#### NORME DI RIFERIMENTO

---

**UNI EN 588-1** – Tubi di fibrocemento per fognature e sistemi di scarico. Tubi, raccordi e accessori per sistemi a gravità

**UNI EN 588-2** – Tubi di fibrocemento per fognature e sistemi di scarico. Pozzetti e camere di ispezione

**UNI EN 681-1** – Elementi di tenuta in elastomero. Requisiti dei materiali per giunti di tenuta nelle tubazioni utilizzate per adduzione e scarico dell'acqua. Parte 1: Gomma vulcanizzata

**UNI EN 681-2** – Elementi di tenuta in elastomero. Requisiti dei materiali per giunti di tenuta nelle tubazioni utilizzate per adduzione e scarico dell'acqua. Parte 2: Elastomeri termoplastici

**UNI EN 681-3** – Elementi di tenuta in elastomero. Requisiti dei materiali per giunti di tenuta nelle tubazioni utilizzate per adduzione e scarico dell'acqua. Parte 3: Materiali cellulari di gomma vulcanizzata

**UNI EN 681-4** – Elementi di tenuta in elastomero. Requisiti dei materiali per giunti di tenuta nelle tubazioni utilizzate per adduzione e scarico dell'acqua. Parte 4: Elementi di tenuta di poliuretano colato

#### 51.5 Tubi in polietilene (PE)

##### 51.5.1 Polietilene

La norma **UNI EN 1519-1** specifica i requisiti per i tubi, i raccordi e il sistema di tubazioni di polietilene (PE) nel campo degli scarichi:

- all'interno della struttura dei fabbricati (marcati B);
- nei fabbricati, sia nel sottosuolo entro la struttura del fabbricato (marcati BD).

La norma è applicabile ai tubi e ai raccordi di PE di seguito indicati:

- a estremità liscia;
- con bicchiere munito di guarnizione elastomerica;
- per giunti per fusione di testa;
- per giunti elettrofusi;
- per giunti meccanici.

##### 51.5.1.1 Composizione del PE

La composizione per tubi e raccordi deve essere costituita da materiale di base polietilene (PE), al quale possono essere aggiunti gli additivi necessari per facilitare la fabbricazione dei componenti conformi ai requisiti della norma **UNI EN 1519-1**. Per esigenze della normativa antincendio possono essere impiegati anche altri additivi.

I raccordi fabbricati, o le parti di raccordi, fabbricati devono essere realizzati partendo da tubi e/o stampati conformi, tranne che per i requisiti dello spessore di parete e/o stampati di PE conformi alle caratteristiche meccaniche e fisiche del materiale, come richiesto dalla norma **UNI EN 1519-1**.

##### 51.5.1.2 Codice dell'area di applicazione

Nella marcatura i tubi e i raccordi devono essere identificati dai seguenti codici per indicare l'area di applicazione a cui sono destinati (**UNI EN 1519-1**):

- codice B: per l'area di applicazione all'interno del fabbricato e all'esterno per elementi fissati alle pareti;
- codice D: per l'area di applicazione al disotto del fabbricato ed entro 1 m di distanza dal fabbricato per tubi e raccordi interrati e collegati al sistema di scarico del fabbricato;
- codice BD: riferito ad applicazioni in entrambe le aree d'applicazione B e D.

#### 51.5.1.3 Aspetto e colore dei tubi

I tubi all'esame visivo senza ingrandimento devono avere le superfici interne ed esterne lisce, pulite, ed esenti da screpolature, cavità e altri difetti superficiali suscettibili di impedire la conformità alla presente norma. Il materiale non deve contenere alcuna impurità visibile senza ingrandimento. Le estremità dei tubi devono essere tagliate nettamente, perpendicolarmente all'asse del tubo.

I tubi e i raccordi devono essere uniformemente colorati attraverso il loro intero spessore. Il colore raccomandato dei tubi e dei raccordi deve essere il nero.

#### 51.5.1.4 Spessore di parete

Lo spessore di parete  $e$  deve essere conforme rispettivamente ai prospetti 3 e 4 della norma **UNI EN 1519-1**, nei quali per la serie metrica è ammesso uno spessore di parete massimo, in un punto qualsiasi, fino a 1,25  $e_{min}$ , purché lo spessore di parete medio  $e_m$  sia minore o uguale a quello specificato,  $e_{m,max}$ .

#### 51.5.1.5 Tipi di raccordo

La norma **UNI EN 1519-1** si applica ai seguenti tipi di raccordo (ma ne sono ammessi anche altri tipi):

a) curve:

- senza o con raggio di curvatura (**ISO 265**);
- codolo/bicchiere e bicchiere/bicchiere;
- a segmenti saldati di testa.

Gli angoli nominali preferenziali  $\alpha$  dovrebbero essere da 15°, 22,5°, 30°, 45°, 67,5°, 80°, oppure compresi tra 87,5° e 90°.

b) diramazioni e diramazioni ridotte (diramazioni singole o multiple):

- angolo senza o con raggio di curvatura (**ISO 265-1**);
- codolo/bicchiere e bicchiere/bicchiere.

L'angolo nominale fissato  $\alpha$  dovrebbe essere da 45°, 67,5°, oppure compreso tra 87,5° a 90°.

c) riduzioni.

d) raccordi di accesso.

Il diametro interno del foro per pulizia deve essere specificato dal fabbricante.

e) manicotti:

- a doppio bicchiere;
- collare per riparazioni.

f) bicchiere per saldatura testa a testa per tubo con estremità lisce.

g) tappi.

#### 51.5.1.6 Marcatura e denominazione

La marcatura sul tubo richiesta dai punti 11.1 e 11.2 della norma **UNI EN 1519-1** deve essere durevole.

Essa deve contenere come minimo:

- normativa di riferimento **UNI EN 1519-1**;
- dimensione nominale;
- spessore minimo di parete;
- materiale;
- codice dell'area di applicazione;
- serie di tubo per l'area di applicazione BD;
- tipo di bicchiere;
- informazioni del produttore.

La marcatura dei raccordi deve contenere:

- numero della norma **UNI EN 1519-1**;
- nome del fabbricante e/o marchio di fabbrica;
- dimensione nominale;
- angolo nominale;
- materiale;
- codice dell'area di applicazione;
- spessore minimo di parete o serie di tubi per l'area di applicazione BD;
- tipo di bicchiere;

- informazioni del fabbricante.

#### NORME DI RIFERIMENTO

---

##### TUBAZIONI DI MATERIA PLASTICA PER SCARICHI

**UNI EN 1519-1** – Sistemi di tubazioni di materia plastica per scarichi (a bassa e ad alta temperatura) all'interno dei fabbricati. Polietilene (PE). Specificazioni per i tubi, i raccordi e il sistema

**UNI ENV 1519-2** – Sistemi di tubazioni di materia plastica per scarichi (a bassa e ad alta temperatura) all'interno dei fabbricati. Polietilene (PE). Guida per la valutazione della conformità

**UNI EN 13476-1** – Sistemi di tubazioni di materia plastica per connessioni di scarico e collettori di fognatura interrati non in pressione. Sistemi di tubazioni a parete strutturata di policloruro di vinile non plastificato (PVC-U), polipropilene (PP) e polietilene (PE). Parte1: Requisiti generali e caratteristiche prestazionali

**UNI EN 13476-2** – Sistemi di tubazioni di materia plastica per connessioni di scarico e collettori di fognatura interrati non in pressione. Sistemi di tubazioni a parete strutturata di policloruro di vinile non plastificato (PVC-U), polipropilene (PP) e polietilene (PE). Parte2: Specifiche per tubi e raccordi con superficie interna ed esterna liscia e il sistema, tipo A

**UNI EN 13476-3** – Sistemi di tubazioni di materia plastica per connessioni di scarico e collettori di fognatura interrati non in pressione. Sistemi di tubazioni a parete strutturata di policloruro di vinile non plastificato (PVC-U), polipropilene (PP) e polietilene (PE). Parte 3: Specifiche per tubi e raccordi con superficie interna liscia e superficie esterna profilata e il sistema, tipo B

**UNI CEN/TS 13476-4** – Sistemi di tubazioni di materia plastica per connessioni di scarico e collettori di fognatura interrati non in pressione. Sistemi di tubazioni a parete strutturata di policloruro di vinile non plastificato (PVC-U), polipropilene (PP) e polietilene (PE). Parte 4: Guida per la valutazione della conformità.

##### 51.5.2 Polietilene reticolato (PE-X)

I tubi di polietilene reticolato sono ottenuti con reticolazione con perossidi, silani, radiazioni ionizzanti o azocomposti, da utilizzarsi per il convogliamento di fluidi caldi alimentari o non alimentari in pressione e con temperature fino a 80 °C.

I tubi di polietilene reticolato (PE-X) possono essere utilizzati nella realizzazione degli impianti di distribuzione dell'acqua potabile (calda e fredda).

Negli impianti sanitari, i tubi di PE-X devono essere installati all'interno di una guaina (tubo corrugato) di colore rosso o blu per poter individuare con facilità la tipologia del circuito e per poter rimpiazzare rapidamente e senza difficoltà tratti di tubazione danneggiati.

Le curvature più strette, le diramazioni o i collegamenti devono essere realizzati con raccordi meccanici, poiché il PE-X non è fusibile né incollabile.

I raccordi meccanici per tubi di PE-X possono essere di due tipologie, e cioè ad avvitamento o a compressione (press-fitting).

I raccordi ad avvitamento devono essere realizzati in ottone o acciaio inox. La tenuta idraulica deve essere assicurata dalle guarnizioni poste sulla bussola stessa.

I raccordi a compressione (press-fittings) devono essere composti dal corpo del raccordo realizzato in ottone, acciaio inox o in materiale sintetico (tecnopolimeri) e da una bussola di tenuta in acciaio inox. La tenuta idraulica è assicurata dalla pressione esercitata dal tubo contro le guarnizioni poste sul corpo del raccordo.

#### NORME DI RIFERIMENTO

---

**UNI 9338** – Tubi di polietilene reticolato (PE-X) per il trasporto di fluidi industriali

**UNI 9349** – Tubi di polietilene reticolato (PE-X) per condotte di fluidi caldi sotto pressione. Metodi di prova

##### 51.6 Tubi in polipropilene (PP)

I tubi in polipropilene possono essere impianti di distribuzione di acqua calda e fredda nell'edilizia civile e industriale, impianti di riscaldamento e scarichi.

Nel caso di utilizzo di fluidi alimentari o acqua potabile, dovrà impiegarsi il tipo 312, in grado di sopportare, in pressione, temperature fino 100 °C. In generale, per le pressioni di esercizio in funzione della temperatura e della pressione nominale si rimanda a quanto prescritto dalla norma **UNI EN ISO 15874-2**.

Tutti i tubi dovranno essere permanentemente marcati in maniera leggibile lungo la loro lunghezza.

##### 51.6.1 Aspetto

Quando osservate senza ingrandimento, le superfici interne ed esterne dei tubi e dei raccordi dovranno essere lisce, pulite e prive di cavità, bolle, impurezza e qualsiasi altra irregolarità superficiale che possa

influire sulla conformità alla norma. Le estremità dei tubi dovranno essere tagliate in modo netto e perpendicolarmente all'asse del tubo.

### 51.6.2 Marcatura

Tutti i tubi e i raccordi dovranno essere permanentemente marcati in maniera leggibile lungo la loro lunghezza.

### 51.6.3 Stoccaggio, movimentazione e trasporto

Durante la movimentazione e il trasporto delle tubazioni, dovranno essere prese tutte le necessarie precauzioni per evitarne il danneggiamento. I tubi non dovranno venire in contatto con oggetti taglienti e, quando scaricati, non dovranno essere gettati, lasciati cadere o trascinati a terra.

I tubi dovranno essere stoccati su superfici piane e pulite, e in cataste ordinate e di altezza tale da evitare deformazioni e danneggiamenti, con particolare attenzione ai bicchieri dei tubi.

Si dovranno prendere le necessarie precauzioni quando si maneggiano e si installano le tubazioni a temperature inferiori a 0°C.

## NORME DI RIFERIMENTO

---

### INSTALLAZIONI DI ACQUA CALDA E FREDDA

**UNI EN ISO 15874-1** – Sistemi di tubazioni di materie plastiche per le installazioni di acqua calda e fredda. Polipropilene (PP). Parte 1: Generalità

**UNI EN ISO 15874-2** – Sistemi di tubazioni di materie plastiche per le installazioni di acqua calda e fredda. Polipropilene (PP). Parte 2: Tubi

**UNI EN ISO 15874-3** – Sistemi di tubazioni di materie plastiche per le installazioni di acqua calda e fredda. Polipropilene (PP). Parte 3: Raccordi

**UNI EN ISO 15874-5** – Sistemi di tubazioni di materie plastiche per le installazioni di acqua calda e fredda. Polipropilene (PP). Parte 5: Idoneità all'impiego del sistema

**UNI CEN ISO/TS 15874-7** – Sistemi di tubazioni di materie plastiche per le installazioni di acqua calda e fredda. Polipropilene (PP). Parte 7: Guida per la valutazione della conformità

### SCARICHI (A BASSA E AD ALTA TEMPERATURA) ALL'INTERNO DEI FABBRICATI

**UNI EN 1451-1** – Sistemi di tubazioni di materia plastica per scarichi (a bassa e ad alta temperatura) all'interno dei fabbricati. Polipropilene (PP). Specifiche per tubi, raccordi e per il sistema

**UNI ENV 1451-2** – Sistemi di tubazioni di materia plastica per scarichi (a bassa e ad alta temperatura) all'interno dei fabbricati. Polipropilene (PP). Guida per la valutazione della conformità

**UNI EN 13476-1** – Sistemi di tubazioni di materia plastica per connessioni di scarico e collettori di fognatura interrati non in pressione. Sistemi di tubazioni a parete strutturata di policloruro di vinile non plastificato (PVC-U), polipropilene (PP) e polietilene (PE). Parte 1: Requisiti generali e caratteristiche prestazionali

**UNI EN 13476-2** – Sistemi di tubazioni di materia plastica per connessioni di scarico e collettori di fognatura interrati non in pressione. Sistemi di tubazioni a parete strutturata di policloruro di vinile non plastificato (PVC-U), polipropilene (PP) e polietilene (PE). Parte 2: Specifiche per tubi e raccordi con superficie interna ed esterna liscia e il sistema, tipo A

**UNI EN 13476-3** – Sistemi di tubazioni di materia plastica per connessioni di scarico e collettori di fognatura interrati non in pressione. Sistemi di tubazioni a parete strutturata di policloruro di vinile non plastificato (PVC-U), polipropilene (PP) e polietilene (PE). Parte 3: Specifiche per tubi e raccordi con superficie interna liscia e superficie esterna profilata e il sistema, tipo B

**UNI CEN/TS 13476-4** – Sistemi di tubazioni di materia plastica per connessioni di scarico e collettori di fognatura interrati non in pressione. Sistemi di tubazioni a parete strutturata di policloruro di vinile non plastificato (PVC-U), polipropilene (PP) e polietilene (PE). Parte 4: Guida per la valutazione della conformità

### 51.7 Tubi in polietilene (PE)

I tubi di polietilene (PE), raccordi e valvole, a loro giunzioni e a giunzioni con componenti di altri materiali, devono utilizzarsi alle seguenti condizioni (**UNI EN 12201-1**):

- pressione massima operativa MOP, fino a 25 bar;
- temperatura di esercizio di riferimento di 20 °C.

Possono essere impiegati tubi di polietilene dei tipi PE 80 e PE 100.

I materiali di cui sono composti i tubi devono essere conformi ai requisiti specificati nella norma **EN 12201-1**.

### 51.7.1 Caratteristiche dei tubi

Le superfici esterne e interne dei tubi, se osservate senza ingrandimento, devono essere lisce, pulite, ed esenti da rigature, cavità e altri difetti superficiali che possano influire sulla conformità del tubo alla norma **UNI EN 12201-2**. Le estremità del tubo devono risultare tagliate in modo netto e perpendicolarmente all'asse del tubo.

I tubi devono essere di colore blu o neri con strisce blu.

### 51.7.2 Tubi in rotoli

I tubi forniti in rotoli devono essere arrotolati in modo che siano impediti deformazioni localizzate, come, per esempio, instabilità locali (imbozzamenti) e torsioni (attorcigliamenti).

### 51.7.3 Diametro medio esterno e scostamento dalla circolarità (ovalizzazione)

Il diametro medio esterno  $d_{em}$  e lo scostamento dalla circolarità (ovalizzazione) devono essere conformi al prospetto 1 della norma **UNI EN 12201-2**.

Lo spessore di parete deve essere conforme al prospetto 2 della stessa norma.

Diametri e spessori dei tubi in PE

Diametro	Diametro esterno medio		Pressioni nominali				
	min	max	2,5	4	6	10	16
10	10,0	10,3	-	-	-	-	2,0
12	12,0	12,3	-	-	-	-	2,0
16	16,0	16,3	-	-	-	2,0	2,3
20	20,0	20,3	-	-	-	2,0	2,8
25	25,0	25,3	-	-	2,0	2,3	3,5
32	32,0	32,3	-	-	2,0	3,0	4,5
40	40,0	40,4	-	2,0	2,3	3,7	5,6
50	50,0	50,5	-	2,0	2,0	3,7	5,6
63	63,0	63,6	2,0	2,5	3,6	5,8	8,7
75	75,0	75,7	2,0	2,9	4,3	6,9	10,4
90	90,0	90,9	2,2	3,5	5,1	8,2	12,5
110	110,0	110,0	2,7	4,3	6,3	10,0	15,2
125	125,0	126,2	3,1	4,9	7,1	11,4	17,3
140	140,0	141,3	3,5	5,4	8,0	12,8	19,4
160	160,0	161,5	3,9	6,2	9,1	14,6	22,1
180	180,0	181,7	4,4	7,0	10,2	16,4	24,9
200	200,0	201,8	4,9	7,7	11,4	18,2	27,6
225	225,0	227,1	5,5	8,7	12,8	20,5	31,1
250	250,0	252,3	6,1	9,7	14,2	22,8	34,5
280	280,0	282,6	6,9	10,8	15,9	25,5	-
315	315,0	317,9	7,7	12,2	17,9	28,7	-
355	355,0	358,2	8,7	13,7	20,1	32,3	-
400	400,0	403,6	9,8	15,4	22,7	36,4	-
450	450,0	454,1	11,0	17,4	25,5	41,0	-
500	500,0	504,5	12,2	19,3	28,3	-	-

### 51.7.4 Marcatura

Tutti i tubi della fornitura devono essere permanentemente marcati in maniera leggibile lungo la loro lunghezza, in modo tale che la marcatura non dia inizio a fessurazioni oppure ad altri tipi di rotture premature, e che l'usuale stoccaggio, l'esposizione alle intemperie, la movimentazione, l'installazione e l'uso non danneggino la leggibilità del marchio.

In caso di stampa, il colore dell'informazione stampata deve differire dal colore base del tubo.

La marcatura minima dovrà riportare (**UNI EN 12201-2**):

- numero della norma **UNI EN 12201**;
- identificazione del fabbricante (nome e simbolo);
- dimensioni ( $d_n \cdot e_n$ );
- serie SDR;

- materiale e designazione (PE 80 o PE 100);
- classe di pressione in bar;
- periodo di produzione (data o codice).

#### NORME DI RIFERIMENTO

- 
- UNI EN 12201-1** – Sistemi di tubazioni di materia plastica per la distribuzione dell'acqua. Polietilene (PE). Generalità
- UNI EN 12201-2** – Sistemi di tubazioni di materia plastica per la distribuzione dell'acqua. Polietilene (PE). Tubi
- UNI EN 12201-3** – Sistemi di tubazioni di materia plastica per la distribuzione dell'acqua. Polietilene (PE). Raccordi
- UNI EN 12201-4** – Sistemi di tubazioni di materia plastica per la distribuzione dell'acqua. Polietilene (PE). Valvole
- UNI EN 12201-5** – Sistemi di tubazioni di materia plastica per la distribuzione dell'acqua. Polietilene (PE). Parte 5: Idoneità all'impiego del sistema
- UNI CEN/TS 12201-7** – Sistemi di tubazioni di materia plastica per la distribuzione dell'acqua. Polietilene (PE). Parte 7: Guida per la valutazione della conformità
- UNI ISO/TR 7474** – Tubi e raccordi di polietilene ad alta densità (PEAD). Resistenza chimica nei confronti dei fluidi
- UNI EN 12106** – Sistemi di tubazioni di materia plastica. Tubi di polietilene (PE). Metodo di prova per la resistenza alla pressione interna dopo applicazione di schiacciamento
- UNI EN 12119** – Sistemi di tubazioni di materia plastica. Valvole di polietilene (PE). Metodo di prova per la resistenza ai cicli termici

#### 51.8 Installazione di tubi in PVC-U, in polietilene PE e in polipropilene PP

Per le installazioni sopra terra, si dovrà tenere conto delle variazioni dimensionali.

Le tubazioni dovranno essere installate in modo da comportare nel sistema il minimo sforzo possibile dovuto alle espansioni e alle contrazioni.

##### 51.8.1 Giunzioni ad anello elastomerico

I tubi dovranno essere forniti con idonei anelli elastomerici, al fine di assicurare la tenuta delle giunzioni.

Se gli anelli elastomerici non sono già posizionati nel tubo, al momento dell'installazione della tubazione e prima del loro posizionamento, si dovrà procedere alla pulizia della loro sede ed, eventualmente, alla lubrificazione in conformità alle istruzioni del fornitore.

Nel caso i tubi vengano tagliati in cantiere, il taglio dovrà essere perpendicolare all'asse e si dovrà effettuare lo smusso del codolo.

I codoli dovranno essere inseriti nei bicchieri fino alla linea di riferimento (se presente) evitando contaminazioni.

Nel caso di utilizzo di giunzioni ad anello elastomerico che non sopportano sforzi assiali, la separazione della giunzione nelle applicazioni sotto il suolo dovrà essere prevenuta mediante blocchi di ancoraggio in cemento. Sopra il suolo, invece, dovranno essere utilizzate apposite staffe di ancoraggio.

##### 51.8.2 Giunzioni ad incollaggio

Per la giunzione delle tubazioni mediante incollaggio dovranno essere seguite le istruzioni del fornitore e le seguenti:

- nel caso i tubi vengano tagliati in cantiere, il taglio dovrà essere perpendicolare alle estremità e si dovrà effettuare lo smusso del codolo;
- assicurarsi che le superfici da giuntare siano pulite e asciutte;
- applicare l'adesivo in modo uniforme e in direzione longitudinale;
- procedere, nei tempi specificati dal fornitore, alla giunzione delle estremità;
- rimuovere i residui di adesivo;
- lasciare asciugare per almeno cinque minuti;
- non sottoporre la tubazione alla pressione interna prima di quanto indicato dal fornitore.

##### 51.8.3 Giunzioni per saldatura

Prima di procedere alla saldatura, si dovrà verificare che le superfici delle tubazioni da saldare di testa siano tagliate perpendicolarmente all'asse, prive di difetti e pulite.

La saldatura dovrà essere effettuata, seguendo le istruzioni del fabbricante, da personale adeguatamente formato e utilizzando idonee apparecchiature.

In ogni caso, le giunzioni e le curvature delle tubazioni in PVC-U non dovranno mai essere realizzate per saldatura o comunque per mezzo del calore.

## 51.9 Tubi in rame

### 51.9.1 Impieghi

I tubi in rame devono rispondere alla norma **UNI EN 1057**, che stabilisce i requisiti, il campionamento, i metodi di prova e le condizioni di fornitura per tubi rotondi di rame senza saldatura. È applicabile ai tubi aventi un diametro esterno compreso fra i 6 mm fino a e i 267 mm inclusi, utilizzabili per:

- reti di distribuzione per acqua calda ed acqua fredda;
- sistemi di riscaldamento ad acqua calda, compresi i sistemi di riscaldamento a pannelli (sotto pavimento, a parete e da soffitto);
- distribuzione del gas domestico e del combustibile liquido;
- scarichi di acqua sanitaria.

La norma è applicabile anche a tubi rotondi di rame senza saldatura destinati ad essere pre-isolati prima del loro uso per ciascuno degli scopi di cui sopra.

Per gli impianti di riscaldamento e raffrescamento a superficie radiante, il tubo di rame deve rispondere ai requisiti della norma **UNI EN 1264** (varie parti).

Per gli impianti domestici e similari per l'utilizzazione di gas combustibile la tubazione di rame deve rispondere alle caratteristiche dimensionali della norma **UNI 7129** (varie parti).

### 51.9.2 Guaina isolante

La guaina isolante di rivestimento del tubo deve avere le seguenti caratteristiche:

- rivestimento in resina speciale di PVC stabilizzato o PE, secondo l'uso specifico del tubo;
- sezione stellare dell'isolante;
- spessore minimo del rivestimento di 1,5 mm;
- elevata resistenza ad agenti chimici esterni;
- temperatura di esercizio – 30°C / 95°C;
- marcatura ad inchiostro ogni metro di tubazione;
- elevate caratteristiche meccaniche e dimensionali;
- colore: bianca.

### 51.9.3 Tolleranze

Le tolleranze del diametro esterno deve rispettare i limiti previsti dal prospetto 4 della norma **UNI EN 1057**. Le tolleranze dello spessore di parete, espresse in percentuale, sono indicate nel prospetto 5 della citata norma.

### 51.9.4 Condizioni dello stato superficiale

Le superfici esterne e interne dei tubi di rame devono essere pulite e lisce. Il direttore dei lavori dovrà accertarsi che la superficie interna non contenga pellicole nocive, né presenti un livello di carbonio sufficientemente elevato da consentire la formazione di tali pellicole durante la posa in opera.

### 51.9.5 Prove di curvatura, allargamento e bordatura

Prima della posa in opera, il direttore dei lavori dovrà fare eseguire le prove di curvatura, allargamento e bordatura in relazione al diametro del tubo, come previsto dal prospetto 7 della norma **UNI EN 1057**.

La prova di allargamento deve essere eseguita in conformità alle disposizioni della norma **UNI EN ISO 8493**.

### 51.9.6 Verifica di qualità

L'appaltatore dovrà fornire i risultati delle prove di qualità fatte eseguire dal produttore con riferimento al prospetto 8 della norma **UNI EN 1057**.

### 51.9.7 Marcatura

La norma **UNI EN 1057** prescrive che i tubi di rame aventi diametro maggiore o uguale a 10 mm, fino a 54 mm compresi, devono essere marcati in modo indelebile sulla lunghezza ad intervalli ripetuti non maggiori di 600 mm, riportando almeno le seguenti indicazioni:

- norma UNI EN 1057;

- dimensioni nominali della sezione: diametro esterno per spessore di parete;
- identificazione dello stato metallurgico mediante l'apposito simbolo;
- marchio di identificazione del produttore;
- data di produzione.

I tubi di rame aventi diametro maggiore o uguale a 6 mm fino a 10 mm escluso, oppure di diametro maggiore di 54 mm, devono essere marcati analogamente, in modo leggibile, almeno in corrispondenza di entrambe le estremità.

#### 51.9.7.1 Diametri dei tubi

Le dimensioni dei diametri dei tubi devono essere conformi alla norma **UNI EN 1057**.

Il rivestimento in PVC è inodore, atossico e realizzato senza l'impiego di CFC, ed è idoneo per essere utilizzato in impianti con temperature di esercizio che vanno da - 80°C a +100°C.

#### Valori di tolleranza per i diametri esterni dei tubi in rame (UNI EN 1057)

Diametro esterno	Scostamenti limite diametro medio
6-18	± 0,04
18-28	± 0,05
28-54	± 0,06
54-76,1	± 0,07
76,1-88,9	± 0,07
88,9-108	± 0,07
108-159	± 0,2
159-267	± 0,6

#### Tubazioni in rame serie leggera

Diametro esterno [mm]	Spessore [mm]	Massa lineica [kg/m]
6	0,75	0,110
8	0,75	0,152
10	0,75	0,194
12	0,75	0,238
14	0,75	0,278
15	0,75	0,299
16	0,75	0,320
18	0,75	0,362
22	1	0,587
28	1	0,755
35	1,2	1,134
42	1,2	1,369
54	1,5	2,202
64	2	3,467
76,1	2	4,143
88,9	2	4,859
108	2,5	7,374

#### Tubazioni in rame serie pesante

Diametro esterno [mm]	Spessore [mm]	Massa lineica [kg/m]
6	1	0,140
8	1	0,198
10	1	0,252
12	1	0,308
14	1	0,363
15	1	0,391
16	1	0,419
18	1	0,475
22	1,5	0,859
28	1,5	1,111

35	1,5	1,405
42	1,5	1,699
54	1,2	2,908
76,1	2,5	5,144
88,9	2,5	6,039
108	3	8,807

**Valori di tolleranza sugli spessori dei tubi in rame**

Diametro nominale	Spessore						
	0,75	1,0	1,2	1,5	2,0	2,5	3
6	± 0,10	± 0,13	-	-	-	-	-
8	± 0,10	± 0,13	-	-	-	-	-
10	± 0,10	± 0,13	-	-	-	-	-
12	± 0,10	± 0,13	-	-	-	-	-
14	± 0,11	± 0,14	-	-	-	-	-
14	± 0,11	± 0,14	-	-	-	-	-
15	± 0,11	± 0,14	-	-	-	-	-
16	± 0,11	± 0,14	-	-	-	-	-
18	± 0,11	± 0,15	-	-	-	-	-
22	-	± 0,15	-	± 0,21	-	-	-
28	-	-	-	± 0,21	-	-	-
35	-	-	± 0,17	± 0,23	-	-	-
42	-	-	± 0,17	± 0,23	-	-	-
54	-	-	-	± 0,25	± 0,32	-	-
64	-	-	-	-	± 0,32	-	-
76,1	-	-	-	-	± 0,32	± 0,40	-
88,9	-	-	-	-	± 0,32	± 0,40	-
108	-	-	-	-	-	± 0,40	± 0,50

**NORME DI RIFERIMENTO**

**UNI EN 1057** – Rame e leghe di rame. Tubi rotondi di rame senza saldatura per acqua e gas nelle applicazioni sanitarie e di riscaldamento

**UNI EN ISO 8493** – Materiali metallici. Tubi. Prova di espansione con mandrino

**UNI EN 1254-1** – Rame e leghe di rame. Raccorderia idraulica. Raccordi per tubazioni di rame con terminali atti alla saldatura o brasatura capillare

**UNI EN 1254-2** – Rame e leghe di rame. Raccorderia idraulica. Raccordi per tubazioni di rame con terminali a compressione

**UNI EN 1254-3** – Rame e leghe di rame. Raccorderia idraulica. Raccordi per tubazioni di plastica con terminali a compressione

**UNI EN 1254-4** – Rame e leghe di rame. Raccorderia idraulica. Raccordi combinanti altri terminali di connessione con terminali di tipo capillare o a compressione

**UNI EN 1254-5** – Rame e leghe di rame. Raccorderia idraulica. Raccordi per tubazioni di rame con terminali corti per brasatura capillare

**UNI EN 12449** – Rame e leghe di rame. Tubi tondi senza saldatura per usi generali

**UNI EN 12451** – Rame e leghe di rame. Tubi tondi senza saldatura per scambiatori di calore

**UNI EN 13348** – Rame e leghe di rame. Tubi di rame tondi senza saldatura per gas medicali o per vuoto

**UNI EN 12735-1** – Rame e leghe di rame. Tubi di rame tondi senza saldatura per condizionamento e refrigerazione. Tubi per sistemi di tubazioni

**UNI EN 12735-2** – Rame e leghe di rame. Tubi di rame tondi senza saldatura per condizionamento e refrigerazione. Tubi per apparecchiature

**51.10 Tubi e raccordi in ghisa sferoidale**

I tubi e i raccordi in ghisa sferoidale secondo la norma **UNI EN 545** presentano i seguenti diametri nominali (DN): 40, 50, 60, 65, 80, 100, 125, 150, 200, 250, 300, 350, 400, 450, 600, 700, 800, 900, 1000, 1100, 1200, 1400, 1500, 1600, 1800, 2000.

Per agevolare l'intercambiabilità tra le forniture di diversi produttori, le tolleranze sul diametro esterno devono rispettare, secondo il tipo, le norme **UNI 9163** e **UNI 9164**.

Per le tolleranze di ovalizzazione relative alle estremità lisce dei tubi e dei raccordi, la norma **UNI EN 545** prescrive:

- di attenersi ai limiti di tolleranza del prospetto 14 della citata norma per i tubi aventi DN 40÷200;
- una tolleranza  $\leq 1\%$  per tubi aventi DN 250÷600 e  $\leq 2\%$  per tubi aventi DN > 600.

I tubi in ghisa devono essere forniti secondo il prospetto 3 della norma **UNI EN 545**, con i seguenti scostamenti ammissibili rispetto alla lunghezza unificata:

- lunghezza unificata 8,15 m =  $\pm 150$  mm;
- altre lunghezze unificate =  $\pm 100$  mm.

Le tolleranze sulle lunghezze dei tubi secondo la norma **UNI EN 545** (prospetto 6) sono:

- tubi con bicchiere ed estremità liscia:  $\pm 30$  mm;
- raccordi con giunti a bicchiere:  $\pm 20$  mm;
- tubi e raccordi per giunti a flangia:  $\pm 10$  mm.

La lunghezza utile del tubo è quella del tubo escluso il bicchiere.

Per i tubi e i raccordi lo spessore di parete dovrà essere riferito al diametro nominale (DN). Le classi di spessore unificate sono riportate nel prospetto 9 della norma **UNI EN 545**.

#### NORME DI RIFERIMENTO

---

**UNI EN 545** – Tubi, raccordi e accessori di ghisa sferoidale e loro assemblaggi per condotte d'acqua. Requisiti e metodi di prova

**UNI EN 598** – Tubi, raccordi e accessori di ghisa sferoidale e loro giunti per fognatura. Requisiti e metodi di prova

**UNI 9163** – Tubi, raccordi e pezzi accessori di ghisa a grafite sferoidale per condotte in pressione. Giunto elastico automatico. Dimensioni di accoppiamento e accessori di giunto

**UNI 9164** – Tubi, raccordi e pezzi accessori di ghisa a grafite sferoidale per condotte in pressione. Giunto elastico a serraggio meccanico. Dimensioni di accoppiamento e accessori di giunto

**UNI EN 12729** – Dispositivi per la prevenzione dell'inquinamento da riflusso dell'acqua potabile. Disconnettori controllabili con zona a pressione ridotta, famiglia B, tipo A

#### 51.10.1 Rivestimento interno

Tutti i tubi, raccordi e pezzi accessori per condotte in ghisa sferoidale devono essere rivestiti all'interno e all'esterno. I tubi, dopo la centrifugazione, saranno ricotti, zincati esternamente e rivestiti all'interno con malta e, infine, ricoperti all'esterno con vernici bituminose.

Per le condotte d'acqua il rivestimento interno, secondo la norma **UNI EN 545**, può essere realizzato con malta di cemento di altoforno o alluminoso applicata per centrifugazione, poliuretano e vernice bituminosa.

#### 51.10.2 Rivestimento esterno

Il rivestimento esterno ha la funzione di assicurare una protezione duratura contro l'aggressività chimica dei terreni.

I rivestimenti esterni dei tubi, secondo la norma **UNI EN 545**, devono essere costituiti da zinco con uno strato di finitura di prodotto bituminoso o di resina sintetica. La direzione dei lavori si riserva di accettare tubi con rivestimenti esterni in nastri adesivi, malta di cemento con fibre, poliuretano, polipropilene estruso, polietilene estruso e rivestimento con manicotto di polietilene.

#### NORME DI RIFERIMENTO

---

**UNI EN 14628** – Tubi, raccordi e accessori di ghisa sferoidale. Rivestimento esterno di polietilene per tubi. Requisiti e metodi di prova

**UNI EN 15189** – Tubi, raccordi e accessori di ghisa sferoidale. Rivestimento esterno di poliuretano dei tubi. Requisiti e metodi di prova

**UNI EN 15542** – Tubi, raccordi e accessori di ghisa sferoidale. Rivestimento esterno di malta cementizia per tubi. Requisiti e metodi di prova

#### 51.10.2.1 Protezione esterna in polietilene

Prima del manicottaggio, i tubi e i raccordi devono essere il più asciutti e puliti possibile, evitando in particolare la presenza di terra tra il tubo e il manicotto.

Il manicotto in polietilene (**UNI EN 14628**) deve essere applicato perfettamente sulla condotta con opportune piegature e legature. La piega deve sempre essere realizzata sulla generatrice superiore del tubo, al fine di limitare i possibili rischi di danneggiamento del manicotto durante il rinterro. È vietato l'impiego di manicotti strappati. I manicotti con piccoli strappi devono essere riparati con nastro adesivo. Quelli con

strappi più grandi, invece, devono essere riparati con pezzi di manicotto supplementari in grado di ricoprire tutta la zona danneggiata.

Il rivestimento realizzato dal manicotto della canna e dal manicotto del giunto deve assicurare la continuità totale della protezione.

#### 51.10.3 Raccordi

I raccordi in ghisa sferoidale devono essere conformi alle norme **UNI EN 598** e/o **UNI EN 545**.

I raccordi per condotte in pressione devono essere sottoposti in stabilimento a collaudo effettuato con aria, ad una pressione di 1 bar, oppure ad altra prova di tenuta equivalente (**UNI EN 598**).

Devono inoltre avere le estremità a bicchiere per giunzioni automatiche a mezzo anelli in gomma oppure a flangia.

#### 51.10.4 Requisiti di accettazione

I tubi, i raccordi e i pezzi accessori per condotte, non devono presentare alcun difetto o aver subito durante la movimentazione danneggiamenti che possano nuocere al loro impiego.

I tubi, i raccordi e i pezzi accessori per condotte che presentino piccole imperfezioni, inevitabili per i processi di fabbricazione e che non nuociano in alcun modo al loro impiego, o che abbiano subito danneggiamenti durante la movimentazione o in caso di incidenti, potranno essere accettati, previa riparazione e benestare del committente. La riparazione di alcuni difetti o danni dovrà essere eseguita con i metodi appropriati indicati dal produttore.

##### 51.10.4.1 Valvole

Le valvole a saracinesca flangiate per condotte d'acqua devono essere conformi alle norme **UNI EN 1074 -1** e **UNI EN 1074-2**.

Le valvole disconnettrici a tre vie contro il ritorno di flusso e zone di pressione ridotta devono essere conformi alla norma **UNI EN 12729**.

Le valvole di sicurezza per apparecchi in pressione devono rispondere alla norma **UNI EN ISO 4126-1**.

La rispondenza alle norme predette deve essere comprovata da dichiarazione di conformità, completata con dichiarazioni di rispondenza alle caratteristiche specifiche previste dal progetto.

#### NORME DI RIFERIMENTO

**UNI EN 1074-1** – Valvole per la fornitura di acqua. Requisiti di attitudine all'impiego e prove idonee di verifica. Requisiti generali

**UNI EN 1074-2** – Valvole per la fornitura di acqua. Requisiti di attitudine all'impiego e prove idonee di verifica. Valvole di intercettazione

**UNI EN 1074-2** – Valvole per la fornitura di acqua. Requisiti di attitudine all'impiego e prove idonee di verifica. Parte 2: Valvole di intercettazione;

**UNI EN 1074-3** – Valvole per la fornitura di acqua. Requisiti di attitudine all'impiego e prove di verifica idonee. Valvole di ritegno

**UNI EN 1074-4** – Valvole per la fornitura di acqua. Requisiti di attitudine all'impiego e prove idonee di verifica. Sfiati d'aria

**UNI EN 1074-5** – Valvole per la fornitura di acqua. Requisiti di attitudine all'impiego e prove idonee di verifica. Valvole di regolazione

**UNI EN 1074-6** – Valvole per la fornitura di acqua. Requisiti di idoneità all'impiego e prove idonee di verifica. Parte 6: Idranti

**UNI EN ISO 4126-1** – Dispositivi di sicurezza per la protezione contro le sovrappressioni. Parte 1: Valvole di sicurezza

**UNI EN ISO 4126-2** – Dispositivi di sicurezza per la protezione contro le sovrappressioni. Dispositivi di sicurezza a disco di rottura

**UNI EN ISO 4126-3** – Dispositivi di sicurezza per la protezione contro le sovrappressioni. Parte 3: Valvole di sicurezza in combinazione con dispositivi di sicurezza a disco di rottura

**UNI EN ISO 4126-4** – Dispositivi di sicurezza per la protezione contro le sovrappressioni. Parte 4: Valvole di sicurezza comandate da pilota

**UNI EN ISO 4126-5** – Dispositivi di sicurezza per la protezione contro le sovrappressioni. Parte 5: Sistemi di sicurezza controllati (CSPRS)

**UNI EN ISO 4126-6** – Dispositivi di sicurezza per la protezione contro le sovrappressioni. Parte 6: Applicazione, selezione e installazione dei dispositivi di sicurezza a disco di rottura

**UNI EN ISO 4126-7** – Dispositivi di sicurezza per la protezione contro le sovrappressioni. Parte 7: Dati comuni

#### 51.10.5 Marcatura dei tubi e dei raccordi

La marcatura dei tubi dovrà essere eseguita con prodotti indelebili e apposta nella zona centrale dei manufatti, e dovrà comprendere:

- a) indicazioni che devono essere ottenute direttamente nella fusione del getto:
  - designazione GS;
  - numero di matricola;

- classificazione delle flange secondo la PN (eventuale);
  - marchio di fabbrica del produttore;
  - anno di fabbricazione;
  - diametro nominale (DN);
- b) indicazioni che possono essere applicate con qualsiasi metodo (pittura) o sull'imballaggio:
- norma UNI di riferimento;
  - certificazione rilasciata da terzi (eventuale);
  - designazione della classe di spessore dei tubi centrifugati (quando diversa da K 9).

#### 51.10.5.1 Tubi multistrato

I tubi multistrato devono avere l'anima di alluminio saldato a sovrapposizione in senso longitudinale, in cui sono coestrusi all'interno e all'esterno due strati di polietilene (PE). Tutti gli strati sono uniti tra loro in modo durevole per mezzo di uno strato adesivo intermedio.

I raccordi devono essere conformi al D.M. n. 174 del 6 aprile 2004.

#### NORME DI RIFERIMENTO

**UNI 10876** – *Alluminio e leghe di alluminio. Tubi multistrato di alluminio saldato e polietilene per adduzione fluidi*

**UNI 10954-1** – *Sistemi di tubazioni multistrato metallo-plastici per acqua fredda e calda. Parte 1: Tubi*

**UNI 10954-2** – *Sistemi di tubazioni multistrato metallo-plastici per acqua fredda e calda. Raccordi*

## Capitolo 6

### MODALITÀ DI ESECUZIONE DELLE OPERE EDILIZIE

#### Art. 52 - Demolizioni e dismissioni

##### 52.1 Interventi preliminari

L'appaltatore deve assicurarsi, prima dell'inizio delle demolizioni, dell'interruzione di approvvigionamenti idrici, gas, e allacci di fognature, nonché dell'accertamento e successiva eliminazione di elementi in amianto, in conformità alle prescrizioni del D.M. 6 settembre 1994 recante normative e metodologie tecniche di applicazione dell'art. 6, comma 3, e dell'art. 12, comma 2, della legge 27 marzo 1992, n. 257, relativa alla cessazione dell'impiego dell'amianto. Ai fini pratici, i materiali contenenti amianto presenti negli edifici possono essere divisi in tre grandi categorie:

- materiali che rivestono superfici applicati a spruzzo o a cazzuola;
- rivestimenti isolanti di tubi e caldaie;
- una miscelanea di altri materiali comprendente, in particolare, pannelli ad alta densità (cemento-amianto), pannelli a bassa densità (cartoni) e prodotti tessili. I materiali in cemento-amianto, soprattutto sotto forma di lastre di copertura, sono quelli maggiormente diffusi.

##### 52.2 Verifica pre-demolizioni per determinare ciò che può essere riutilizzato. Piano di demolizione e recupero

L'appaltatore dovrà effettuare una verifica pre-demolizione per determinare ciò che può essere riutilizzato, riciclato o recuperato. Tali operazioni includono:

- individuazione e valutazione dei rischi di rifiuti pericolosi che possono richiedere un trattamento o un trattamento specialistico, o emissioni che possono sorgere durante la demolizione;
- una stima delle quantità con una ripartizione dei diversi materiali da costruzione;
- una stima della percentuale di riutilizzo e il potenziale di riciclaggio sulla base di proposte di sistemi di selezione durante il processo di demolizione;
- una stima della percentuale potenziale raggiungibile con altre forme di recupero dal processo di demolizione.

La verifica pre-demolizione deve contenere le informazioni specificate e dichiarare che tali prestazioni e requisiti dei materiali, dei componenti e delle lavorazioni saranno rispettati. Deve inoltre essere allegato il piano di demolizione e recupero della ditta e sottoscrizione di impegno a trattare i rifiuti da demolizione o a conferirli ad un impianto autorizzato al recupero dei rifiuti.

#### *52.2.1 Allontanamento e /o deposito delle materie di risulta*

Il materiale di risulta ritenuto inutilizzabile dal direttore dei lavori per la formazione di rilevati o rinterrì, deve essere allontanato dal cantiere per essere portato a rifiuto presso pubblica discarica o altra discarica autorizzata. Diversamente, l'appaltatore potrà trasportare a sue spese il materiale di risulta presso proprie aree.

Il materiale proveniente dagli scavi che dovrà essere riutilizzato, dovrà essere depositato entro l'ambito del cantiere, o sulle aree precedentemente indicate, ovvero in zone tali da non costituire intralcio al movimento di uomini e mezzi durante l'esecuzione dei lavori.

#### *52.3 Ordine delle demolizioni. Programma di demolizione*

I lavori di demolizione, come stabilito dall'art. 151 del D.lgs, 9 aprile 2008, n. 81, devono procedere con cautela e con ordine, devono essere eseguiti sotto la sorveglianza di un preposto, e condotti in maniera da non pregiudicare la stabilità delle strutture portanti o di collegamento e di quelle eventuali adiacenti.

La successione dei lavori deve risultare da apposito programma contenuto nel POS, tenendo conto di quanto indicato nel PSC, ove previsto, che deve essere tenuto a disposizione degli organi di vigilanza.

#### *52.4 Proprietà degli oggetti ritrovati*

La stazione appaltante, salvi i diritti che spettano allo Stato a termini di legge, si riserva la proprietà degli oggetti di valore e di quelli che interessano la scienza, la storia, l'arte, l'archeologia o l'etnologia, compresi i relativi frammenti, che si rinverranno nei fondi occupati per l'esecuzione dei lavori e per i rispettivi cantieri e nella sede dei lavori stessi. L'appaltatore dovrà, pertanto, consegnarli alla stazione appaltante, che gli rimborserà le spese incontrate per la loro conservazione e per le speciali operazioni espressamente ordinate al fine di assicurarne l'incolumità e il diligente recupero.

Qualora l'appaltatore, nell'esecuzione dei lavori, scopra ruderi monumentali, deve darne subito notizia al direttore dei lavori, e non può demolirli né alterarli in qualsiasi modo senza il preventivo permesso del direttore stesso.

L'appaltatore deve denunciare immediatamente alle forze di pubblica sicurezza il rinvenimento di sepolcri, tombe, cadaveri e scheletri umani, ancorché attinenti pratiche funerarie antiche, nonché il rinvenimento di cose, consacrate o meno, che formino o abbiano formato oggetto di culto religioso o siano destinate all'esercizio del culto o formino oggetto della pietà verso i defunti. L'appaltatore dovrà, altresì, darne immediata comunicazione al direttore dei lavori, che potrà ordinare adeguate azioni per una temporanea e migliore conservazione, segnalando eventuali danneggiamenti all'autorità giudiziaria.

#### *52.5 Proprietà e reimpiego dei materiali da scavi e demolizione*

I materiali provenienti da scavi o demolizioni restano in proprietà della stazione appaltante. Quando, a giudizio della direzione dei lavori, possano essere reimpiegati, l'appaltatore deve trasportarli e regolarmente accatastarli per categorie nei luoghi stabiliti dalla direzione stessa, essendo di ciò compensato con gli appositi prezzi di elenco.

Qualora, in particolare, i detti materiali possano essere usati nei lavori oggetto del presente capitolato speciale d'appalto, l'appaltatore avrà l'obbligo di accettarli. In tal caso verrà ad essi attribuito un prezzo pari

al 50% del corrispondente prezzo dell'elenco contrattuale; i relativi importi devono essere dedotti dall'importo netto dei lavori, restando a carico dell'appaltatore le spese di trasporto, accatastamento, cernita, lavaggio, ecc.

#### *52.6 Bonifica di lastre da copertura in cemento amianto*

Per la bonifica dai materiali contenenti amianto si fa riferimento a quanto indicato nel D.Lgs.81/2008, "Titolo IX – Sostanze pericolose, Capo III - protezione dai rischi connessi all'esposizione all'amianto, artt. 246-265".

I lavori di rimozione dell'amianto possono essere effettuati solo da imprese rispondenti ai requisiti di cui all'art. 212 comma 8 del D. Lgs. 152/06, (art. 59-duodecies, comma 1, D. Lgs. n. 257 del 25/07/06), iscritte in apposito Albo, facendo riferimento al capo terzo del D. Lgs. 81/08. Le norme tecniche per l'iscrizione all'albo nella categoria 10 – "Bonifica dei beni contenenti amianto" sono quelle previste dalla Deliberazione del Comitato dell'Albo Nazionale delle imprese che effettuano la gestione dei rifiuti del 30 marzo 2004, n. 01. La Ditta Appaltatrice dovrà comunicare per iscritto presso quale discarica autorizzata di smaltimento o stoccaggio definitivo conferirà i rifiuti e quale ditta ne effettuerà il trasporto. La Ditta Appaltatrice deve comunicare tali coordinate presentando contestualmente le autorizzazioni previste per i soggetti interessati; resta inteso che i nominativi che saranno segnalati, potranno variare sempre che l'Amministrazione venga informata preventivamente con comunicazione scritta con le prescritte autorizzazioni, che attestino che i nuovi soggetti siano in regola con le richieste autorizzazioni. Resta inteso che la Ditta Appaltatrice rimane comunque responsabile nei confronti dell'Amministrazione per il rispetto degli obblighi inerenti lo smaltimento ed il recupero dei rifiuti. L'esecuzione di lavorazioni in presenza di amianto, dovrà essere affidata esclusivamente a personale regolarmente iscritto nelle speciali liste delle Ditte autorizzate ad effettuare tali bonifiche. La Ditta Appaltatrice dovrà fornire apposita certificazione attestante l'avvenuto regolare smaltimento in discariche autorizzate dei materiali di risulta contenenti amianto, comprese le acque di lavaggio ed ogni altro materiale utilizzato che risulti necessario trattare. Ogni intervento deve essere eseguito con operatori muniti di tutte le protezioni individuali e dotati di tutti gli apprestamenti ed attrezzature previste dalla legge, dal POS e dal PSC. La Ditta affidataria, in sede di formulazione dell'offerta, deve tenere nel dovuto conto che tutti gli oneri relativi alle procedure di sicurezza, ai piani ed alle documentazioni richieste dalla ASL, ai saggi e ai prelievi per le analisi di laboratorio, alle indagini e certificazioni richieste dagli Enti preposti per la restituibilità ambientale, saranno a proprio carico. Sono pienamente a carico della Ditta tutti gli adempimenti relative alla tutela dei lavoratori, la sicurezza e il rispetto delle normative specifiche. La Direzione lavori, previa approvazione da parte del Coordinatore per l'esecuzione dei lavori, riconoscerà all'impresa gli oneri per la sicurezza e per l'utilizzo di apprestamenti di sicurezza (ponteggi, steccati, delimitazioni di aree ecc.) non soggetti a ribasso di gara.

#### *52.7 Piano di lavoro*

Ai sensi dell'art. 256 del D.Lgs. 81/08 il datore di lavoro della ditta di bonifica è tenuto a predisporre uno specifico e dettagliato Piano di Lavoro prima dell'inizio dei lavori di rimozione dei materiali contenenti amianto. Tale piano dovrà prevedere le misure necessarie per garantire la sicurezza e la salute dei lavoratori sul luogo di lavoro ai sensi degli articoli 251 e 252 del D.Lgs. 81/08 e s.m.i. Copia del Piano di Lavoro dovrà essere inviata all'Autorità competente almeno trenta giorni prima dell'inizio dei lavori, consegnandone quindi copia alla Direzione Lavori. Tale documento non è soggetto a parere/prescrizioni da parte dell'organo di vigilanza, fermo restando la possibilità da parte dell'organo stesso di emettere atti dispositivi. Tale piano, di cui una copia dovrà essere trasmessa alla Committenza, dovrà contenere le informazioni sulla durata presumibile dei lavori, l'indicazione dei luoghi ove questi verranno effettuati, l'indicazione delle tecniche lavorative attuate per la rimozione dell'amianto, la natura dell'amianto e le caratteristiche degli impianti da utilizzare per la decontaminazione. Le attività di bonifica dovranno essere attivate entro 10 giorni dall'approvazione di ogni Piano di lavoro (tranne casi di forza maggiore) e dovranno svilupparsi ed ultimarsi secondo le tempistiche riportate nel Cronoprogramma delle attività di cantiere. Eventuali prescrizioni operative da parte della competente ASL in sede di approvazione dei PdL dovranno essere puntualmente rispettate e non daranno luogo a varianti o revisioni degli importi definiti in fase di appalto. La ditta appaltatrice potrà, successivamente alla stipula del contratto, proporre nell'ambito del proprio POS, che gli interventi di bonifica vengano eseguiti con priorità in alcuni fabbricati, proponendo pertanto modificazioni

al Cronoprogramma approvato. Al piano di lavoro deve essere allegata copia dell'autorizzazione o gli estremi di iscrizione all'albo del trasportatore individuato in modo univoco. Eventuali variazioni potranno essere comunicate in corso d'opera. Al piano di lavoro va allegata copia dell'autorizzazione o gli estremi della scarica autorizzata individuata in modo univoco. Eventuali variazioni potranno essere comunicate successivamente. Per l'incapsulamento di elementi contenenti amianto o per la sovracopertura di lastre in fibrocemento non si deve presentare il piano di lavoro. Occorre solo informare l'organo di vigilanza con la notifica del cantiere.

1. Specificatamente nel Piano di Lavoro è necessario esplicitare e devono risultare:

- o L'oggetto dei lavori e ubicazione del cantiere (Comune, Via e numero civico);
- o La descrizione dell'edificio. Se si tratta di copertura descrizione della struttura portante, del sottotetto ove esistente e altezza della copertura dal piano di campagna; planimetria della copertura(1:100); sezioni ed eventuali prospetti;
- o Documentazione fotografica. E' opportuna quale utile supporto alla valutazione del piano, soprattutto nei casi di irreperibilità di planimetrie ecc. e qualora sia difficoltosa la descrizione del sito.
- o La destinazione d'uso del fabbricato, con l'indicazione se è occupato, le eventuali attività svolte all'interno o se si tratta di immobile dismesso;
- o La superficie da rimuovere in metri quadrati;
- o Le analisi di laboratorio e classificazione dei materiali;
- o Le notizie generali relativamente all'impresa esecutrice (Legale Rappresentante; indirizzo)
- o Copia della lettera di affidamento dei lavori su carta intestata. In caso di subappalto deve essere fornita copia dell'autorizzazione al subappalto dato dalla stazione appaltante;
- o Natura dei lavori: sostituzione; rimozione causa successiva demolizione di strutture.
- o Durata dei lavori: tempo previsto per l'esecuzione dei lavori in giorni lavorativi occorrenti per la rimozione dei manufatti contenenti amianto; è necessario considerare che almeno dieci giorni prima dell'inizio dei lavori di lavori dovrà esserne data comunicazione alla competente ASL.
- o Nominativo delle maestranze che effettuerà i lavori: cognome/nome, g/m/anno di nascita; idoneità specifica, per il rischio amianto, rilasciata dal Medico Competente in data non anteriore all'anno;
- o La posizione I.N.A.I.L con Assicurazione specifica o copia della ricevuta I.N.A.I.L. per il rischio asbestosi.
- o La procedura di smantellamento, con la documentazione dei mezzi usati. Devono descriversi i sistemi ed i mezzi impiegati (ad es. per il trabattello devono essere indicati i sistemi antiribaltamento, di ancoraggio e di accesso), le modalità di accesso alle coperture; i sistemi anticaduta e i punti di ancoraggio delle cinture di sicurezza (prevalenza per le strutture fisse); i sistemi antisfondamento e loro disposizione durante l'esecuzione del lavoro; per le andatoie devono essere impiegate tavole da ponteggio e va descritto il sistema per evitare lo scivolamento delle stesse; è necessario fornire copia del libretto di omologazione dei mezzi di cantiere; fornire la documentazione relativa alle reti anticaduta, i punti di ancoraggio e le modalità di lavoro per le stesse (prescritte quando vi è rischio di infortunio); in caso di presenza di strutture inamovibili è necessario indicare le modalità di confinamento statico delle stesse.
- o Per opere da effettuare ad altezze inferiori a m.20 e superiori a m.2 è necessario inserire nel piano copia del disegno esecutivo del ponteggio; in caso di impiego di parapetti a guardacorpo occorre che vi sia un cornicione di almeno cm.60 di larghezza per consentire il camminamento degli addetti; vanno descritte le modalità di montaggio del guardacorpo; l'altezza deve essere almeno di m.1 e maggiore se si tratta di coperture inclinate (se ne sconsiglia l'uso per altezze superiori a m.20); occorre una dichiarazione del responsabile di cantiere sulla tenuta della soletta; devono essere descritte le modalità con cui il personale, non addetto ai lavori di rimozione o che opera sotto la struttura, non si troverà esposto al rischio amianto o infortunio.
- o Le misure protettive generali relativamente alla delimitazione dell'area di lavoro; all'affissione della segnaletica; alla predisposizione e delimitazione dell'area di stoccaggio temporaneo, che deve essere indicata in planimetria; per lo stoccaggio provvisorio dei materiali, durata inferiore ai sei mesi e comunque a mc.20;
- o Deve risultare, alla voce "prevenzione infortuni" copia della documentazione tecnica relativa alle semimaschere usa e getta o a filtro (tipo e grado di protezione, tipo di maschera e marchio CE); filtri di tipo P3 (devono essere sostituiti ad ogni turno di lavoro di otto ore e comunque vanno rispettati i consigli della Ditta produttrice); gli altri D.P.I.( occhiali; tute: devono essere di tyvek di classe 5 con cappuccio solidale e ripulite prima di essere disindossate; guanti; scarpe antinfortunistiche; copriscarpe in tyvek ma non calzari);

le modalità di stoccaggio provvisorio dei D.P.I. a perdere prima del loro smaltimento; i mezzi di protezione anticaduta; le eventuali reti; le opere provvisorie (parapetti, trabatelli, scale aeree, ponti sviluppabili, ponteggi perimetrali, ponteggi autosollevanti); - andatoie, passerelle.

o I mezzi di decontaminazione: numero totale; disposizione in planimetria e dati tecnici degli impianti di aspirazione (ove prevista);

o Copia della documentazione tecnica relativa agli evacuatori d'aria; filtri assoluti per aspirazione; macchinari utilizzati per pulizia finale; modalità d'uso dei mezzi di decontaminazione; evidenziazione planimetrica della collocazione dell'unità di decontaminazione, il percorso da e per l'unità e la loro delimitazione; indicazione della eventuale presenza di servizi igienici e dello scarico delle docce deve essere dotato di filtro per le acque reflue; modalità d'uso dei mezzi di decontaminazione e delle procedure di decontaminazione quando viene abbandonata l'area di lavoro.

o Informazione al contesto ambientale, con l'indicazione dell'apposizione della cartellonistica e con la precisazione che nel cantiere non ci saranno persone estranee ai lavori e che verranno coordinate ogni attività con le altre Ditte che operano nel cantiere, anche al di fuori dell'area delimitata. Deve essere fornita la documentazione dell'avvenuta informazione ai non direttamente esposti.

o Indicazione delle misure di difesa contro la caduta di materiali, di contenimento delle fibre e delle modalità per le pulizie giornaliere e periodiche.

o Modalità di smaltimento, con certificazione analitica di classificazione del rifiuto; copia dell'autorizzazione del trasportatore e iscrizione all'albo nazionale delle imprese esercenti servizi di raccolta rifiuti; sito di stoccaggio e sito di smaltimento definitivo; copia dell'autorizzazione della discarica e copia iscrizione all'Albo Nazionale delle Imprese esercenti servizi di smaltimento rifiuti.

2. L'ASL deve ricevere comunicazione relativamente alla fine dei lavori e alla chiusura del cantiere. E' inoltre necessario comunicare alla stessa ASL i risultati delle letture in S.E.M. dei campioni per gli ambienti confinati che necessitano del Certificato di restituibilità ed i cui oneri sono a carico del committente.

3. Copia del conferimento definitivo alla discarica del rifiuto (che fino a quel momento rimane di proprietà del committente e pertanto sotto la sua totale responsabilità civile e penale) deve pervenire alla Direzione lavori e alla stessa ASL.

## **Art. 53 - Scavi e sbancamenti**

### *53.1 Generalità*

Nell'esecuzione degli scavi di sbancamento generale e/o per quelli a sezione obbligata e per la formazione dei rinterri e dei rilevati si farà riferimento esclusivamente ai disegni di progetto esecutivo e alle ulteriori prescrizioni della direzione dei lavori.

### *53.2 Ricognizione*

L'appaltatore, prima di eseguire gli scavi o gli sbancamenti previsti deve verificare la presenza di eventuali scavi precedenti, tubazioni di acqua, gas e fognature, cavi elettrici e telefonici, cavità sotterranee, ecc., eventualmente non indicati (o indicati erroneamente) negli elaborati progettuali esecutivi, in modo da potere impiegare i mezzi idonei per l'esecuzione dei lavori in appalto.

### *53.3 Smacchiamento dell'area*

Sono a carico dell'appaltatore gli oneri per lo smacchiamento generale della zona interessata dai lavori, ivi incluso il taglio di alberi, di siepi e l'estirpazione di eventuali ceppaie.

La terra vegetale eventualmente asportata, per la profondità indicata in progetto o preventivamente concordata con la direzione dei lavori, non dovrà essere mescolata con il terreno sottostante. La terra vegetale deve essere accumulata in cantiere nelle aree indicate dalla direzione dei lavori.

### *53.4 Reimpiego dello strato superficiale di terreno naturale asportato*

Prima dello scavo, deve essere asportato lo strato superficiale di terreno naturale (ricco di humus) per una profondità di almeno cm 60 e accantonato in cantiere per essere riutilizzato in eventuali opere a verde (se non previste, il terreno naturale dovrà essere trasportato al più vicino cantiere nel quale siano previste tali opere).

### *53.5 Splatemento e sbancamento*

Nei lavori di splatemento o di sbancamento eseguiti senza l'impiego di escavatori meccanici, le pareti delle fronti di attacco devono avere una inclinazione o un tracciato tali, in relazione alla natura del terreno, da impedire franamenti. Quando la parete del fronte di attacco supera l'altezza di 150 cm, è vietato il sistema di scavo manuale per scalzamento alla base e conseguente franamento della parete.

Quando per la particolare natura del terreno o per causa di piogge, di infiltrazione, di gelo o disgelo, o per altri motivi, siano da temere frane o scoscendimenti, si deve predisporre la necessaria armatura o provvedere al consolidamento del terreno.

### *53.6 Scavi a sezione obbligata*

Gli scavi a sezione obbligata devono essere effettuati fino alle profondità indicate nel progetto esecutivo, con le tolleranze ammesse.

Gli scavi a sezione obbligata eventualmente eseguiti oltre la profondità prescritta devono essere riportati al giusto livello con calcestruzzo magro o sabbione secondo le indicazioni del progetto esecutivo.

Eventuali tubazioni esistenti non funzionanti dovranno essere rimosse dall'area di scavo di fondazione.

Armature e precauzioni devono essere adottate nelle sottomurazioni, e quando in vicinanza dei relativi scavi vi siano fabbriche o manufatti le cui fondazioni possano essere scoperte o indebolite dagli scavi dei lavori in appalto.

### *53.7 Scavi in presenza d'acqua*

Sono definiti *scavi in acqua* quelli eseguiti in zone del terreno dove la falda acquifera, pur ricorrendo ad opere provvisorie di eliminazione per ottenere un abbassamento della falda, sia costantemente presente ad un livello di almeno 20 cm dal fondo dello scavo.

Nel prosciugamento è opportuno che la superficie freatica si abbassi oltre la quota del fondo dello scavo per un tratto di 40-60 cm, inversamente proporzionale alla granulometria del terreno in esame.

#### *53.7.1 Pompe di aggettamento*

Le pompe di aggettamento (o di drenaggio) devono essere predisposte dall'appaltatore in quantità, portata e prevalenza sufficienti a garantire nello scavo una presenza di acqua di falda inferiore a 20 cm e, in generale, per scavi poco profondi.

L'impiego delle pompe di aggettamento potrà essere richiesto a giudizio insindacabile della direzione dei lavori, e per il loro impiego verrà riconosciuto all'appaltatore il compenso convenuto.

I sistemi di prosciugamento del fondo adottati dall'appaltatore devono essere accettati dalla direzione dei lavori, specialmente durante l'esecuzione di strutture in calcestruzzo armato, al fine di prevenire il dilavamento del calcestruzzo o delle malte.

#### *53.7.2 Prosciugamento dello scavo con sistema Wellpoint*

Lo scavo di fondazione può essere prosciugato con l'impiego del sistema Wellpoint ad anello chiuso (con collettori perimetrali su entrambi i lati), in presenza di terreni permeabili per porosità, come ghiaie, sabbie, limi, argille e terreni stratificati. Tale metodo comporterà l'utilizzo di una serie di minipozzi filtranti (Wellpoint), con profondità maggiore di quella dello scavo, collegati con un collettore principale di aspirazione munito di pompa autoadescante, di altezza tale da garantire il prosciugamento dello scavo. Le pompe devono essere installate nell'area circostante al terreno in cui necessita tale abbassamento. Le tubazioni, di diametro e di lunghezza adeguata, dovranno scaricare e smaltire le acque di aggettamento con accorgimenti atti ad evitare interramenti o ostruzioni.

L'impianto di drenaggio deve essere idoneo:

- alle condizioni stratigrafiche dei terreni interessati, rilevate fino ad una profondità almeno doppia rispetto a quella di prefissata per lo scavo;
- alla permeabilità dei terreni interessati, rilevata mediante prove *in situ*.

L'impresa potrà utilizzare caditoie esistenti, ove possibile, senza creare ad immissione ultimata intasamenti alla naturale linea di smaltimento meteorica.

*«Num. prog. 3» Allontanamento delle acque superficiali o di infiltrazione*

Sono a carico dell'appaltatore gli oneri per l'esaurimento delle acque superficiali o di infiltrazioni concorrenti nei cavi, l'esecuzione di opere provvisoriale per lo scolo e la deviazione preventiva di esse dalle sedi stradali o dal cantiere, in generale.

*«Num. prog. 2» Impiego di esplosivi*

L'uso di esplosivi per l'esecuzione di scavi è vietato.

*«Num. prog. 2» Sistemazione di strade, accessi e ripristino passaggi*

Sono a carico dell'appaltatore gli oneri per la sistemazione delle strade e dei collegamenti esterni ed interni e la collocazione, ove necessario, di ponticelli, andatoie, rampe e scalette di adeguata portanza e sicurezza. Prima di dare inizio a lavori di sistemazione, varianti, allargamenti e attraversamenti di strade esistenti, l'impresa è tenuta ad informarsi dell'eventuale esistenza di cavi sotterranei (telefonici, telegrafici, elettrici) o condutture (acquedotti, gasdotti, fognature) nelle zone nelle quali ricadono i lavori stessi. In caso affermativo, l'impresa dovrà comunicare agli enti proprietari di dette opere o impianti la data presumibile dell'esecuzione dei lavori nelle zone interessate, chiedendo, altresì, tutti quei dati (ubicazione, profondità, ecc.) necessari al fine di eseguire tutti i lavori con le opportune cautele, onde evitare danni alle suddette opere.

Qualora, nonostante le cautele usate, si dovessero manifestare danni ai cavi o alle condotte, l'impresa dovrà procedere a darne immediato avviso mediante telegramma sia agli enti proprietari delle strade che agli enti proprietari delle opere danneggiate oltreché, naturalmente, alla direzione dei lavori.

*«Num. prog. 2» Manutenzione degli scavi*

Gli scavi di fondazione dovranno essere mantenuti asciutti, in relazione al tipo di lavoro da eseguire. Si dovranno proteggere le zone scavate e le scarpate per evitare eventuali scoscendimenti e/o franamenti. Rifiuti e macerie dovranno essere asportati dagli scavi prima dell'esecuzione delle opere susseguenti.

#### **Art. 54 - Divieti per l'appaltatore dopo l'esecuzione degli scavi**

L'appaltatore, dopo l'esecuzione degli scavi di fondazione o di sbancamento, non può iniziare l'esecuzione delle strutture di fondazione prima che la direzione dei lavori abbia verificato la rispondenza geometrica degli scavi o degli sbancamenti alle prescrizioni del progetto esecutivo, e l'eventuale successiva verifica geologica e geotecnica del terreno di fondazione.

#### **Art. 55 - Riparazione di sottoservizi**

L'appaltatore ha l'obbligo e l'onere di riparare o di provvedere al pagamento delle spese di riparazione alle aziende erogatrici di eventuali sottoservizi (allacci fognari, tubazione di adduzione acqua, gas, ecc.) danneggiati dall'impresa durante l'esecuzione degli scavi e delle demolizioni.

#### **Art. 56 - Rilevati e rinterri**

Per rilevati e rinterri da addossarsi alle murature o alle strutture di fondazione, si dovranno sempre impiegare materie sciolte o ghiaiose, restando vietato in modo assoluto l'impiego di quelle argillose e, in generale, di tutte quelle che con l'assorbimento di acqua si rammolliscono e si gonfiano generando spinte.

Nella formazione dei suddetti rilevati, rinterri e riempimenti, dovrà essere usata ogni diligenza perché la loro esecuzione proceda per strati orizzontali di eguale altezza non superiori a 30 cm, disponendo contemporaneamente le materie bene sminuzzate con la maggiore regolarità e precauzione possibile, in modo da caricare uniformemente le strutture portanti su tutti i lati e così da evitare le sfiancature che potrebbero derivare da un carico male distribuito.

Le materie trasportate in rilevato o rinterro con automezzi non dovranno essere scaricate direttamente contro le murature, ma dovranno depositarsi in vicinanza dell'opera, per riprese successivamente, poi, al momento della formazione dei suddetti rinterri.

È vietato addossare terrapieni a murature o strutture in calcestruzzo armato di recente realizzazione e delle quali si riconosca non completato il processo di maturazione.

#### *56.1 Riutilizzo del materiale di scavo per i rinterro*

Per i rinterri, deve essere riutilizzato materiale di scavo (escluso il terreno naturale) proveniente dal cantiere stesso o da altri cantieri, o materiale riciclato.

Per i riempimenti con miscela di materiale betonabile (pozzolana, granello di pozzolana, cemento, acqua) deve essere utilizzato materiale riciclato.

L'offerente in sede di gara deve presentare una dichiarazione del legale rappresentante che attesti che tali prestazioni e requisiti dei materiali, dei componenti e delle lavorazioni saranno rispettati e documentati nel corso dell'attività di cantiere.

### **Art. 57 - Paratie e diaframmi**

#### *57.1 Generalità*

Le paratie e i diaframmi costituiscono strutture di fondazione infisse o costruite in opera a partire dalla superficie del terreno, con lo scopo di realizzare tenuta all'acqua e anche a sostegno di scavi.

Le paratie e i diaframmi potranno essere:

- del tipo a palancole metalliche infisse;
- del tipo a palancole prefabbricate con calcestruzzo armato centrifugato infisse;
- del tipo a pali in calcestruzzo armato di grosso diametro accostati;
- a diaframma gettato in opera di calcestruzzo armato;
- \_\_\_\_\_;
- \_\_\_\_\_.

Devono essere precisate le modalità di esecuzione, con particolare riguardo agli accorgimenti previsti per garantire i getti dagli eventuali dilavamenti e sottopressioni, nonché la natura e le caratteristiche dei materiali che saranno impiegati.

#### *57.2 Palancole infisse*

##### *57.2.1 Paratie a palancole metalliche infisse*

Le palancole metalliche, di sezione varia, devono rispondere comunque ai seguenti requisiti fondamentali:

- adeguata resistenza agli sforzi di flessione;
- facilità di infissione;
- impermeabilità delle giunzioni;
- facilità di estrazione e reimpiego (ove previsto);
- elevata protezione contro le corrosioni.

L'infissione delle palancole sarà effettuata con i sistemi normalmente in uso.

Il maglio dovrà essere di peso complessivo non minore del peso delle palancole comprensivo della relativa cuffia.

Devono essere adottate speciali cautele affinché durante l'infissione gli incastri liberi non si deformino e rimangano puliti da materiali, così da garantire la guida alla successiva palanca.

A tale scopo, gli incastri prima dell'infissione devono essere riempiti di grasso.

Durante l'infissione si dovrà procedere in modo che le palancole rimangano perfettamente verticali, non essendo ammesse deviazioni, disallineamenti o fuoriuscite dalle guide.

Per ottenere un più facile affondamento, specialmente in terreni ghiaiosi e sabbiosi, l'infissione, oltre che con la battitura, potrà essere realizzata con il sussidio dell'acqua in pressione fatta arrivare, mediante un tubo metallico, sotto la punta della palanca.

Se durante l'infissione si verificassero fuoriuscite dalle guide, disallineamenti o deviazioni non tollerabili a giudizio della direzione dei lavori, la palanca dovrà essere rimossa e reinfissa o sostituita, se danneggiata.

Per ulteriori informazioni, si rimanda alle prescrizioni delle norme **UNI EN 10248-1**, **UNI EN 10248-2**, **UNI EN 10249** e **UNI EN 10249-2**.

### *57.3 Paratie a palancole prefabbricate in calcestruzzo armato centrifugato*

Le palancole prefabbricate saranno centrifugate a sezione cava.

Il conglomerato cementizio impiegato dovrà avere una resistenza caratteristica a 28 giorni non inferiore a 40 N/mm<sup>2</sup> e dovrà essere esente da porosità o altri difetti. Il cemento sarà ferrico pozzolanico, pozzolanico o d'altoforno.

Potrà essere richiesto, per infissione con battitura in terreni tenaci, l'inserimento nel getto di puntazza metallica.

L'operazione d'infissione sarà regolata da prescrizioni analoghe a quelle stabilite per i pali in calcestruzzo armato centrifugato, di cui al successivo articolo.

Nel caso specifico, particolare cura dovrà essere posta nell'esecuzione dei giunti, da sigillare con getto di malta cementizia.

### *57.4 Paratie costruite in opera*

#### *57.4.1 Paratie a pali in calcestruzzo armato di grosso diametro accostati*

Le paratie saranno di norma realizzate mediante pali di calcestruzzo armato eseguiti in opera accostati fra loro e collegati in sommità da un cordolo di calcestruzzo armato.

Per quanto riguarda le modalità di esecuzione dei pali, si rinvia a quanto fissato nel relativo articolo.

Nel caso specifico, particolare cura dovrà essere posta nell'accostamento dei pali fra loro e nel mantenere la verticalità dei pali stessi.

#### *57.4.2 Diaframmi in calcestruzzo armato*

In linea generale, i diaframmi saranno costruiti eseguendo lo scavo del terreno a qualsiasi profondità, con benna o altro sistema idoneo a dare tratti di scavo (conci) della lunghezza singola di norma non inferiore a 2,50 m.

Lo scavo verrà eseguito con l'ausilio di fango bentonitico per evacuare i detriti, e per il sostegno provvisorio delle pareti.

I fanghi di bentonite da impiegare nello scavo devono essere costituiti di una miscela di bentonite attivata, di ottima qualità, e acqua, di norma nella proporzione di 8÷16 kg di bentonite asciutta per 100 litri d'acqua, salvo la facoltà della direzione dei lavori di ordinare una diversa dosatura.

Il contenuto in sabbia finissima dovrà essere inferiore al 3% in massa della bentonite asciutta.

Eseguito lo scavo e posta in opera l'armatura metallica interessante il concio, opportunamente sostenuta e mantenuta in posizione durante il getto, sarà effettuato il getto del conglomerato cementizio, con l'ausilio di opportuna prolunga o tubo di getto, la cui estremità inferiore sarà tenuta almeno due metri al di sotto del livello del fango, al fine di provocare il rifluimento in superficie dei fanghi bentonitici e di eseguire senza soluzione di continuità il getto stesso.

Il getto dovrà essere portato fino ad una quota superiore di circa 50 cm a quella di progetto.

I getti dei calcestruzzi saranno eseguiti solo dopo il controllo della profondità di scavo raggiunta e la verifica dell'armatura da parte della direzione dei lavori.

Nella ripresa dei getti, da concio a concio, si adotteranno tutti gli accorgimenti necessari al fine di evitare distacchi, discontinuità e differenze nei singoli conci.

L'allineamento planimetrico della benna di scavo del diaframma sarà ottenuto di norma con la formazione di guide o corree in calcestruzzo anche debolmente armato.

### 57.4.3 Prove e verifiche sul diaframma

Oltre alle prove di resistenza sui calcestruzzi e sugli acciai impiegati previsti dalle vigenti norme tecniche, la direzione dei lavori potrà richiedere prove di assorbimento per singoli pannelli, nonché eventuali carotaggi per la verifica della buona esecuzione dei diaframmi stessi.

## Art. 58 - Fondazioni dirette

### 58.1 Scavi di fondazione

Le fondazioni dirette o superficiali sono quelle che trasferiscono l'azione proveniente dalla struttura in elevato agli strati superficiali del terreno.

La profondità del piano di posa delle fondazioni deve essere quella prevista dal progetto esecutivo. Eventuali variazioni o diversa natura del terreno devono essere comunicate tempestivamente alla direzione dei lavori, perché possa prendere i provvedimenti del caso.

Il terreno di fondazione non deve subire rimaneggiamenti e deterioramenti prima della costruzione dell'opera. Eventuali acque ruscellanti o stagnanti devono essere allontanate dagli scavi.

Il piano di posa degli elementi strutturali di fondazione deve essere regolarizzato e protetto con calcestruzzo magro o altro materiale idoneo, eventualmente indicato dal direttore dei lavori.

In generale, il piano di fondazione deve essere posto al di fuori del campo di variazioni significative di contenuto d'acqua del terreno ed essere sempre posto a profondità tale da non risentire di fenomeni di erosione o scalzamento da parte di acque di scorrimento superficiale.

### 58.2 Controllo della rispondenza tra la caratterizzazione geotecnica assunta in progetto e la situazione effettiva

In corso d'opera, il direttore dei lavori deve controllare la rispondenza tra la caratterizzazione geotecnica assunta in progetto esecutivo e la situazione effettiva del terreno.

### 58.3 Magrone

Prima di effettuare qualsiasi getto di calcestruzzo di fondazione, dovrà essere predisposto sul fondo dello scavo, dopo aver eseguito la pulizia e il necessario costipamento dello stesso, uno strato di calcestruzzo magro avente la funzione di piano di appoggio livellato e di cuscinetto isolante contro l'azione aggressiva del terreno.

Lo spessore dello strato di calcestruzzo magro è quello indicato negli elaborati progettuali esecutivi delle strutture.

## Art. 60 - Strutture in muratura portante

### 60.1 Spessore minimo dei muri

Lo spessore dei muri portanti, come stabilito dalla norme tecniche per costruzioni, non può essere inferiore ai valori riportati nella tabella seguente.

#### Tipo di muratura e relativo spessore minimo

Tipo di muratura	Spessore minimo [mm]
muratura in elementi resistenti artificiali pieni	150
muratura in elementi resistenti artificiali semipieni	200
muratura in elementi resistenti artificiali forati	240
muratura di pietra squadrata	240

muratura di pietra listata	400
muratura di pietra non squadrata	500

### 60.2 Cordoli di piano e architravi

Ad ogni piano deve essere realizzato un cordolo continuo all'intersezione tra solai e pareti.

I cordoli devono avere altezza minima pari all'altezza del solaio, e larghezza almeno pari a quella del muro. È consentito un arretramento massimo di 6 cm dal filo esterno. L'armatura corrente non deve essere inferiore a 8 cmAl di sopra di ogni apertura deve essere realizzato un architrave resistente a flessione, efficacemente ammorsato alla muratura.

### 60.3 Cordoli di collegamento tra la fondazione e la struttura di elevazione

Il collegamento tra la fondazione e la struttura in elevazione è di norma realizzato mediante cordolo in calcestruzzo armato, disposto alla base di tutte le murature verticali resistenti, di spessore pari almeno a quello della muratura della prima elevazione, e di altezza non inferiore alla metà di detto spessore. È possibile realizzare la prima elevazione con pareti di calcestruzzo armato. In tal caso, la disposizione delle fondazioni e delle murature sovrastanti deve essere tale da garantire un adeguato centraggio dei carichi trasmessi alle pareti della prima elevazione e alla fondazione.

### 60.4 Muratura armata

La muratura armata è costituita da elementi resistenti artificiali pieni e semipieni idonei alla realizzazione di pareti murarie incorporanti apposite armature metalliche verticali e orizzontali, annegate nella malta o nel calcestruzzo.

#### 60.4.1 Barre d'armatura

Le barre di armatura possono essere costituite da acciaio al carbonio, da acciaio inossidabile o da acciaio con rivestimento speciale, conformi alle pertinenti indicazioni di cui al paragrafo 11.3 delle norme tecniche delle costruzioni.

È ammesso, per le armature orizzontali, l'impiego di armature a traliccio elettrosaldato o l'impiego di altre armature conformate in modo da garantire adeguata aderenza e ancoraggio, nel rispetto delle pertinenti normative di comprovata validità.

In ogni caso dovrà essere garantita un'adeguata protezione dell'armatura nei confronti della corrosione.

Le barre di armatura devono avere un diametro minimo di 5 mm. Nelle pareti che incorporano armatura nei letti di malta al fine di fornire un aumento della resistenza ai carichi fuori piano, per contribuire al controllo della fessurazione o per fornire duttilità, l'area totale dell'armatura non deve essere minore dello 0,03% dell'area lorda della sezione trasversale della parete (cioè 0,015% per ogni faccia nel caso della resistenza fuori piano).

Qualora l'armatura sia utilizzata negli elementi di muratura armata per aumentare la resistenza nel piano, o quando sia richiesta armatura a taglio, la percentuale di armatura orizzontale, calcolata rispetto all'area lorda della muratura, non potrà essere inferiore allo 0,04% né superiore allo 0,5%, e non potrà avere interasse superiore a 60 cm. La percentuale di armatura verticale, calcolata rispetto all'area lorda della muratura, non potrà essere inferiore allo 0,05%, né superiore all'1,0%. In tal caso, armature verticali con sezione complessiva non inferiore a 2 cmL'ancoraggio dell'armatura a taglio, staffe incluse, deve essere ottenuto mediante ganci o piegature, con una barra d'armatura longitudinale inserita nel gancio o nella piegatura. Le sovrapposizioni devono garantire la continuità nella trasmissione degli sforzi di trazione, in modo che lo snervamento dell'armatura abbia luogo prima che venga meno la resistenza della giunzione. In mancanza di dati sperimentali relativi alla tecnologia usata, la lunghezza di sovrapposizione deve essere di almeno 60 diametri. La malta o il calcestruzzo di riempimento dei vani o degli alloggi delle armature deve avvolgere completamente l'armatura. Lo spessore di ricoprimento deve essere tale da garantire la trasmissione degli sforzi tra la muratura e l'armatura, e tale da costituire un idoneo copriferro ai fini della durabilità degli acciai. L'armatura verticale dovrà essere collocata in apposite cavità o recessi, di dimensioni tali che in ciascuno di essi risulti inscrivibile un cilindro di almeno 6 cm di diametro.

#### *60.4.2 Architravi, parapetti e elementi di collegamento tra pareti*

Le prescrizioni normative per la muratura ordinaria si applicano anche alla muratura armata, con alcune eccezioni. Gli architravi soprastanti le aperture possono essere realizzati in muratura armata. Le barre di armatura devono essere esclusivamente del tipo ad aderenza migliorata e devono essere ancorate in modo adeguato alle estremità mediante piegature attorno alle barre verticali. In alternativa, possono essere utilizzate, per le armature orizzontali, armature a traliccio o conformate in modo da garantire adeguata aderenza e ancoraggio.

Parapetti ed elementi di collegamento tra pareti diverse devono essere ben collegati alle pareti adiacenti, garantendo la continuità dell'armatura orizzontale e, ove possibile, di quella verticale.

Agli incroci delle pareti perimetrali è possibile derogare dal requisito di avere su entrambe le pareti zone di parete muraria di lunghezza non inferiore a 100 cm.

#### *60.4.3 Strutture di fondazione*

Le strutture di fondazione devono essere realizzate in cemento armato, verificandole utilizzando le sollecitazioni derivanti dall'analisi. Dovranno essere continue, senza interruzioni in corrispondenza di aperture nelle pareti soprastanti.

Qualora sia presente un piano cantinato o seminterrato in pareti di calcestruzzo armato, esso può essere considerato quale struttura di fondazione dei sovrastanti piani in muratura portante, nel rispetto dei requisiti di continuità delle fondazioni.

### *60.5 Murature e riempimenti in pietrame a secco*

#### *60.5.1 Murature in pietrame a secco*

Le murature in pietrame a secco dovranno essere eseguite con pietre lavorate in modo da avere forma il più possibile regolare, restando assolutamente escluse quelle di forma rotonda. Le pietre saranno collocate in opera in modo che si colleghino perfettamente fra loro, scegliendo per i paramenti quelle di maggiori dimensioni, non inferiori a 20 cm di lato, e le più adatte per il miglior combaciamento, onde supplire, così, con l'accuratezza della costruzione, alla mancanza di malta. Si eviterà sempre la ricorrenza delle connessioni verticali.

Nell'interno della muratura, si farà uso delle scaglie soltanto per appianare i corsi e riempire gli interstizi tra pietra e pietra.

#### *60.5.2 Riempimenti in pietrame a secco (per drenaggi, fognature, banchettoni di consolidamento e simili)*

I riempimenti in pietrame a secco dovranno essere formati con pietrame, da collocarsi in opera a mano su terreno ben costipato, al fine di evitare cedimenti per effetto dei carichi superiori.

Per drenaggi o fognature, si dovranno scegliere le pietre più grosse e regolari e possibilmente a forma di lastroni quelle da impiegare nella copertura dei sottostanti pozzetti o cunicoli.

Negli strati inferiori si dovrà impiegare il pietrame di maggiore dimensione, utilizzando nell'ultimo strato superiore pietrame minuto, ghiaia o anche pietrisco, per impedire alle terre sovrastanti di penetrare e scendere, otturando così gli interstizi tra le pietre.

#### *60.5.3 Vespai e intercapedini*

Nei locali i cui pavimenti verrebbero a trovarsi in contatto con il terreno naturale, potranno essere ordinati vespai in pietrame o intercapedini in laterizio. In ogni caso, il terreno di sostegno di tali opere dovrà essere debitamente spianato, bagnato e ben battuto per evitare qualsiasi cedimento.

Per i vespai in pietrame si dovrà formare, anzitutto, in ciascun ambiente, una rete di cunicoli di ventilazione, costituita da canaletti paralleli aventi interasse massimo di 1,50 m. Essi dovranno correre anche lungo tutte le pareti ed essere comunicanti tra loro. Detti canali dovranno avere sezione non minore di 15 cm x 20 cm di altezza, e un sufficiente sbocco all'aperto, in modo da assicurare il ricambio dell'aria.

Ricoperti tali canali con adatto pietrame di forma pianeggiante, si completerà il sottofondo, riempiendo le zone rimaste fra cunicolo e cunicolo con pietrame in grossi scheggioni disposti con l'asse maggiore verticale e in contrasto fra loro, intasando i grossi vuoti con scaglie di pietra e spargendo, infine, uno strato di ghiaietto di conveniente grossezza sino al piano prescritto.

Le intercapedini, a sostituzione di vespai, potranno essere costituite da un piano di tavelloni murati in malta idraulica fina e poggianti su muretti in pietrame o mattoni, ovvero da elementi modulari in materiale plastico, ecc.

**Gattaiolato in tavelloni su muricci in laterizio**  
(fonte: Andil, Tavelloni e tavelle in laterizio: scenari applicativi)



#### *60.5.4 Murature in pietrame e miste provenienti da materiale di recupero*

Per le murature per opere di fondazione e opere in elevazione deve impiegarsi, preferibilmente, l'uso di solo materiale di recupero (pietrame e blocchetti).

In fase di approvvigionamento l'appaltatore dovrà accertarsi della rispondenza al criterio e dovrà fornire una dichiarazione firmata dal legale rappresentante della ditta produttrice che attesti la conformità al criterio e che includa l'impegno ad accettare un'ispezione da parte di un organismo di valutazione della conformità volta a verificare la veridicità delle informazioni rese. Tale documentazione dovrà essere presentata al direttore dei lavori in fase di esecuzione dei lavori.

#### *60.6 Criteri generali per l'esecuzione*

I giunti non devono essere rabboccati durante la costruzione per dare maggiore presa all'intonaco o alla stuccatura con il ferro. I giunti di malta (quando previsti) devono essere il più possibile regolari e riempiti con cura fino al bordo esterno; i corsi devono essere orizzontali e paralleli e gli spigoli risultare perfettamente verticali.

Le murature di rivestimento devono essere fatte a corsi bene allineati e dovranno essere opportunamente collegate con la parte interna.

I lavori di muratura, qualunque sia il sistema costruttivo adottato, devono essere sospesi nei periodi di gelo, durante i quali la temperatura si mantenga, per molte ore, al di sotto di zero gradi centigradi.

Sulle aperture di vani di porte e finestre devono essere collocati degli architravi (calcestruzzo armato, profilati di acciaio).

La costruzione delle murature deve iniziare e proseguire uniformemente, assicurando il perfetto collegamento fra le varie parti di esse, evitando nel corso dei lavori la formazione di strutture eccessivamente emergenti dal resto della costruzione.

La muratura deve procedere per filari rettilinei, con piani di posa normali alle superfici viste o come altrimenti prescritto.

All'innesto con muri da costruirsi in tempo successivo devono essere lasciate opportune ammorsature in relazione al materiale impiegato.

Sui muri delle costruzioni, nel punto di passaggio tra le fondazioni entro terra e la parte fuori terra, la guaina di impermeabilizzazione deve essere rialzata e bloccata superiormente di almeno 20 cm.

I muri controterra delimitanti vani interni al fabbricato (inclusi i sottopassi) devono essere interamente rivestiti con manto impermeabile costituito da due guaine e da una membrana di polietilene estruso ad alta densità, come meglio nel seguito specificato.

#### SUPERFICIE DI CONTATTO TRA MURATURA E TELAIO IN C.A.

---

La superficie di contatto fra struttura in calcestruzzo armato e tamponamento in laterizio può essere zona di fessurazioni causate dal diverso coefficiente di dilatazione termica fra i due materiali, soprattutto in presenza di parti soleggiate e con tinteggiatura scura.

Gli effetti delle dilatazioni termiche possono essere ridotti operando secondo due principi distinti:

- 1) evidenziando le zone di distacco, facendo cioè in modo che la fessura si verifichi in punti prestabiliti;
- 2) opponendosi alla fessurazione localizzata.

Nel primo caso, sarà necessario delineare la superficie di contatto fra la struttura e la muratura, appoggiando il tamponamento su di un materiale comprimibile e sigillante e interponendo fra pilastri e muratura un materiale deformabile e ugualmente sigillante: gli strati di sigillatura saranno così in grado di accettare le differenti deformazioni termiche dei materiali e, mantenendosi integri, eviteranno la penetrazione di acqua meteorica.

Nel secondo caso, invece, non volendo che si evidenzii la zona di giunzione fra pilastri e tamponamento, si inserirà nell'intonaco una sottile rete metallica, o in fibra di vetro, estesa fino a 20 ÷ 30 cm oltre la zona interessata da possibili lesioni.

##### *60.6.1 Muratura di mattoni*

I mattoni, prima del loro impiego, dovranno essere bagnati fino a saturazione per immersione prolungata in appositi bagnaroli e mai per aspersione. Essi dovranno mettersi in opera, con le connessure alternate in corsi ben regolari e normali alla superficie esterna; saranno posati sopra un abbondante strato di malta e premuti in modo che la malta rifluisca all'ingiro e riempia tutte le connessure.

La larghezza delle connessure sarà compresa tra 5 e 8 mm in relazione alla natura delle malte impiegate.

I giunti non verranno rabboccati durante la costruzione per dare maggiore presa all'intonaco od alla stuccatura con il ferro.

Le malte da impiegarsi per l'esecuzione di questa muratura, dovranno essere passate al setaccio per evitare che i giunti fra i mattoni riescano superiori al limite di tolleranza fissato.

Le murature di rivestimento saranno fatte a corsi bene allineati e dovranno essere opportunamente ammorsate con la parte interna.

##### *60.6.2 Murature di mattoni e di blocchi cavi di calcestruzzo a faccia vista*

Le murature di mattoni e di blocchi cavi di calcestruzzo a faccia vista devono essere messe in opera con le connessure alternate in corsi ben regolari e normali alla superficie esterna. Saranno posati sopra un abbondante strato di malta, stesa con apposita cazzuola sui giunti verticali e orizzontali, premuti sopra di esso in modo che la malta rifluisca all'ingiro e riempia tutte le connessure.

Il letto di posa del primo ricorso, così come quello dell'ultimo in sommità della parete, deve essere eseguito con malta bastarda. Almeno ogni quattro ricorsi, dovrà essere controllata la planarità per eliminare eventuali asperità.

La larghezza delle connessure non deve essere maggiore di 8 mm né minore di 5 mm (con variazioni in relazione alle malte impiegate).

I giunti non devono essere rabboccati durante la costruzione per dare maggior presa all'intonaco o alla stuccatura con il ferro rotondo.

Le malte da impiegarsi per l'esecuzione di questa muratura devono essere passate al setaccio, per evitare che i giunti fra i mattoni riescano maggiori del limite di tolleranza fissato.

Le murature di rivestimento devono essere realizzate a corsi ben allineati e dovranno essere opportunamente ammorsate con la parete interna.

### *60.6.3 Muratura di laterizi a faccia vista*

Nella realizzazione della muratura di laterizi a faccia vista si dovrà avere cura di scegliere, per le facce esterne, i mattoni di miglior cottura, meglio formati e di colore più uniforme possibile, disponendoli con perfetta regolarità e ricorrenza nelle connessioni orizzontali, alternando con precisione i giunti verticali. In questo genere di paramento devono essere utilizzate malte a base di inerti silicei a granulometria controllata, leganti idraulici e additivi nobilitanti e aventi specifiche caratteristiche, quali uniformità di colore, lavorabilità, minimo ritiro, idrorepellenza, assenza di efflorescenze, granulometria compresa fra 0 e 3 mm. Le connessioni non devono avere spessore maggiore di 5 mm e, previa loro raschiatura e pulitura, dovranno essere profilate con malta idraulica o di cemento, diligentemente compresse con apposito ferro, senza sbavature.

### *60.6.4 Pareti di una e due teste e in foglio di mattoni pieni o forati*

Le pareti di una o due teste e quelle in foglio devono essere eseguite con mattoni scelti, esclusi i rottami, i laterizi incompleti e quelli che presentino spigoli rotti.

Tutte le pareti suddette devono essere eseguite con le migliori regole d'arte, a corsi orizzontali e a perfetto filo, per evitare la necessità di impiego di malta per l'intonaco in forti spessori.

Nelle pareti in foglio devono essere introdotte, in fase di costruzione, intelaiature in legno o lamiera zincata attorno ai vani delle porte, con lo scopo di fissare i serramenti al telaio stesso anziché alla parete, e per il loro consolidamento quando esse non arrivino fino ad un'altra parete o al soffitto.

Quando una parete deve eseguirsi fin sotto al soffitto, la chiusura dell'ultimo corso deve essere ben serrata, se occorre, dopo congruo tempo, con scaglie e cemento.

### *60.6.5 Muratura a cassa vuota*

La tamponatura esterna del tipo cosiddetto a cassa vuota deve essere costituita da doppia parete con interposta camera d'aria o materiale isolante in modo da avere uno spessore complessivo di 35 cm. Nel caso deve essere impiegato materiale isolante, l'intercapedine deve avere uno spessore di 5-6cm,

La doppia parete deve essere dotata di idonei collegamenti trasversali.

La parete esterna potrà essere eseguita con:

- mattoni pieni o semipieni posti ad una testa;
- blocchi di calcestruzzo vibrocompresso;
- mattoni forati a sei fori posti in foglio.

Sulla faccia interna della parete esterna deve essere eseguita un'arricciatura fratazzata con malta di calce idrata e pozzolana con l'aggiunta di cemento, sulla quale sarà posta, se richiesto, la coibentazione.

La parete interna potrà essere eseguita in:

- mattoni forati di spessore non inferiore a 5 cm;
- blocchi di calcestruzzo vibrocompresso di spessore non inferiore a 8-10 cm.

L'intercapedine deve essere dotata di aerazione nella parte bassa per lo smaltimento di eventuale umidità dovuta a fenomeni di condensa, o a infiltrazioni meteoriche causate da difetti esecutivi. A tale scopo è sufficiente prevedere, nella parte bassa della muratura, degli sfoghi che possono essere realizzati sia mediante griglie metalliche collocate in sostituzione di un mattone (ogni due metri circa), oppure non stilando con malta alcuni giunti verticali della prima fila di mattoni (almeno uno ogni tre).

Particolare cura dovrà essere tenuta nella formazione di mazzette, stipiti, sginci e parapetti.

### *60.6.6 Facce a vista delle murature di pietrame*

Per le facce a vista delle murature di pietrame, secondo gli ordini della direzione dei lavori, potrà essere prescritta l'esecuzione delle seguenti speciali lavorazioni:

- con pietra rasa e teste scoperte (ad opera incerta);
- a mosaico grezzo;
- con pietra squadrata a corsi pressoché regolari;
- con pietra squadrata a corsi regolari.

Per tutti i tipi di paramento le pietre dovranno mettersi in opera alternativamente di punta in modo da assicurare il collegamento col nucleo interno della muratura.

In tutte le specie di paramenti la stuccatura dovrà essere fatta raschiando preventivamente le connesure fino a conveniente profondità per purgarle dalla malta, dalla polvere, e da qualunque altra materia estranea, lavandole con acqua abbondante e riempiendo quindi le connesure stesse con nuova malta della qualità prescritta, curando che questa penetri bene dentro, comprimendola e lisciandola con apposito strumento, in modo che il contorno dei conci sui fronti del paramento, a lavoro finito, si disegni nettamente e senza sbavature.

#### *60.6.6.1 Paramento cosiddetto con pietra rasa e teste scoperte*

Nel paramento cosiddetto *con pietra rasa e teste scoperte* (ad opera incerta), il pietrame dovrà essere scelto diligentemente fra il migliore, e la sua faccia vista dovrà essere ridotta col martello a superficie approssimativamente piana.

Le pareti esterne dei muri dovranno risultare bene allineate e non presentare rientranze o sporgenze maggiori di 25 mm.

#### *60.6.6.2 Paramento definito a mosaico grezzo*

Nel paramento definito *a mosaico grezzo*, la faccia vista dei singoli pezzi dovrà essere ridotta col martello e la grossa punta a superficie perfettamente piana e a figura poligonale, e i singoli pezzi dovranno combaciare fra loro regolarmente, restando vietato l'uso delle scaglie. In tutto il resto si seguiranno le norme indicate per il paramento a pietra rasa.

#### *60.6.6.3 Paramento cosiddetto a corsi pressoché regolari*

Nel paramento cosiddetto *a corsi pressoché regolari*, il pietrame dovrà essere ridotto a conci piani e squadriati, sia col martello che con la grossa punta, con le facce di posa parallele fra loro e quelle di combaciamento normali a quelle di posa.

I conci saranno posti in opera a corsi orizzontali di altezza che può variare da corso a corso, e potrà non essere costante per l'intero filare. Nelle superfici esterne dei muri saranno tollerate rientranze o sporgenze non maggiori di 15 mm.

#### *60.6.6.4 Paramento definito a corsi regolari*

Nel paramento definito *a corsi regolari*, i conci dovranno essere perfettamente piani e squadriati, con la faccia vista rettangolare, lavorati a grana ordinaria. Dovranno avere la stessa altezza per tutta la lunghezza del medesimo corso, e, qualora i vari corsi non avessero eguale altezza, questa dovrà essere disposta in ordine decrescente dai corsi inferiori ai corsi superiori, con differenza fra due corsi successivi non maggiore di 5 cm.

La direzione dei lavori potrà anche prescrivere l'altezza dei singoli corsi, e, ove nella stessa superficie di paramento venissero impiegati conci di pietra da taglio, per rivestimento di alcune parti, i filari di paramento a corsi regolari dovranno essere in perfetta corrispondenza con quelli della pietra da taglio.

### **Art. 61 - Confezionamento, fornitura e posa in opera del calcestruzzo**

#### *61.1 Calcestruzzo per strutture semplice e armate*

##### *61.1.1 Requisiti della miscela omogenea di calcestruzzo allo stato fresco*

###### *61.1.1.1 Rapporto acqua/cemento*

Il rapporto acqua/cemento della miscela omogenea di calcestruzzo, non dovrà superare il valore di 0,6, potrà ridursi, pur evitando di scendere al di sotto di 0,4, con taluni additivi superfluidificanti e di nuova generazione.

La prova deve essere eseguita in cantiere al momento della consegna in conformità alla norma **UNI 7122** da un laboratorio ufficiale di cui all'art. 59 del D.P.R. n. 380/2001.

L'acqua impiegata per il confezionamento del calcestruzzo deve essere conforme alla **UNI EN 1008**.

#### 61.1.1.2 Contenuto d'aria inglobata

La percentuale di additivo aerante necessaria ad ottenere nel miscela omogenea di calcestruzzo la giusta percentuale di aria inglobata sarà fissata durante lo studio della miscela ed eventualmente modificata dopo la stesa di prova;

La misura della quantità d'aria inglobata verrà effettuata volumetricamente secondo le modalità della norma **UNI EN 12350-7**.

#### 61.1.1.3 Acqua di bleeding

Il volume di acqua di bleeding, valutato secondo la procedura della norma **UNI 7122**, dovrà risultare inferiore allo 0,1% rispetto al volume di acqua di impasto.

#### 61.1.1.4 Controlli sul calcestruzzo fresco

Il direttore dei lavori dovrà fare effettuare in cantiere al momento della consegna e prima della messa in opera i necessari controlli sulle miscele omogenee di calcestruzzo allo stato fresco, affinché vengano verificate le prescritte caratteristiche progettuali e contrattuali.

Le prove e i controlli dovranno essere eseguite da un laboratorio ufficiale di cui all'art. 59 del D.P.R. n. 380/2001.

#### 61.1.2 Caratteristiche delle miscele omogenee calcestruzzo a prestazione garantita

Le miscele omogenee di calcestruzzo a prestazione garantita fornito e posto in opera dall'appaltatore in riferimento alla norma **UNI EN 206-1** dovrà possedere le seguenti caratteristiche:

- a) classe di resistenza a compressione minima: C20/25;
- b) classe di consistenza: S4;
- c) diametro massimo aggregato 32 mm;
- d) rapporto acqua/cemento max : 0,6;
- e) contenuto minimo di cemento 300 kg/mc

#### 61.1.3 Classe di resistenza minima del calcestruzzo fornito

Le miscele omogenee di calcestruzzo fornite è poste in opera dall'impresa dovrà essere tale da garantire i valori minimi di resistenza meccanica illustrati nella tabella 61.1, rispettivamente verificati su provini cubici o cilindrici confezionati e maturati con le modalità di cui alle norme **UNI EN 12390-1**, **UNI EN 12390-2** e **UNI EN 12390-3**.

La resistenza a trazione per flessione dovrà essere determinata con prove eseguite su provini di forma prismatica con le modalità di cui alla norma **UNI EN 12390-5**. Nella fase di studio della formulazione del calcestruzzo, i valori di resistenza da confrontare con quelli minimi richiesti dovranno risultare dalla media di non meno di tre provini distinti, i cui singoli valori non dovranno scostarsi dalla media di più del 10%. Tale media verrà calcolata ponderalmente attribuendo il coefficiente 2 al risultato intermedio.

La resistenza a trazione indiretta dovrà essere determinata su provini di forma cilindrica con prove eseguite con modalità di cui alla norma **UNI EN 12390-6**. I valori della resistenza a rottura determinati sui tre tipi di provini anzidetti saranno considerati validi se non inferiori ai valori richiesti.

Le prove sulla resistenza meccanica dovranno essere eseguite da un laboratorio ufficiale di cui all'art. 59 del D.P.R. n. 380/2001.

#### Impiego delle diverse classi di resistenza del calcestruzzo

Struttura di destinazione	Classe di resistenza minima
Per strutture non armate o a bassa percentuale di armatura	C8/10
Per strutture semplicemente armate	C16/20
Per strutture precomprese	C28/35

## 61.2 Trasporto e posa in opera del calcestruzzo

### 61.2.1 Impianto di confezionamento del calcestruzzo

L'impianto di confezionamento del calcestruzzo dovrà essere fisso e di tipo approvato dalla direzione dei lavori. L'organizzazione preposta a detti impianti dovrà comprendere tutte le persone e le professionalità necessarie per assicurare la costanza di qualità dei prodotti confezionati.

### 61.2.2 Trasporto del calcestruzzo

Il trasporto del calcestruzzo dall'impianto di confezionamento al cantiere di posa in opera, e tutte le operazioni di posa in opera, dovranno comunque essere eseguite in modo da non alterare gli impasti, evitando in particolare ogni forma di segregazione, la formazione di grumi e altri fenomeni connessi all'inizio della presa.

Se durante il trasporto si manifesterà una segregazione, dovrà essere modificata in accordo con la direzione dei lavori la composizione dell'impasto, soprattutto se persiste dopo variazione del rapporto acqua/cemento. Se ciò malgrado la segregazione non dovesse essere eliminata, dovrà essere studiato nuovamente il sistema di produzione e trasporto del calcestruzzo.

### 61.2.3 Documenti di consegna

L'appaltatore dovrà fornire alla direzione dei lavori, prima o durante l'esecuzione del getto, il documento di consegna del produttore del calcestruzzo, contenente almeno i seguenti dati:

- impianto di produzione;
- quantità in metri cubi del calcestruzzo trasportato;
- dichiarazione di conformità alle disposizioni della norma **UNI EN 206-1**;
- denominazione o marchio dell'ente di certificazione;
- ora di carico;
- ore di inizio e fine scarico;
- dati dell'appaltatore;
- cantiere di destinazione.

Per il calcestruzzo a prestazione garantita, la direzione dei lavori potrà chiedere le seguenti informazioni:

- tipo e classe di resistenza del cemento;
- tipo di aggregato;
- tipo di additivi eventualmente aggiunti;
- rapporto acqua/cemento;
- prove di controllo di produzione del calcestruzzo;
- sviluppo della resistenza a compressione;
- provenienza dei materiali componenti.

Per i calcestruzzi di particolare composizione dovranno essere fornite informazioni circa la composizione, il rapporto acqua/cemento e la dimensione massima dell'aggregato.

Il direttore dei lavori potrà rifiutare il calcestruzzo qualora non rispetti le prescrizioni di legge e contrattuali, espresse almeno in termini di classe di resistenza (N/mm<sup>2</sup>) **NORMA DI RIFERIMENTO**

---

**UNI EN 206-1** – Calcestruzzo. Specificazione, prestazione, produzione e conformità.

### 61.2.4 Esecuzione del getto del calcestruzzo per calcestruzzo semplice e armato

#### 61.2.4.1 Programma dei getti

L'impresa esecutrice è tenuta a comunicare con dovuto anticipo al direttore dei lavori il programma dei getti della miscela omogenea del calcestruzzo indicando:

- il luogo di getto;
- la struttura interessata dal getto;
- la classe di resistenza e di consistenza del calcestruzzo.

I getti dovrebbero avere inizio solo dopo che il direttore dei lavori ha verificato:

- la preparazione e rettifica dei piani di posa;
- la pulizia delle casseforme;

- la posizione e corrispondenza al progetto delle armature e del copriferro;
- la posizione delle eventuali guaine dei cavi di precompressione;
- la posizione degli inserti (giunti, water stop, ecc.);
- l'umidificazione a rifiuto delle superfici assorbenti o la stesura del disarmante.

Nel caso di getti contro terra è bene controllare che siano eseguite, in conformità alle disposizioni di progetto, le seguenti operazioni:

- la pulizia del sottofondo;
- la posizione di eventuali drenaggi;
- la stesa di materiale isolante e/o di collegamento.

#### *61.2.4.2 Verifiche da parte del direttore dei lavori e modalità esecutive del getto*

L'appaltatore dovrà adottare tutti gli accorgimenti necessari affinché le gabbie mantengano la posizione di progetto all'interno delle casseforme durante il getto.

Prima dell'esecuzione del getto la direzione dei lavori dovrà verificare:

- la corretta posizione delle armature metalliche;
- la rimozione di polvere, terra, ecc., dentro le casseformi;
- i giunti di ripresa delle armature;
- la bagnatura dei casseri;
- le giunzioni tra i casseri;
- la pulitura dell'armatura da ossidazioni metalliche superficiali;
- la stabilità delle casseformi, ecc.

I getti devono essere eseguiti a strati di spessore limitato per consentirne la vibrazione completa ed evitare il fenomeno della segregazione dei materiali, spostamenti e danni alle armature, guaine, ancoraggi, ecc.

Il calcestruzzo pompabile deve avere una consistenza semifluida, con uno slump non inferiore a 10-15 cm. Inoltre, l'aggregato deve avere diametro massimo non superiore ad  $\frac{1}{3}$  del diametro interno del tubo della pompa.

La direzione dei lavori, durante l'esecuzione del getto del calcestruzzo, dovrà verificare la profondità degli strati e la distribuzione uniforme entro le casseformi, l'uniformità della compattazione senza fenomeni di segregazione, e gli accorgimenti per evitare danni dovuti alle vibrazioni o urti alle strutture già gettate.

L'appaltatore ha l'onere di approntare i necessari accorgimenti per proteggere le strutture appena gettate dalle condizioni atmosferiche negative o estreme, quali pioggia, freddo, caldo. La superficie dei getti deve essere mantenuta umida per almeno 15 giorni, e comunque fino a 28 giorni dall'esecuzione, in climi caldi e secchi.

Non si deve mettere in opera calcestruzzo a temperature minori di 0 °C, salvo il ricorso ad opportune cautele autorizzate dalla direzione dei lavori.

#### *61.2.4.3 Realizzazione delle gabbie delle armature*

Le gabbie di armatura dovranno essere, per quanto possibile, composte fuori opera. In ogni caso, in corrispondenza di tutti i nodi dovranno essere eseguite legature doppie incrociate in filo di ferro ricotto di diametro non inferiore a 0,6 mm, in modo da garantire l'invariabilità della geometria della gabbia durante il getto.

Nel caso di gabbie assemblate con parziale saldatura l'acciaio dovrà essere del tipo saldabile in conformità alle norme tecniche per le costruzioni.

La posizione delle armature metalliche entro i casseri dovrà essere garantita utilizzando esclusivamente opportuni distanziatori in materiale plastico non deformabile oppure di malta o pasta cementizia, in modo da rispettare il copriferro minimo previsto dalle norme tecniche per le costruzioni o previsto in progetto.

#### *61.2.4.4 Ancoraggio delle barre e loro giunzioni*

Le armature longitudinali devono essere interrotte, ovvero sovrapposte, preferibilmente nelle zone compresse o di minore sollecitazione come indicato nei disegni esecutivi.

La continuità fra le barre può effettuarsi mediante:

- sovrapposizione, calcolata in modo da assicurare l'ancoraggio di ciascuna barra. In ogni caso, la lunghezza di sovrapposizione nel tratto rettilineo deve essere non minore di venti volte il diametro della barra. La distanza mutua (interferro) nella sovrapposizione non deve superare quattro volte il diametro;

- saldature, eseguite in conformità alle norme in vigore sulle saldature. Devono essere accertate la saldabilità degli acciai che vengono impiegati, nonché la compatibilità fra metallo e metallo di apporto, nelle posizioni o condizioni operative previste nel progetto esecutivo;
- giunzioni meccaniche per barre di armatura. Tali tipi di giunzioni devono essere preventivamente validati mediante prove sperimentali disposte dal direttore dei lavori.

Per le barre di diametro  $\varnothing > 32$  mm occorrerà adottare particolari cautele negli ancoraggi e nelle sovrapposizioni.

L'appaltatore dovrà consegnare preventivamente al direttore dei lavori le schede tecniche dei prodotti da utilizzare per le giunzioni delle armature.

#### 61.2.4.5 Getto del calcestruzzo ordinario

Lo scarico del calcestruzzo dal mezzo di trasporto nelle casseforme si deve effettuare applicando tutti gli accorgimenti atti ad evitare la segregazione dei componenti.

È opportuno che l'altezza di caduta libera del calcestruzzo fresco, indipendentemente dal sistema di movimentazione e getto, non ecceda  $50 \div 80$  cm, e che lo spessore degli strati orizzontali di calcestruzzo, misurato dopo la vibrazione, non sia maggiore di 30 cm.

Si deve evitare di scaricare il calcestruzzo in cumuli da stendere poi successivamente con l'impiego dei vibratori, in quanto questo procedimento può provocare l'affioramento della pasta cementizia e la segregazione. Per limitare l'altezza di caduta libera del calcestruzzo, è opportuno utilizzare un tubo di getto che consenta al calcestruzzo di fluire all'interno di quello precedentemente messo in opera.

Nei getti in pendenza devono essere predisposti dei cordolini d'arresto atti ad evitare la formazione di lingue di calcestruzzo tanto sottili da non poter essere compattate in modo efficace.

Nel caso di getti in presenza d'acqua è opportuno:

- adottare gli accorgimenti atti ad impedire che l'acqua dilavi il calcestruzzo e ne pregiudichi la regolare presa e maturazione;
- provvedere, con i mezzi più adeguati, alla deviazione dell'acqua e adottare miscele di calcestruzzo, coesive, con caratteristiche antidilavamento, preventivamente provate ed autorizzate dal direttore dei lavori;
- utilizzare una tecnica di messa in opera che permetta di gettare il calcestruzzo fresco dentro il calcestruzzo fresco precedentemente gettato, in modo da far rifluire il calcestruzzo verso l'alto, limitando così il contatto diretto tra l'acqua e il calcestruzzo fresco in movimento.

#### Esempi di getto di calcestruzzo con nastro trasportatore: a) getto corretto e b) getto non corretto

Nel caso b) si ha la separazione degli aggregati dalla malta cementizia.

La barriera comporta soltanto il cambiamento di direzione della segregazione.

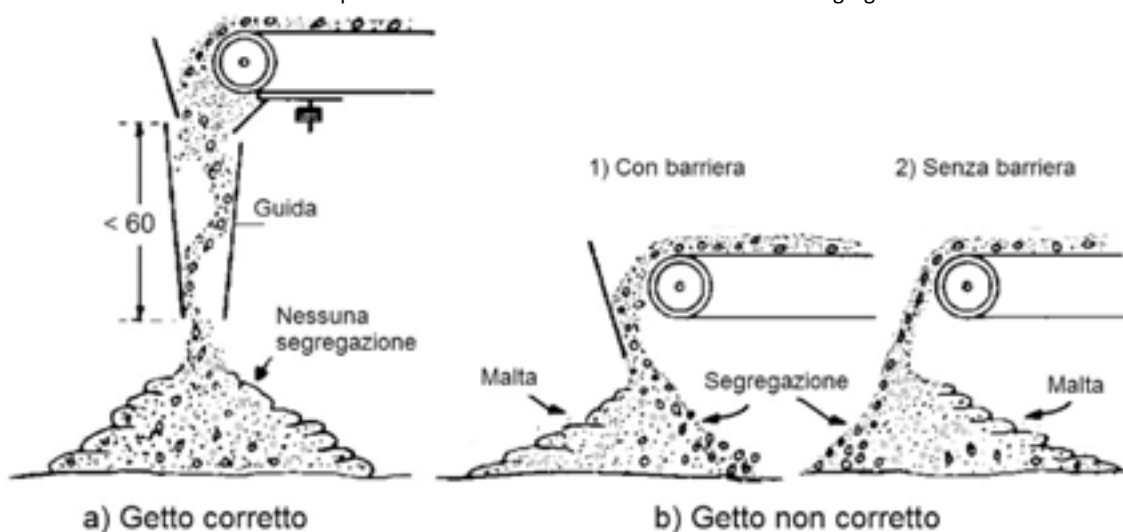

#### Esempi di getto di calcestruzzo da piano inclinato: a) getto corretto e b) getto non corretto.

Nel caso b) si ha la separazione degli aggregati dalla malta cementizia.

La barriera comporta soltanto il cambiamento di direzione della segregazione.

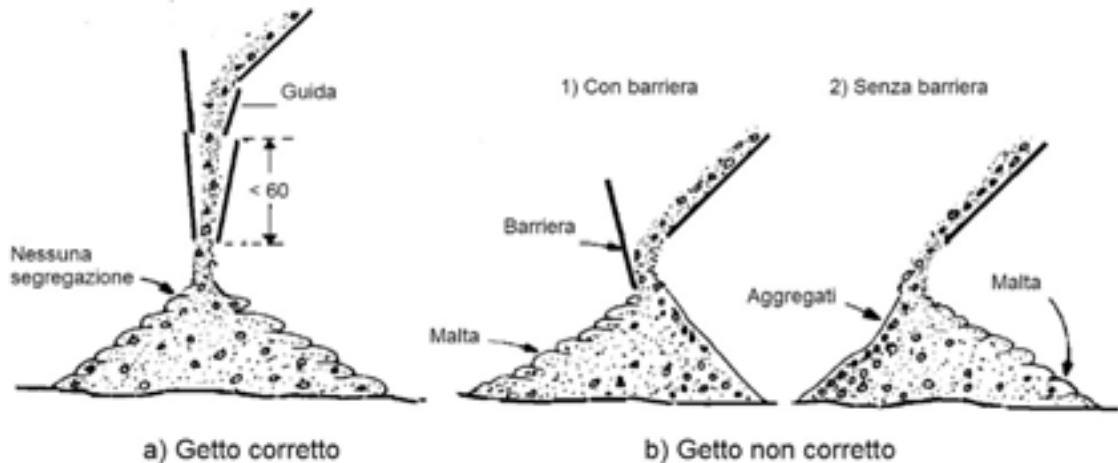

#### 61.2.4.6 Getto del calcestruzzo autocompattante

Il calcestruzzo autocompattante deve essere versato nelle casseforme in modo da evitare la segregazione e favorire il flusso attraverso le armature e le parti più difficili da raggiungere nelle casseforme. L'immissione per mezzo di una tubazione flessibile può facilitare la distribuzione del calcestruzzo. Se si usa una pompa, una tramoggia o se si fa uso della benna, il terminale di gomma deve essere predisposto in modo che il calcestruzzo possa distribuirsi omogeneamente entro la cassaforma. Per limitare il tenore d'aria occlusa è opportuno che il tubo di scarico rimanga sempre immerso nel calcestruzzo.

Nel caso di getti verticali e impiego di pompa, qualora le condizioni operative lo permettano, si suggerisce di immettere il calcestruzzo dal fondo. Questo accorgimento favorisce la fuoriuscita dell'aria e limita la presenza di bolle d'aria sulla superficie. L'obiettivo è raggiunto fissando al fondo della cassaforma un raccordo di tubazione per pompa, munito di saracinesca, collegato al terminale della tubazione della pompa. Indicativamente un calcestruzzo autocompattante ben formulato ha una distanza di scorrimento orizzontale di circa 10 m. Tale distanza dipende, comunque, anche dalla densità delle armature.

#### 61.2.4.7 Getti in climi freddi

Si definisce clima freddo una condizione climatica in cui, per tre giorni consecutivi, si verifica almeno una delle seguenti condizioni:

- la temperatura media dell'aria è inferiore a 5 °C;
- la temperatura dell'aria non supera 10°C per più di 12 ore.

Prima del getto si deve verificare che tutte le superfici a contatto con il calcestruzzo siano a temperatura  $\geq +5^\circ\text{C}$ . La neve e il ghiaccio, se presenti, devono essere rimossi immediatamente prima del getto dalle casseforme, dalle armature e dal fondo. I getti all'esterno devono essere sospesi se la temperatura dell'aria è  $0^\circ \leq \text{°C}$ . Tale limitazione non si applica nel caso di getti in ambiente protetto o qualora siano predisposti opportuni accorgimenti approvati dalla direzione dei lavori (per esempio, riscaldamento dei costituenti il calcestruzzo, riscaldamento dell'ambiente, ecc.).

Il calcestruzzo deve essere protetto dagli effetti del clima freddo durante tutte le fasi di preparazione, movimentazione, messa in opera, maturazione.

L'appaltatore deve eventualmente coibentare la cassaforma fino al raggiungimento della resistenza prescritta. In fase di stagionatura, si consiglia di ricorrere all'uso di agenti anti-evaporanti nel caso di superfici piane, o alla copertura negli altri casi, e di evitare ogni apporto d'acqua sulla superficie.

Gli elementi a sezione sottile messi in opera in casseforme non coibentate, esposti sin dall'inizio a basse temperature ambientali, richiedono un'attenta e sorvegliata stagionatura.

Nel caso in cui le condizioni climatiche portino al congelamento dell'acqua prima che il calcestruzzo abbia raggiunto una sufficiente resistenza alla compressione (5 N/mm<sup>2</sup>) Temperature consigliate per il calcestruzzo in relazione alle condizioni climatiche e alle dimensioni del getto

Dimensione minima della sezione [mm<sup>2</sup>]

< 300	300 ÷ 900	900 ÷ 1800	> 1800
<b>Temperatura minima del calcestruzzo al momento della messa in opera</b>			
13 °C	10 °C	7 °C	5 °C
<b>Massima velocità di raffreddamento per le superfici del calcestruzzo al termine del periodo di protezione</b>			
1,15 °C/h	0,90 °C/h	0,70 °C/h	0,45 °C/h

Durante il periodo freddo la temperatura del calcestruzzo fresco messo in opera nelle casseforme non dovrebbe essere inferiore ai valori riportati nel prospetto precedente. In relazione alla temperatura ambiente e ai tempi di attesa e di trasporto, si deve prevedere un raffreddamento di 2-5 °C tra il termine della miscelazione e la messa in opera. Durante il periodo freddo è rilevante l'effetto protettivo delle casseforme. Quelle metalliche, per esempio, offrono una protezione efficace solo se sono opportunamente coibentate.

Al termine del periodo di protezione, necessario alla maturazione, il calcestruzzo deve essere raffreddato gradatamente per evitare il rischio di fessure provocate dalla differenza di temperatura tra parte interna ed esterna. La diminuzione di temperatura sulla superficie del calcestruzzo, durante le prime 24 ore, non dovrebbe superare i valori riportati nella tabella precedente. Si consiglia di allontanare gradatamente le protezioni, facendo in modo che il calcestruzzo raggiunga gradatamente l'equilibrio termico con l'ambiente.

#### 61.2.4.8 Getti in climi caldi

Il clima caldo influenza la qualità sia del calcestruzzo fresco che di quello indurito. Infatti, provoca una troppo rapida evaporazione dell'acqua di impasto e una velocità di idratazione del cemento eccessivamente elevata. Le condizioni che caratterizzano il clima caldo sono:

- temperatura ambiente elevata;
- bassa umidità relativa;
- forte ventilazione (non necessariamente nella sola stagione calda);
- forte irraggiamento solare;
- temperatura elevata del calcestruzzo.

I potenziali problemi per il calcestruzzo fresco riguardano:

- aumento del fabbisogno d'acqua;
- veloce perdita di lavorabilità e conseguente tendenza a rapprendere nel corso della messa in opera;
- riduzione del tempo di presa con connessi problemi di messa in opera, di compattazione, di finitura e rischio di formazione di giunti freddi;
- tendenza alla formazione di fessure per ritiro plastico;
- difficoltà nel controllo dell'aria inglobata.

I potenziali problemi per il calcestruzzo indurito riguardano:

- riduzione della resistenza a 28 giorni e penalizzazione nello sviluppo delle resistenze a scadenze più lunghe, sia per la maggior richiesta di acqua, sia per effetto del prematuro indurimento del calcestruzzo;
- maggior ritiro per perdita di acqua;
- probabili fessure per effetto dei gradienti termici (picco di temperatura interno e gradiente termico verso l'esterno);
- ridotta durabilità per effetto della diffusa micro-fessurazione;
- forte variabilità nella qualità della superficie dovuta alle differenti velocità di idratazione;
- maggior permeabilità.

Durante le operazioni di getto la temperatura dell'impasto non deve superare 35°C; tale limite dovrà essere convenientemente ridotto nel caso di getti di grandi dimensioni. Esistono diversi metodi per raffreddare il calcestruzzo; il più semplice consiste nell'utilizzo d'acqua molto fredda o di ghiaccio in sostituzione di parte dell'acqua d'impasto. Per ritardare la presa del cemento e facilitare la posa e la finitura del calcestruzzo, si possono aggiungere additivi ritardanti, o fluidificanti ritardanti di presa, preventivamente autorizzati dalla direzione dei lavori.

I getti di calcestruzzo in climi caldi devono essere eseguiti di mattina, di sera o di notte, ovvero quando la temperatura risulta più bassa.

I calcestruzzi da impiegare nei climi caldi dovranno essere confezionati preferibilmente con cementi a basso calore di idratazione, oppure aggiungendo additivi ritardanti all'impasto.

Il getto successivamente deve essere trattato con acqua nebulizzata e con barriere frangivento per ridurre l'evaporazione dell'acqua di impasto.

Nei casi estremi il calcestruzzo potrà essere confezionato raffreddando i componenti, per esempio tenendo all'ombra gli inerti e aggiungendo ghiaccio all'acqua. In tal caso, prima dell'esecuzione del getto entro le casseforme, la direzione dei lavori dovrà accertarsi che il ghiaccio risulti completamente disciolto.

#### *61.2.4.9 Riprese di getto su calcestruzzo fresco e su calcestruzzo indurito*

Le interruzioni del getto del calcestruzzo devono essere autorizzate dalla direzione dei lavori. Per quanto possibile, i getti devono essere eseguiti senza soluzione di continuità, in modo da evitare le riprese e conseguire la necessaria continuità strutturale. Per ottenere ciò, è opportuno ridurre al minimo il tempo di ricopertura tra gli strati successivi, in modo che, mediante vibrazione, si ottenga la monoliticità del calcestruzzo.

Qualora siano inevitabili le riprese di getto, è necessario che la superficie del getto su cui si prevede la ripresa, sia lasciata quanto più possibile corrugata. Alternativamente, la superficie deve essere scalfita e pulita dai detriti, in modo da migliorare l'adesione con il getto successivo. L'adesione può essere migliorata con specifici adesivi per ripresa di getto (resine), o con tecniche diverse che prevedono l'utilizzo di additivi ritardanti o ritardanti superficiali da aggiungere al calcestruzzo o da applicare sulla superficie. In sintesi:

- le riprese del getto su calcestruzzo fresco possono essere eseguite mediante l'impiego di additivi ritardanti nel dosaggio necessario in relazione alla composizione del calcestruzzo;
- le riprese dei getti su calcestruzzo indurito devono prevedere superfici di ripresa del getto precedente molto rugose, che devono essere accuratamente pulite e superficialmente trattate per assicurare la massima adesione tra i due getti di calcestruzzo.

La superficie di ripresa del getto di calcestruzzo può essere ottenuta con:

- scarificazione della superficie del calcestruzzo già gettato;
- spruzzando sulla superficie del getto una dose di additivo ritardante la presa;
- collegando i due getti con malta di collegamento a ritiro compensato.

Quando sono presenti armature metalliche (barre) attraversanti le superfici di ripresa, occorre fare sì che tali barre, in grado per la loro natura di resistere al taglio, possano funzionare più efficacemente come elementi tesi in tralicci resistenti agli scorrimenti, essendo gli elementi compressi costituiti da aste virtuali di calcestruzzo che, come si è detto in precedenza, abbiano a trovare una buona imposta ortogonale rispetto al loro asse (questo è, per esempio, il caso delle travi gettate in più riprese sulla loro altezza).

Tra le riprese di getto sono da evitare i distacchi, le discontinuità o le differenze d'aspetto e colore.

Nel caso di ripresa di getti di calcestruzzo a vista devono eseguirsi le ulteriori disposizioni del direttore dei lavori.

#### Modalità di ripresa del getto in travi di piano e di fondazione

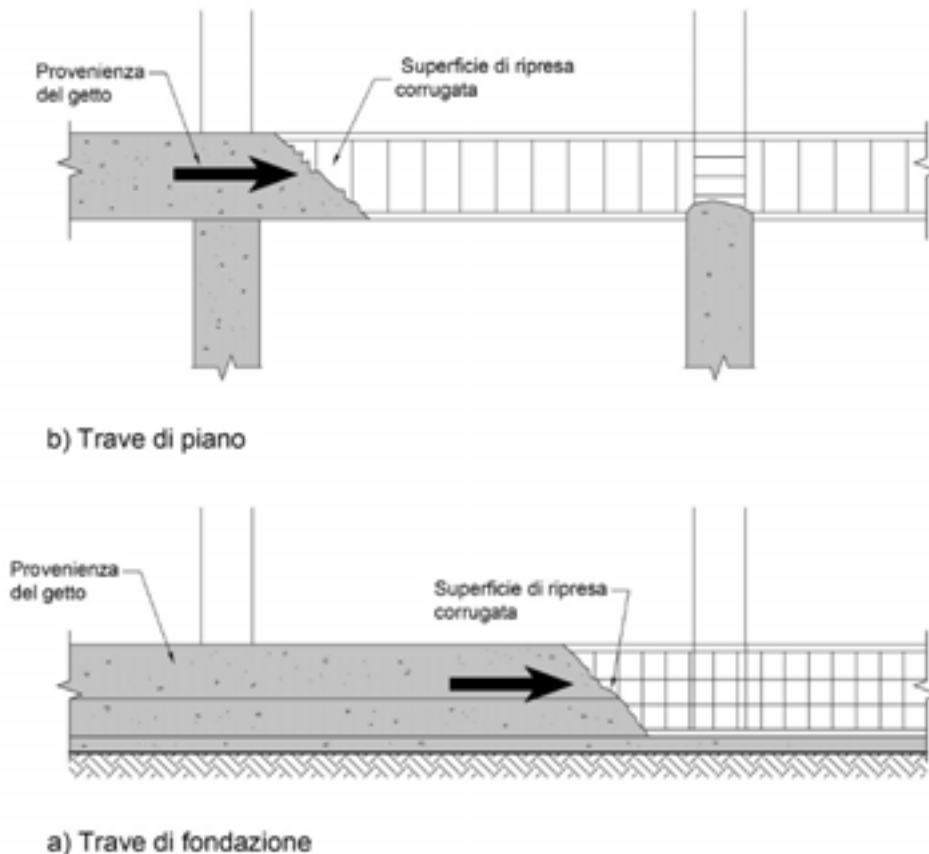

#### 61.2.4.10 Compattazione del calcestruzzo

Quando il calcestruzzo fresco è versato nella cassaforma, contiene molti vuoti e tasche d'aria racchiusa tra gli aggregati grossolani rivestiti parzialmente da malta. Il volume di tale aria, che si aggira tra il 5 e il 20 %, dipende dalla consistenza del calcestruzzo, dalla dimensione della cassaforma, dalla distribuzione e dall'addensamento delle barre d'armatura e dal modo con cui il calcestruzzo è stato versato nella cassaforma.

La compattazione è il processo mediante il quale le particelle solide del calcestruzzo fresco si serrano tra loro riducendo i vuoti. Tale processo può essere effettuato mediante vibrazione, centrifugazione, battitura e assestamento.

I calcestruzzi con classi di consistenza S1 e S2, che allo stato fresco sono generalmente rigidi, richiedono una compattazione più energica dei calcestruzzi di classe S3 o S4, aventi consistenza plastica o plastica fluida.

La lavorabilità di un calcestruzzo formulato originariamente con poca acqua non può essere migliorata aggiungendo acqua. Tale aggiunta penalizza la resistenza e dà luogo alla formazione di una miscela instabile che tende a segregare durante la messa in opera. Quando necessario possono essere utilizzati degli additivi fluidificanti o, talvolta, superfluidificanti.

Nel predisporre il sistema di compattazione, si deve prendere in considerazione la consistenza effettiva del calcestruzzo al momento della messa in opera che, per effetto della temperatura e della durata di trasporto, può essere inferiore a quella rilevata al termine dell'impasto.

La compattazione del calcestruzzo deve evitare la formazione di vuoti, soprattutto nelle zone di copriferro.

#### «Num. prog. 5» Vibrazione

La vibrazione consiste nell'imporre al calcestruzzo fresco rapide vibrazioni che fluidificano la malta e drasticamente riducono l'attrito interno esistente tra gli aggregati. In questa condizione, il calcestruzzo si assesta per effetto della forza di gravità, fluisce nelle casseforme, avvolge le armature ed espelle l'aria intrappolata. Al termine della vibrazione l'attrito interno ristabilisce lo stato di quiete e il calcestruzzo risulta denso e compatto. I vibratorii possono essere interni ed esterni.

I vibratorii interni, detti anche ad immersione o ad ago, sono i più usati nei cantieri. Essi sono costituiti da una sonda o ago, contenente un albero eccentrico azionato da un motore tramite una trasmissione

flessibile. Il loro raggio d'azione, in relazione al diametro, varia tra 0,2 e 0,6 m, mentre la frequenza di vibrazione, quando il vibratore è immerso nel calcestruzzo, è compresa tra 90 e 250 Hz.

L'uso dei vibrator non deve essere prolungato, per non provocare la separazione dei componenti il calcestruzzo per effetto della differenza del peso specifico e il rifluimento verso l'alto dell'acqua di impasto con conseguente trasporto di cemento.

Per effettuare la compattazione, l'ago vibrante deve essere introdotto verticalmente e spostato da punto a punto nel calcestruzzo, con tempi di permanenza che vanno dai 5 ai 30 secondi. L'effettivo completamento della compattazione può essere valutato dall'aspetto della superficie, che non deve essere né porosa né eccessivamente ricca di malta. L'estrazione dell'ago deve essere graduale ed effettuata in modo da permettere la chiusura dei fori da esso lasciati.

L'ago deve essere introdotto per l'intero spessore del getto fresco, e per 5-10 cm in quello sottostante, se questo è ancora lavorabile. In tal modo, si ottiene un adeguato legame tra gli strati e si impedisce la formazione di un giunto freddo tra due strati di getti sovrapposti. I cumuli che inevitabilmente si formano quando il calcestruzzo è versato nei casseri devono essere livellati inserendo il vibratore entro la loro sommità. Per evitare la segregazione, il calcestruzzo non deve essere spostato lateralmente con i vibrator mantenuti in posizione orizzontale, operazione che comporterebbe un forte affioramento di pasta cementizia con contestuale sedimentazione degli aggregati grossi. La vibrazione ottenuta affiancando il vibratore alle barre d'armatura è tollerata solo se l'addensamento tra le barre impedisce l'ingresso del vibratore e a condizione che non ci siano sottostanti strati di calcestruzzo in fase d'indurimento.

Qualora il getto comporti la messa in opera di più strati, si dovrà programmare la consegna del calcestruzzo in modo che ogni strato sia disposto sul precedente quando questo è ancora allo strato plastico, così da evitare i giunti freddi.

I vibrator esterni sono utilizzati generalmente negli impianti di prefabbricazione ma possono, comunque, essere utilizzati anche nei cantieri quando la struttura è complessa o l'addensamento delle barre d'armatura limita o impedisce l'inserimento di un vibratore ad immersione.

I vibrator superficiali applicano la vibrazione tramite una sezione piana appoggiata alla superficie del getto; in questo modo il calcestruzzo è sollecitato in tutte le direzioni e la tendenza a segregare è minima. Un martello elettrico può essere usato come vibratore superficiale se combinato con una piastra d'idonea sezione. Per consolidare sezioni sottili è utile l'impiego di rulli vibranti.

### Esecuzione del getto e modalità di costipazione mediante vibrazione interna

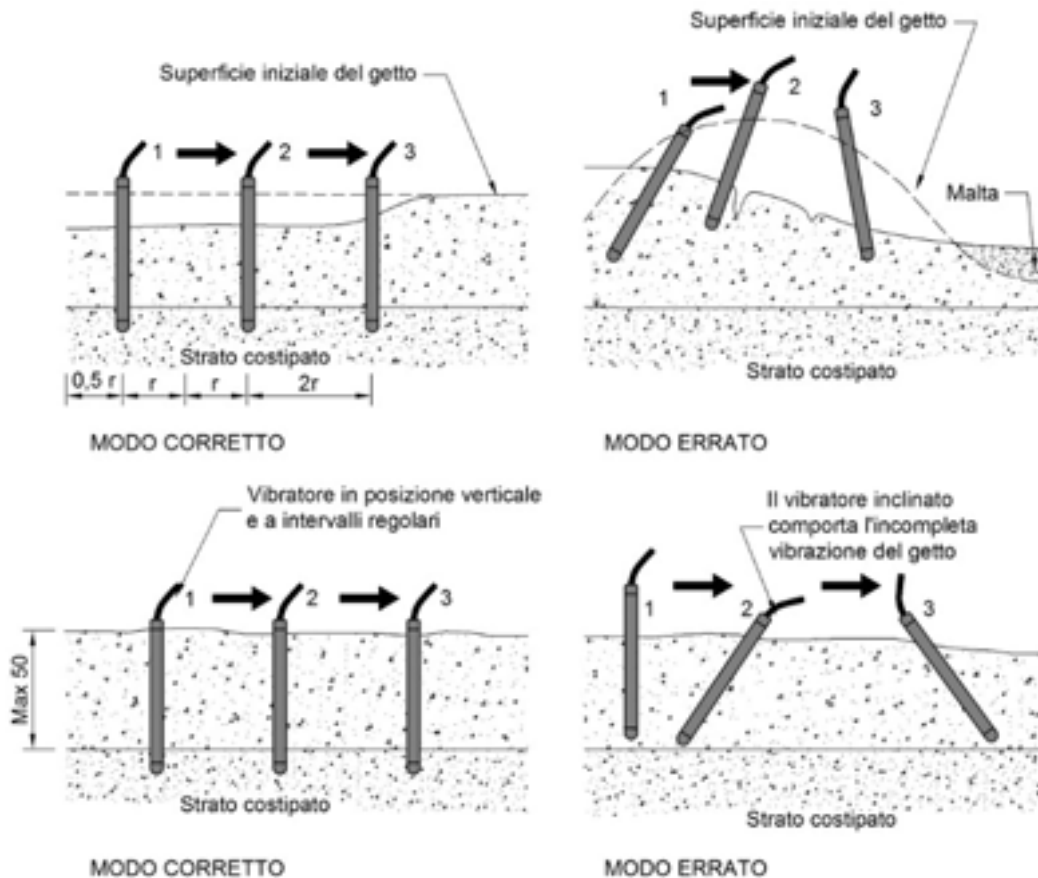

#### «Num. prog. 4» Stagionatura

#### «Num. prog. 5» Prescrizioni per una corretta stagionatura

Per una corretta stagionatura del calcestruzzo è necessario seguire le seguenti disposizioni:

##### a) rima della messa in opera:

- saturare a rifiuto il sottofondo e le casseforme di legno, oppure isolare il sottofondo con fogli di plastica e impermeabilizzare le casseforme con disarmante;
- la temperatura del calcestruzzo al momento della messa in opera deve essere  $\leq 0^{\circ}\text{C}$ , raffreddando, se necessario, gli aggregati e l'acqua di miscela.

##### b) durante la messa in opera:

- erigere temporanee barriere frangivento per ridurne la velocità sulla superficie del calcestruzzo;
- erigere protezioni temporanee contro l'irraggiamento diretto del sole;
- proteggere il calcestruzzo con coperture temporanee, quali fogli di polietilene, nell'intervallo fra la messa in opera e la finitura;
- ridurre il tempo fra la messa in opera e l'inizio della stagionatura protetta.

##### c) dopo la messa in opera:

- minimizzare l'evaporazione proteggendo il calcestruzzo immediatamente dopo la finitura con membrane impermeabili, umidificazione a nebbia o copertura;
- la massima temperatura ammissibile all'interno delle sezioni è di  $70^{\circ}\text{C}$ ;
- la differenza massima di temperatura fra l'interno e l'esterno è di  $20^{\circ}\text{C}$ ;
- la massima differenza di temperatura fra il calcestruzzo messo in opera e le parti già indurite o altri elementi della struttura è di  $15^{\circ}\text{C}$ .

È compito della direzione dei lavori specificare le modalità di ispezione e di controllo.

#### «Num. prog. 5» Protezione in generale

La protezione consiste nell'impedire, durante la fase iniziale del processo di indurimento:

- l'essiccazione della superficie del calcestruzzo, perché l'acqua è necessaria per l'idratazione del cemento e, nel caso in cui si impiegino cementi di miscela, per il progredire delle reazioni pozzolaniche; inoltre,

serve a evitare che gli strati superficiali del manufatto indurito risultino porosi. L'essiccazione prematura rende il copriferro permeabile e, quindi, scarsamente resistente alla penetrazione delle sostanze aggressive presenti nell'ambiente di esposizione;

- il congelamento dell'acqua d'impasto prima che il calcestruzzo abbia raggiunto un grado adeguato di indurimento;
- che i movimenti differenziali, dovuti a differenze di temperatura attraverso la sezione del manufatto, siano di entità tale da generare fessure.

I metodi di stagionatura proposti dall'appaltatore dovranno essere preventivamente sottoposti all'esame del direttore dei lavori, che potrà richiedere le opportune verifiche sperimentali.

Durante il periodo di stagionatura protetta, si dovrà evitare che i getti di calcestruzzo subiscano urti, vibrazioni e sollecitazioni di ogni genere.

Il metodo di stagionatura prescelto dovrà assicurare che le variazioni termiche differenziali nella sezione trasversale delle strutture, da misurare con serie di termocoppie, non provochino fessure o cavillature tali da compromettere le caratteristiche del calcestruzzo indurito. Tali variazioni termiche potranno essere verificate direttamente nella struttura mediante serie di termocoppie predisposte all'interno del cassero nella posizione indicata dal progettista.

L'appaltatore dovrà evitare congelamenti superficiali o totali di strutture in calcestruzzo armato sottili, oppure innalzamenti di temperatura troppo elevati con conseguente abbattimento delle proprietà del calcestruzzo indurito nel caso di strutture massive.

#### *«Num. prog. 5» Protezione termica durante la stagionatura*

A titolo esemplificativo, di seguito si indicano i più comuni sistemi di protezione termica per le strutture in calcestruzzo adottabili nei getti di cantiere, ovvero:

- cassaforma isolante;
- sabbia e foglio di polietilene;
- immersione in leggero strato d'acqua;
- coibentazione con teli flessibili.

---

#### CASSAFORMA ISOLANTE

Il  $\Delta t \leq 20^\circ\text{C}$  può essere rispettato se si usa una cassaforma isolante, ad esempio legno compensato con spessore  $\geq 2$  cm, o se il getto si trova contro terra.

---

#### SABBIA E FOGLIO DI POLIETILENE

La parte superiore del getto si può proteggere con un foglio di polietilene coperto con 7-8 cm di sabbia. Il foglio di polietilene ha anche la funzione di mantenere la superficie pulita e satura d'umidità.

---

#### IMMERSIONE IN LEGGERO STRATO D'ACQUA

La corretta stagionatura è assicurata mantenendo costantemente umida la struttura messa in opera. Nel caso di solette e getti a sviluppo orizzontale, si suggerisce di creare un cordolo perimetrale che permette di mantenere la superficie costantemente ricoperta da alcuni centimetri d'acqua.

Occorre porre attenzione, in condizioni di forte ventilazione, alla rapida escursione della temperatura sulla superficie per effetto dell'evaporazione.

---

#### COIBENTAZIONE CON TELI FLESSIBILI

Sono ideali nelle condizioni invernali, in quanto permettono di trattenere il calore nel getto, evitando la dispersione naturale. Si deve tener conto, tuttavia, che, nella movimentazione, le coperte possono essere facilmente danneggiate.

Al fine di assicurare alla struttura un corretto sistema di stagionatura in funzione delle condizioni ambientali, della geometria dell'elemento e dei tempi di scasseratura previsti, occorre prevedere ed eseguire in cantiere una serie di verifiche che assicurino l'efficacia delle misure di protezione adottate.

#### *«Num. prog. 5» Durata della stagionatura*

Con il termine durata di stagionatura si intende il periodo che intercorre tra la messa in opera e il tempo in cui il calcestruzzo ha raggiunto le caratteristiche essenziali desiderate. Per l'intera durata della stagionatura, il calcestruzzo necessita d'attenzioni e cure affinché la sua maturazione possa avvenire in maniera corretta.

La durata di stagionatura deve essere prescritta in relazione alle proprietà richieste per la superficie del calcestruzzo (resistenza meccanica e compattezza) e per la classe d'esposizione. Se la classe di esposizione prevista è limitata alle classi X0 e XC1, il tempo minimo di protezione non deve essere inferiore a 12 ore, a condizione che il tempo di presa sia inferiore a cinque ore, e che la temperatura della superficie del calcestruzzo sia superiore a 5°C. Se il calcestruzzo è esposto a classi d'esposizione diverse da X0 o XC1, la durata di stagionatura deve essere estesa fino a quando il calcestruzzo ha raggiunto, sulla sua superficie, almeno il 50% della resistenza media, o il 70% della resistenza caratteristica, previste dal progetto.

Nella tabella seguente sono riportati, in funzione dello sviluppo della resistenza e della temperatura del calcestruzzo, la durata di stagionatura minima per calcestruzzi esposti a classi d'esposizione diverse da X0 e XC1.

**Durata di stagionatura minima per calcestruzzi esposti a classi d'esposizione diverse (da X0 a XC1)**

Temperatura $t$ della superficie del calcestruzzo [°C]	Durata minima della stagionatura (giorni)			
	Sviluppo della resistenza in base al rapporto $r = (f_{cm2}/f_{cm28})^1$			
	Rapido $r \geq 0,50$	Medio $0,50 < r \leq 0,30$	Lento $0,30 < r \leq 0,15$	Molto lento $r < 0,15$
$t \geq 25$	1,0	1,5	2,0	3
$25 > t \geq 15$	1,0	2,0	3,0	5
$15 > t \geq 10$	2,0	4,0	7,0	10
$10 > t \geq 5$	3,0	6,0	10	15

<sup>1</sup> La velocità di sviluppo della resistenza  $r$  è calcolata in base al rapporto sperimentale della resistenza meccanica  $f_{cm}$  alla compressione determinata alla scadenza di 2 e 28 giorni. Al tempo di maturazione specificato deve essere aggiunto l'eventuale tempo di presa eccedente le cinque ore. Il tempo durante il quale il calcestruzzo rimane a temperatura  $< 5$  °C non deve essere computato come tempo di maturazione.

L'indicazione circa la durata di stagionatura, necessaria ad ottenere la durabilità e impermeabilità dello strato superficiale, non deve essere confusa con il tempo necessario al raggiungimento della resistenza prescritta per la rimozione delle casseforme, e i conseguenti aspetti di sicurezza strutturale. Per limitare la perdita d'acqua per evaporazione si adottano i seguenti metodi:

- mantenere il getto nelle casseforme per un tempo adeguato (3-7 giorni);
- coprire la superficie del calcestruzzo con fogli di plastica, a tenuta di vapore, assicurati ai bordi e nei punti di giunzione;
- mettere in opera coperture umide sulla superficie in grado di proteggere dall'essiccazione;
- mantenere umida la superficie del calcestruzzo con l'apporto di acqua;
- applicare prodotti specifici (filmogeni antievaporanti) per la protezione delle superfici.

I prodotti filmogeni di protezione curing non possono essere applicati lungo i giunti di costruzione, sulle riprese di getto o sulle superfici che devono essere trattate con altri materiali, a meno che il prodotto non venga completamente rimosso prima delle operazioni o che si sia verificato che non ci siano effetti negativi nei riguardi dei trattamenti successivi, salvo specifica deroga da parte della direzione dei lavori. Per eliminare il film dello strato protettivo dalla superficie del calcestruzzo, si può utilizzare la sabbiatura o l'idropulitura con acqua in pressione. La colorazione del prodotto di curing serve a rendere visibili le superfici trattate. Si devono evitare, nel corso della stagionatura, i ristagni d'acqua sulle superfici che rimarranno a vista.

Nel caso in cui siano richieste particolari caratteristiche per la superficie del calcestruzzo, quali la resistenza all'abrasione o durabilità, è opportuno aumentare il tempo di protezione e maturazione.

#### NORME DI RIFERIMENTO PER I PRODOTTI FILMOGENI

**UNI EN 206-1** – Calcestruzzo. Specificazione, prestazione, produzione e conformità

**UNI 8656** – Prodotti filmogeni per la protezione del calcestruzzo durante la maturazione. Classificazione e requisiti

**UNI 8657** – Prodotti filmogeni per la protezione del calcestruzzo durante la maturazione. Determinazione della ritenzione d'acqua

**UNI 8658** – Prodotti filmogeni per la protezione del calcestruzzo durante la maturazione. Determinazione del tempo di essiccamento

**UNI 8659** – Prodotti filmogeni per la protezione del calcestruzzo durante la maturazione. Determinazione del fattore di riflessione dei prodotti filmogeni pigmentati di bianco

**UNI 8660** – Prodotti filmogeni per la protezione del calcestruzzo durante la maturazione. Determinazione dell'influenza esercitata dai prodotti filmogeni sulla resistenza all'abrasione del calcestruzzo

#### *«Num. prog. 5» Controllo della fessurazione superficiale*

Per le strutture in calcestruzzo armato in cui non sono ammesse fessurazioni dovranno essere predisposti i necessari accorgimenti previsti dal progetto esecutivo o impartite dalla direzione dei lavori.

Le fessurazioni superficiali dovute al calore che si genera nel calcestruzzo devono essere controllate mantenendo la differenza di temperatura tra il centro e la superficie del getto intorno ai 20°C.

#### *«Num. prog. 5» Maturazione accelerata con getti di vapore saturo*

In cantiere la maturazione accelerata a vapore del calcestruzzo gettato può ottenersi con vapore alla temperatura di 55-80 °C alla pressione atmosferica. La temperatura massima raggiunta dal calcestruzzo non deve superare i 60 °C, e il successivo raffreddamento deve avvenire con gradienti non superiori a 10 °C/h.

A titolo orientativo potranno essere eseguite le raccomandazioni del documento ACI 517.2R-80 (Accelerated Curing of Concrete at Atmospheric Pressure).

#### *«Num. prog. 3» Casseforme e puntelli per le strutture in calcestruzzo semplice e armato*

##### *«Num. prog. 4» Caratteristiche delle casseforme*

Le casseforme e le relative strutture di supporto devono essere realizzate in modo da sopportare le azioni alle quali sono sottoposte nel corso della messa in opera del calcestruzzo, e in modo da essere abbastanza rigide per garantire il rispetto delle dimensioni geometriche e delle tolleranze previste.

In base alla loro configurazione le casseforme possono essere classificate in:

- casseforme smontabili;
- casseforme a tunnel, idonee a realizzare contemporaneamente elementi edilizi orizzontali e verticali;
- casseforme rampanti, atte a realizzare strutture verticali mediante il loro progressivo innalzamento, ancorate al calcestruzzo precedentemente messo in opera;
- casseforme scorrevoli, predisposte per realizzare in modo continuo opere che si sviluppano in altezza o lunghezza.

Per rispettare le quote e le tolleranze geometriche progettuali, le casseforme devono essere praticamente indeformabili quando, nel corso della messa in opera, sono assoggettate alla pressione del calcestruzzo e alla vibrazione. È opportuno che eventuali prescrizioni relative al grado di finitura della superficie a vista siano riportate nelle specifiche progettuali.

La superficie interna delle casseforme rappresenta il negativo dell'opera da realizzare; tutti i suoi pregi e difetti si ritrovano sulla superficie del getto.

Generalmente, una cassaforma è ottenuta mediante l'accostamento di pannelli. Se tale operazione non è eseguita correttamente e/o non sono predisposti i giunti a tenuta, la fase liquida del calcestruzzo, o boiaccia, fuoriesce provocando difetti estetici sulla superficie del getto, eterogeneità nella tessitura e nella colorazione, nonché nidi di ghiaia.

La tenuta delle casseforme deve essere curata in modo particolare nelle strutture con superfici di calcestruzzo a vista, e può essere migliorata utilizzando giunti preformati riutilizzabili, oppure con mastice e con guarnizioni monouso.

Alla difficoltà di ottenere connessioni perfette si può porre rimedio facendo in modo che le giunture siano in corrispondenza di modanature o di altri punti d'arresto del getto.

Tutti i tipi di casseforme (con la sola esclusione di quelle che rimangono inglobate nell'opera finita), prima della messa in opera del calcestruzzo, richiedono il trattamento con un agente (prodotto) disarmante.

I prodotti disarmanti sono applicati ai manti delle casseforme per agevolare il distacco del calcestruzzo, ma svolgono anche altre funzioni, quali la protezione della superficie delle casseforme metalliche dall'ossidazione e della corrosione, l'impermeabilizzazione dei pannelli di legno e il miglioramento della qualità della superficie del calcestruzzo. La scelta del prodotto e la sua corretta applicazione influenzano la qualità delle superfici del calcestruzzo, in particolare l'omogeneità di colore e l'assenza di bolle.

Le casseforme assorbenti, costituite da tavole o pannelli di legno non trattato o altri materiali assorbenti, calcestruzzo compreso, prima della messa in opera del calcestruzzo richiedono la saturazione con acqua. Si deve aver cura di eliminare ogni significativa traccia di ruggine nelle casseforme metalliche.

Nel caso in cui i ferri d'armatura non siano vincolati alle casseforme, per rispettare le tolleranze dello spessore del copriferro si dovranno predisporre opportune guide o riscontri che contrastano l'effetto della pressione esercitata dal calcestruzzo.

Nella seguente tabella sono indicati i principali difetti delle casseforme, le conseguenze e le possibili precauzioni per evitare, o almeno contenere, i difetti stessi.

**Difetti delle casseforme, conseguenze e precauzioni**

Difetti	Conseguenze	Precauzioni
<b>Per le casseforme</b>		
Deformabilità eccessiva	Sulle tolleranze dimensionali	Utilizzare casseforme poco deformabili, casseforme non deformate, pannelli di spessore omogeneo
Tenuta insufficiente	Perdita di boiaccia e/o fuoriuscita d'acqua d'impasto. Formazione di nidi di ghiaia	Connettere correttamente le casseforme e sigillare i giunti con materiali idonei o guarnizioni
<b>Per i pannelli</b>		
Superficie troppo assorbente	Superficie del calcestruzzo omogenea e di colore chiaro	Saturare le casseforme con acqua. Usare un idoneo prodotto disarmante e/o impermeabilizzante
Superficie non assorbente	Presenza di bolle superficiali	Distribuire correttamente il disarmante. Far rifluire il calcestruzzo dal basso
Superficie ossidata	Tracce di macchie e di ruggine	Pulire accuratamente le casseforme metalliche. Utilizzare un prodotto disarmante anticorrosivo
<b>Per i prodotti disarmanti</b>		
Distribuzione in eccesso	Macchie sul calcestruzzo Presenza di bolle d'aria	Utilizzare un sistema idoneo a distribuire in modo omogeneo un film sottile di disarmante. Pulire accuratamente le casseforme dai residui dei precedenti impieghi
Distribuzione insufficiente	Disomogeneità nel distacco	Curare l'applicazione del prodotto disarmante

*«Num. prog. 5» Casseforme speciali*

Le casseforme speciali più frequentemente utilizzate sono quelle rampanti e quelle scorrevoli orizzontali e verticali.

Le casseforme rampanti si sorreggono sul calcestruzzo indurito dei getti sottostanti precedentemente messi in opera. Il loro fissaggio è realizzato mediante bulloni o barre inserite nel calcestruzzo. L'avanzamento nei getti è vincolato al raggiungimento, da parte del calcestruzzo, di una resistenza sufficiente a sostenere il carico delle armature, del calcestruzzo del successivo getto, degli uomini e delle attrezzature.

La tecnica delle casseforme scorrevoli consente di mettere in opera il calcestruzzo in modo continuo. La velocità di avanzamento della cassaforma è regolata in modo che il calcestruzzo formato sia sufficientemente rigido da mantenere la propria forma, sostenere il proprio peso e le eventuali sollecitazioni indotte dalle attrezzature e, nel caso di casseforme scorrevoli verticali, anche il calcestruzzo del getto successivo.

Le casseforme scorrevoli orizzontali scivolano conferendo al calcestruzzo la sezione voluta. Inoltre, avanzano su rotaie, e la direzione e l'allineamento sono mantenuti facendo riferimento ad un filo di guida. Le casseforme scorrevoli verticali, invece, sono utilizzate per realizzare strutture, quali sili, edifici a torre, ciminiere.

L'utilizzo delle casseforme scorrevoli comporta dei vincoli per le proprietà del calcestruzzo fresco. Nel caso delle casseforme scorrevoli orizzontali, è richiesta una consistenza quasi asciutta (S1-S2). Il calcestruzzo deve rendersi plastico sotto l'effetto dei vibratori, ma al rilascio dello stampo deve essere sufficientemente rigido

per autosostenersi. Con le casseforme scorrevoli verticali, invece, il tempo d'indurimento e la scorrevolezza del calcestruzzo sono parametri vincolanti e devono essere costantemente controllati.

Nel caso di cassetta a perdere, inglobata nell'opera, occorre verificare la sua funzionalità, se è elemento portante, e che non sia dannosa, se è elemento accessorio.

#### *«Num. prog. 5» Casseforme in legno*

Nel caso di utilizzo di casseforme in legno, si dovrà curare che le stesse siano eseguite con tavole a bordi paralleli e ben accostate, in modo che non abbiano a presentarsi, dopo il disarmo, sbavature o disuguaglianze sulle facce in vista del getto. In ogni caso, l'appaltatore avrà cura di trattare le casseforme, prima del getto, con idonei prodotti disarmanti. Le parti componenti i casseri debbono essere a perfetto contatto per evitare la fuoriuscita di boiaccia cementizia.

#### *«Num. prog. 5» Pulizia e trattamento*

I casseri devono essere puliti e privi di elementi che possano in ogni modo pregiudicare l'aspetto della superficie del calcestruzzo indurito.

Dove e quando necessario, si farà uso di prodotti disarmanti disposti in strati omogenei continui. I disarmanti non dovranno assolutamente macchiare la superficie in vista del calcestruzzo. Su tutte le casseforme di una stessa opera dovrà essere usato lo stesso prodotto.

Nel caso di utilizzo di casseforme impermeabili, per ridurre il numero delle bolle d'aria sulla superficie del getto, si dovrà fare uso di disarmante con agente tensioattivo in quantità controllata e la vibrazione dovrà essere contemporanea al getto.

Qualora si realizzino conglomerati cementizi colorati o con cemento bianco, l'uso dei disarmanti sarà subordinato a prove preliminari atte a dimostrare che il prodotto usato non alteri il colore.

#### *«Num. prog. 5» Legature delle casseforme e distanziatori delle armature*

Gli inserti destinati a mantenere le armature in posizione, quali distanziali, tiranti, barre o altri elementi incorporati o annegati nella sezione come placche e perni di ancoraggio, devono:

- essere fissati solidamente in modo tale che la loro posizione rimanga quella prescritta anche dopo la messa in opera e la compattazione del calcestruzzo;
- non indebolire la struttura;
- non indurre effetti dannosi al calcestruzzo, agli acciai di armatura e ai tiranti di precompressione;
- non provocare macchie inaccettabili;
- non nuocere alla funzionalità o alla durabilità dell'elemento strutturale;
- non ostacolare la messa in opera e la compattazione del calcestruzzo.

Ogni elemento annegato deve avere una rigidità tale da mantenere la sua forma durante le operazioni di messa in opera del calcestruzzo.

I dispositivi che mantengono in posto le casseforme, quando attraversano il calcestruzzo, non devono essere dannosi a quest'ultimo. In particolare, viene prescritto che, dovunque sia possibile, gli elementi delle casseforme vengano fissati nell'esatta posizione prevista usando fili metallici liberi di scorrere entro tubi di PVC o simile, questi ultimi destinati a rimanere incorporati nel getto di calcestruzzo. Dove ciò non fosse possibile, previa informazione alla direzione dei lavori, potranno essere adottati altri sistemi, prescrivendo le cautele da adottare.

È vietato l'uso di distanziatori di legno o metallici; sono, invece, ammessi quelli in plastica, ma ovunque sia possibile dovranno essere usati quelli in malta di cemento.

La superficie del distanziatore a contatto con la cassaforma deve essere la più piccola possibile. Si preferiranno, quindi, forme cilindriche, semicilindriche e emisferiche.

#### *«Num. prog. 5» Strutture di supporto*

Le strutture di supporto devono prendere in considerazione l'effetto combinato:

- del peso proprio delle casseforme, dei ferri d'armatura e del calcestruzzo;
- della pressione esercitata sulle casseforme dal calcestruzzo in relazione ai suoi gradi di consistenza più elevati, particolarmente nel caso di calcestruzzo autocompattante (SCC);
- delle sollecitazioni esercitate da personale, materiali, attrezzature, ecc., compresi gli effetti statici e dinamici provocati dalla messa in opera del calcestruzzo, dai suoi eventuali accumuli in fase di getto e dalla sua compattazione;

- dei possibili sovraccarichi dovuti al vento e alla neve.

Alle casseforme non devono essere connessi carichi e/o azioni dinamiche dovute a fattori esterni quali, ad esempio, le tubazioni delle pompe per calcestruzzo. La deformazione totale delle casseforme, e la somma di quelle relative ai pannelli e alle strutture di supporto, non deve superare le tolleranze geometriche previste per il getto.

Per evitare la deformazione del calcestruzzo non ancora completamente indurito e le possibili fessurazioni, le strutture di supporto devono prevedere l'effetto della spinta verticale e orizzontale del calcestruzzo durante la messa in opera e, nel caso in cui la struttura di supporto poggi, anche parzialmente, al suolo, occorrerà assumere i provvedimenti necessari per compensare gli eventuali assestamenti.

*«Num. prog. 6» Strutture di supporto nel caso del calcestruzzo autocompattante*

Nel caso del calcestruzzo autocompattante (scc) non è prudente tener conto della riduzione di pressione laterale, che deve essere considerata di tipo idrostatico agente su tutta l'altezza di getto, computata a partire dalla quota d'inizio o di ripresa di getto. Per evitare la marcatura delle riprese di getto, compatibilmente con la capacità delle casseforme a resistere alla spinta idrostatica esercitata dal materiale fluido, il calcestruzzo autocompattante deve essere messo in opera in modo continuo, programmando le riprese di getto lungo le linee di demarcazione architettoniche (modanature, segna-piano, ecc.).

*«Num. prog. 4» Giunti tra gli elementi di cassaforma*

I giunti tra gli elementi di cassaforma saranno realizzati con ogni cura, al fine di evitare fuoriuscite di boiaccia e creare irregolarità o sbavature sulla superficie esterna del calcestruzzo, specie se a faccia-vista. Potrà essere prescritto che tali giunti debbano essere evidenziati in modo da divenire elementi architettonici secondo il progetto esecutivo.

*«Num. prog. 4» Predisposizione di fori, tracce, cavità*

L'appaltatore avrà l'obbligo di predisporre in corso di esecuzione quanto è previsto nei disegni progettuali esecutivi, per ciò che concerne fori, tracce, cavità, incassature, ecc., per la posa in opera di apparecchi accessori quali giunti, appoggi, smorzatori sismici, pluviali, passi d'uomo, passerelle d'ispezione, sedi di tubi e di cavi, opere interruttive, sicurvia, parapetti, mensole, segnalazioni, parti d'impianti, ecc.

*«Num. prog. 3» Disarmo delle strutture in calcestruzzo armato*

Il disarmo comprende le fasi che riguardano la rimozione delle casseforme e delle strutture di supporto. Queste non possono essere rimosse prima che il calcestruzzo abbia raggiunto la resistenza a compressione sufficiente a:

- sopportare le azioni applicate;
- evitare che le deformazioni superino le tolleranze specificate;
- resistere ai deterioramenti di superficie dovuti al disarmo.

Durante il disarmo è necessario evitare che la struttura subisca sollecitazioni dinamiche, sovraccarichi e deterioramenti superficiali come il danneggiamento del copriferro. Il disarmo deve avvenire gradatamente adottando i provvedimenti necessari ad evitare brusche sollecitazioni e azioni dinamiche.

Si può procedere alla rimozione delle casseforme non prima di \_\_\_\_\_ giorni dalla data di esecuzione del getto, tenendo conto delle condizioni climatiche che possono rallentare lo sviluppo delle resistenze del calcestruzzo. In ogni caso, il disarmo delle strutture gettate deve essere sempre autorizzato per iscritto e concordato con la direzione dei lavori.

**Tempi minimi per del disarmo delle strutture in calcestruzzo armato dalla data del getto**

Struttura	Calcestruzzo normale [giorni]	Calcestruzzo ad alta resistenza [giorni]
Sponde dei casseri di travi e pilastri	3	2
Solette di luce modesta	10	4
Puntelli e centine di travi, archi e volte	24	12
Strutture a sbalzo	28	14

#### *«Num. prog. 4» Prodotti disarmanti per calcestruzzi*

L'impiego di disarmanti per facilitare il distacco delle casseforme non deve pregiudicare l'aspetto della superficie esterna del calcestruzzo e la permeabilità, né influenzarne la presa, o causare la formazione di bolle e macchie.

La direzione dei lavori potrà autorizzare l'uso di disarmanti sulla base di prove sperimentali per valutarne gli effetti finali. In generale, le quantità di disarmante impiegate non devono superare i dosaggi indicati dal produttore. Il prodotto deve essere applicato correttamente secondo le indicazioni del produttore.

All'appaltatore è vietato usare lubrificanti di varia natura e oli esausti come disarmanti per le casseforme (in ferro, alluminio e in materiale plastico, etc.) per le strutture in calcestruzzo armato.

Dovranno, invece, essere impiegati prodotti specifici, conformi alle norme **UNI 8866-1** e **UNI 8866-2**, norme ritirate senza sostituzione, per i quali sia stato verificato che non macchino o danneggino la superficie del calcestruzzo indurito, specie se a faccia vista. L'impiego deve rispettare le prescrizioni indicate dal produttore.

---

#### NORME DI RIFERIMENTO

**UNI 8866-1** – *Prodotti disarmanti per calcestruzzi. Definizione e classificazione*

**UNI 8866-2** – *Prodotti disarmanti per calcestruzzi. Prova dell'effetto disarmante, alle temperature di 20 e 80 °C, su superficie di acciaio o di legno trattato*

#### *«Num. prog. 4» Ripristini e stuccature*

Nessun ripristino o stuccatura potrà essere eseguito dall'appaltatore dopo il disarmo delle strutture in calcestruzzo armato senza il preventivo controllo del direttore dei lavori.

Eventuali elementi metallici, quali chiodi o reggette che dovessero sporgere dai getti, dovranno essere tagliati almeno di 1 cm sotto la superficie finita, e gli incavi risultanti dovranno essere accuratamente sigillati con malta fine di cemento ad alta adesione.

Gli eventuali fori e/o nicchie formate nella superficie di calcestruzzo dalle strutture di supporto dei casseri, devono essere riempiti e trattati in superficie con un materiale di qualità simile a quella del calcestruzzo circostante.

A seguito di tali interventi, la direzione dei lavori potrà richiedere, per motivi estetici, la ripulitura o il trattamento delle superfici del getto con idonei prodotti.

#### *«Num. prog. 4» Caricamento delle strutture disarmate*

Il caricamento delle strutture in calcestruzzo armato disarmate deve essere autorizzato dalla direzione dei lavori, che deve valutarne l'idoneità statica o in relazione alla maturazione del calcestruzzo e ai carichi sopportabili.

#### *«Num. prog. 2» Prescrizioni specifiche per il calcestruzzo a faccia vista*

Affinché il colore superficiale del calcestruzzo, determinato dalla sottile pellicola di malta che si forma nel getto a contatto con la cassaforma, risulti il più possibile uniforme, il cemento utilizzato in ciascuna opera dovrà provenire dallo stesso cementificio ed essere sempre dello stesso tipo e classe. La sabbia, invece, dovrà provenire dalla stessa cava ed avere granulometria e composizione costante.

Le opere o i costituenti delle opere a faccia a vista, che dovranno avere lo stesso aspetto esteriore, dovranno ricevere lo stesso trattamento di stagionatura. In particolare, si dovrà curare che l'essiccamento della massa del calcestruzzo sia lento e uniforme.

Si dovranno evitare condizioni per le quali si possano formare efflorescenze sul calcestruzzo. Qualora queste apparissero, sarà onere dell'appaltatore eliminarle tempestivamente mediante spazzolatura, senza impiego di acidi.

Le superfici finite e curate – come indicato ai punti precedenti – dovranno essere adeguatamente protette, se le condizioni ambientali e di lavoro saranno tali da poter essere causa di danno in qualsiasi modo alle superfici stesse.

Si dovrà evitare che vengano prodotte sulla superficie finita scalfitture, macchie o altri elementi che ne pregiudichino la durabilità o l'estetica.

Si dovranno evitare, inoltre, macchie di ruggine dovute alla presenza temporanea dei ferri di ripresa. In tali casi, occorrerà prendere i dovuti provvedimenti, evitando che l'acqua piovana scorra sui ferri e, successivamente, sulle superfici finite del getto.

Qualsiasi danno o difetto della superficie finita del calcestruzzo dovrà essere eliminato a cura dell'appaltatore, con i provvedimenti preventivamente autorizzati dal direttore dei lavori.

Tutti gli elementi, metallici e non, utilizzati per la legatura e il sostegno dei casseri dovranno essere rimossi dopo la scasseratura.

#### «Num. prog. 2» Tolleranze ammesse per le dimensioni degli elementi strutturali

##### PILASTRI

- lunghezza	± 1 cm
- dimensione esterna	± 0,5 cm
- fuori piombo per metro di altezza	1/500
- incavo per alloggiamento travi	± 0,5 cm

##### TRAVI

- lunghezza	± 2 cm
- base	± 0,5 cm
- altezza	± 1 cm
- svergolature per metro di lunghezza	1/1000

#### «Num. prog. 2» Prodotti filmogeni per la protezione del calcestruzzo

Gli eventuali prodotti antievaporanti filmogeni devono rispondere alle norme comprese tra **UNI 8656** e **UNI 8660**. L'appaltatore deve preventivamente sottoporre all'approvazione della direzione dei lavori la documentazione tecnica sul prodotto e sulle modalità di applicazione. Il direttore dei lavori deve accertarsi che il materiale impiegato sia compatibile con prodotti di successive lavorazioni (per esempio, con il primer di adesione di guaine per impermeabilizzazione di solette) e che non interessi le zone di ripresa del getto.

#### NORME DI RIFERIMENTO

**UNI 8656** – Prodotti filmogeni per la protezione del calcestruzzo durante la maturazione. Classificazione e requisiti

**UNI 8657** – Prodotti filmogeni per la protezione del calcestruzzo durante la maturazione. Determinazione della ritenzione d'acqua

**UNI 8658** – Prodotti filmogeni per la protezione del calcestruzzo durante la maturazione. Determinazione del tempo di essiccamento

**UNI 8659** – Prodotti filmogeni per la protezione del calcestruzzo durante la maturazione. Determinazione del fattore di riflessione dei prodotti filmogeni pigmentati di bianco

**UNI 8660** – Prodotti filmogeni per la protezione del calcestruzzo durante la maturazione. Determinazione dell'influenza esercitata dai prodotti filmogeni sulla resistenza all'abrasione del calcestruzzo

## Art. 62 - Esecuzione di strutture in cemento armato precompresso

### 62.1 Compattazione dei getti

Il getto di calcestruzzo per strutture precomprese deve essere costipato per mezzo di vibratori ad ago o a lamina, ovvero con vibratori esterni, facendo particolare attenzione a non deteriorare le guaine dei cavi.

### 62.2 Spessore di ricoprimento delle armature di precompressione

Le superfici esterne dei cavi post-tesi devono distare dalla superficie del conglomerato non meno di 25 mm nei casi normali, e non meno di 35 mm in caso di strutture site all'esterno o in ambiente aggressivo. Il ricoprimento delle armature pre-tese non deve essere inferiore a 15 mm o al diametro massimo dell'inerte impiegato, e non meno di 25 mm in caso di strutture site all'esterno o in ambiente aggressivo.

### *62.3 Testate di ancoraggio dell'armatura di precompressione*

Dietro gli apparecchi di ancoraggio deve disporsi una armatura tridirezionale atta ad assorbire, con largo margine, gli sforzi di trazione e di taglio derivanti dalla diffusione delle forze concentrate, ivi comprese le eventuali reazioni vincolari.

### *62.4 Posa delle barre dei cavi e loro messa in opera*

Nel corso dell'operazione di posa si deve evitare, con particolare cura, di danneggiare l'acciaio con intagli, pieghe, ecc.

Si deve, altresì, prendere ogni precauzione per evitare che i fili subiscano danni di corrosione sia nei depositi di approvvigionamento sia in opera, fino alla ultimazione della struttura. All'atto della messa in tiro, si devono misurare contemporaneamente lo sforzo applicato e l'allungamento conseguito. I due dati devono essere confrontati tenendo presente la forma del diagramma sforzi allungamenti a scopo di controllo delle perdite per attrito.

Il posizionamento delle barre e dei cavi deve essere accuratamente controllato prima del getto.

#### *62.4.1 Operazioni di tiro*

Qualora all'atto del tiro si riscontrino perdite per attrito superiori a quelle previste in progetto, un'aliquota di queste, fino ad un massimo del 7% della tensione iniziale, potrà essere compensata da una maggiore tensione di carattere temporaneo.

I risultati conseguiti nelle operazioni di tiro, ossia le letture ai manometri e gli allungamenti misurati, verranno registrati in apposite tabelle, sulle quali saranno preventivamente indicate le tensioni iniziali delle armature e gli allungamenti teorici.

Il dispositivo di misura dello sforzo deve essere possibilmente indipendente dalle apparecchiature, per indurre la pre-tensione.

I manometri devono essere tarati con frequenza almeno mensile.

Si deve, inoltre, effettuare preventivamente una misura degli attriti che si sviluppano all'interno del martinetto.

All'atto del tiro, devono essere confrontati gli allungamenti rilevati con quelli previsti dal calcolo.

Un'insufficienza di allungamento, conseguenza di un attrito superiore a quello previsto, richiederà l'adozione di idonei accorgimenti come l'assorbimento della tensione iniziale fino al massimo consentito e, se necessari, l'attuazione di procedure specifiche, quali la lubrificazione, che non deve alterare la successiva aderenza tra armatura e la malta delle iniezioni.

Un'eccedenza di allungamento, quando non sia dovuta al cedimento dell'ancoraggio opposto o all'assestamento iniziale del cavo, tratto che deve essere accertato con particolare attenzione, indica un attrito inferiore a quello previsto. In tal caso, si deve ridurre la tensione, per evitare che la tensione finale lungo il cavo sia superiore a quella ammessa.

#### *62.4.2 Protezione dei cavi e iniezioni*

Le guaine dei cavi devono essere assolutamente stagne e le giunzioni devono essere efficacemente protette. Alla buona esecuzione delle iniezioni è affidata la conservazione nel tempo delle strutture in cemento armato precompresso a cavi e, pertanto, di seguito vengono fornite apposite indicazioni.

L'iniezione nelle strutture a cavi scorrevoli deve:

- prevenire la corrosione dell'acciaio di precompressione;
- garantire un'efficace aderenza fra l'acciaio e il conglomerato.

##### *62.4.2.1 Caratteristiche della malta*

La malta deve essere fluida e stabile con minimo ritiro e adeguata resistenza, e non deve contenere agenti aggressivi. Deve essere composta da cemento, acqua ed eventuali additivi. Elementi inerti (per esempio farina di sabbia) possono impiegarsi solo per guaine di dimensioni superiori a 12 cm, nel rapporto in peso inerti/cemento < 25%.

Gli additivi non devono contenere ioni aggressivi (cloruri, solfati, nitrati, ecc.) e, comunque, non produrre un aumento di ritiro.

Possono impiegarsi resine sintetiche o bitume o altro materiale, solo dopo averne dimostrato la validità mediante idonea documentazione sperimentale.

La malta deve essere sufficientemente fluida perché la si possa correttamente iniettare nei canali. Si consiglia di controllare la fluidità della malta accertando che il tempo misurato al cono di Marsh sia compreso fra 13 e 25 secondi.

La resistenza a trazione per flessione a sette giorni deve essere maggiore o uguale a 4 N/mm<sup>2</sup>.

#### 62.4.2.2 Operazioni di iniezione

Dopo l'impasto, la malta deve essere mantenuta in movimento continuo. È essenziale che l'impasto sia esente da grumi. Immediatamente prima dell'iniezione di malta, i cavi vanno puliti. L'iniezione deve avvenire con continuità e senza interruzioni. La pompa deve avere capacità sufficiente perché in cavi di diametro inferiore a 10 cm la velocità della malta sia compresa fra 6 e 12 m al minuto, senza che la pressione superi le 1000 kPa (10 atm). La pompa deve avere un'efficace dispositivo per evitare le sovrappressioni. Non è ammessa l'iniezione con aria compressa. Quando possibile, l'iniezione si deve effettuare dal più basso ancoraggio o dal più basso foro del condotto. Per condotti di grande diametro può essere necessario ripetere l'iniezione dopo circa due ore. La malta che esce dagli sfiati deve essere analoga a quella alla bocca di immissione e non deve contenere bolle d'aria; una volta chiusi gli sfiati, si manterrà una pressione di 500 kPa fin tanto che la pressione permane senza pompare per almeno un minuto. La connessione fra l'ugello del tubo di iniezione e il condotto deve essere realizzata con dispositivo meccanico e tale che non possa aversi entrata d'aria. Appena terminata l'iniezione, bisogna avere cura di evitare perdite di malta dal cavo. I tubi di iniezione devono essere di conseguenza colmati di malta, se necessario.

#### 62.4.2.3 Condotti

I punti di fissaggio dei condotti devono essere frequenti, ed evitare un andamento serpeggiante. Per evitare sacche d'aria devono essere disposti sfiati nei punti più alti del cavo.

I condotti devono avere forma regolare, preferibilmente circolare. In ogni caso l'area libera del condotto dovrà risultare non minore di 4 cm

#### 62.4.2.4 Iniezioni

Fino al momento dell'iniezione dei cavi occorre proteggere l'armatura dall'ossidazione. Le iniezioni dovranno essere eseguite entro 15 giorni a partire dalla messa in tensione, salvo casi eccezionali di ritardatura, nei quali devono essere adottati accorgimenti speciali al fine di evitare che possano iniziare fenomeni di corrosione.

In tempo di gelo, è bene rinviare le iniezioni, a meno che non siano prese precauzioni speciali.

Se si è sicuri che la temperatura della struttura non scenderà al di sotto di 5 °C nelle 48 ore seguenti alla iniezione, si può continuare l'iniezione stessa con una malta antigelo di cui sia accertata la non aggressività, contenente il 6÷10% di aria occlusa.

Se può aversi gelo nelle 48 ore seguenti all'iniezione, bisogna riscaldare la struttura e mantenerla calda almeno per 48 ore, in modo che la temperatura della malta iniettata non scenda al di sotto di 5°C.

Dopo un periodo di gelo bisogna assicurarsi che i condotti siano completamente liberi da ghiaccio o brina. È vietato il lavaggio a vapore.

## **Art. 63 - Solai misti di cemento armato e cemento armato precompresso**

### 63.1 Limiti dimensionali

Le varie parti del solaio devono rispettare i seguenti limiti dimensionali:

- la larghezza delle nervature deve essere non minore di 1/8 del loro interasse, e comunque non inferiore a 80 mm. Nel caso di produzione di serie in stabilimento di pannelli solaio completi, il limite può scendere a 50 mm;
- l'interasse delle nervature deve essere non maggiore di quindici volte lo spessore della soletta;
- la dimensione massima del blocco di laterizio non deve essere maggiore di 520 mm.

## *63.2 Esecuzione*

### *63.2.1 Bagnatura degli elementi*

Prima di procedere ai getti di calcestruzzo, i blocchi di laterizi devono essere convenientemente bagnati.

### *63.2.2 Blocchi*

I blocchi per solai con rilevanti difetti di costruzione o danneggiati durante la movimentazione per la posa in opera, devono essere eliminati e sostituiti con altri idonei.

### *63.2.3 Allineamenti e forzature*

Si dovrà curare il corretto allineamento dei blocchi evitando la forzatura dei blocchi interposti tra i travetti prefabbricati.

### *63.2.4 Calcestruzzi per i getti in opera*

Si dovrà studiare la composizione del calcestruzzo in modo da evitare rischi di segregazione o la formazione di nidi di ghiaia e per ridurre l'entità delle deformazioni differite. Il diametro massimo degli inerti impiegati nella composizione del calcestruzzo non deve superare  $1/5$  dello spessore minimo delle nervature né la distanza netta minima tra le armature. Il getto di calcestruzzo deve essere costipato in modo da garantire l'avvolgimento delle armature e l'aderenza sia con i blocchi sia con gli eventuali altri elementi prefabbricati.

### *63.2.5 Puntellamento provvisorio*

Ogni campata di solaio deve risultare idoneamente puntellata con un numero di puntelli rompitratta di numero e sezione adeguata, in funzione del carico da sostenere prima della maturazione del calcestruzzo. Il sistema di sostegno non deve pregiudicare la planarità della superficie di intradosso per effetto della deformazione dovuta ai carichi.

## **Art. 64 - Esecuzione di strutture prefabbricate**

### *64.1 Programma di montaggio*

I montaggi degli elementi strutturali dovranno seguire il programma generale dei lavori, e l'inizio degli stessi dovrà essere comunicato alla direzione dei lavori con almeno sette giorni di preavviso. Prima dell'inizio del montaggio l'appaltatore deve approntare il progetto degli schemi di montaggio e protezione da sottoporre alla direzione dei lavori, nonché dare comunicazione dei tempi globali di montaggio esplicitando le varie fasi di lavoro con le relative durate.

### *64.2 Identificazione degli elementi*

Ogni elemento prefabbricato componente la fornitura dovrà essere individuabile a mezzo di piastrina incorporata nel getto, riportante la numerazione caratteristica prevista sui disegni costruttivi e quanto altro necessario per consentire il controllo da parte della direzione dei lavori.

### *64.3 Stoccaggio*

Nella fase di stoccaggio, gli elementi prefabbricati devono essere vincolati in maniera tale che, tenuto conto del grado di maturazione del calcestruzzo, non si producano deformazioni pregiudizievoli per la stabilità dell'edificio.

### *64.4 Verifiche preliminari*

Prima di effettuare il posizionamento strutturale degli elementi, si deve controllare che gli elementi stessi, nonché le sedi che dovranno riceverli, siano conformi al progetto esecutivo, nel rispetto delle relative tolleranze.

## 64.5 Giunti e unioni

### POSA E REGOLAZIONE

Nella fase di posa e regolazione degli elementi prefabbricati, si devono prendere tutte le precauzioni necessarie per ridurre le sollecitazioni dinamiche, conseguenti ai movimenti per il posizionamento degli elementi, e per evitare eccessive concentrazioni di sforzi. I dispositivi di regolazione devono consentire il rispetto di tutte le tolleranze stabilite dal progetto esecutivo. Gli eventuali vincoli impiegati in fase di posa e lasciati in sito devono risultare più deformabili dell'eventuale materiale di riempimento dell'unione, per evitare concentrazioni di sforzi.

### DISPOSITIVI PROVVISORI DI VINCOLI

Gli elementi prefabbricati, dopo essere stati posati e regolati, non devono subire spostamenti durante il prosieguo dei lavori.

### ESECUZIONE DEI GIUNTI E DELLE UNIONI

Gli elementi prefabbricati devono essere collegati fra loro e con le strutture già esistenti in modo da realizzare la trasmissione delle sollecitazioni e permettere i movimenti conformemente a quanto stabilito dal progetto esecutivo, senza che si producano lesioni nelle parti a contatto. In particolare, per l'appoggio di elementi inflessi, è vietato il contatto diretto tra due o più elementi in calcestruzzo.

I materiali impiegati nelle unioni devono avere una durabilità almeno pari a quella degli elementi da collegare e, inoltre, devono avere scarsa sensibilità alle variazioni di temperatura, in particolare al fuoco.

#### - giunti

I giunti devono garantire l'assenza di trasmissione di sforzi. In particolare, per quelli aventi superfici affacciate si deve garantire un adeguato distanziamento delle superfici stesse per consentire i movimenti degli elementi conformemente a quanto stabilito dal progetto esecutivo. Le opere di finitura non devono compromettere la funzionalità del giunto.

#### - unioni

La trasmissione degli sforzi tramite le unioni deve essere immediatamente mobilitata, senza che avvengano assestamenti preventivi non espressamente previsti nel progetto esecutivo.

Il calcestruzzo destinato a realizzare le unioni deve avere le stesse caratteristiche meccaniche e di confezionamento del calcestruzzo degli elementi prefabbricati. In particolare, per le unioni impieganti malta è richiesto un forte dosaggio di cemento. Prima dell'esecuzione dei getti di calcestruzzo, si deve curare la pulizia e la umidificazione delle parti che verranno a contatto con il getto, per evitare in questo un eccessivo impoverimento d'acqua.

Tutti i getti devono essere ben compattati, preferibilmente con dispositivi meccanici, evitando fughe incontrollate di materiale. L'impasto deve avere una consistenza tale da facilitare il getto, consentire il perfetto riempimento dell'unione e la successiva compattazione.

Nelle unioni che impiegano elementi metallici, è necessario garantire che questi provochino lesioni locali nel calcestruzzo adiacente. In quelle che impiegano elementi da saldare *in situ*, oltre ad assicurare la mutua corrispondenza di tali elementi, occorre prendere le necessarie precauzioni per proteggere il calcestruzzo adiacente da un eccessivo riscaldamento.

Nelle unioni che impiegano adesivi, le superfici degli elementi prefabbricati da collegare devono essere consistenti, pulite, lisce e ravvicinate, in maniera che lo strato adesivo abbia uno spessore piccolo e uniforme, secondo le indicazioni della ditta produttrice.

Per tutte le unioni che impiegano adesivi, sono obbligatorie prove preventive di resistenza e di durabilità, tenendo presente che gli adesivi sono più o meno sensibili alle variazioni di temperatura.

## 64.6 Posa in opera dei pannelli

Il trasporto di tutti i materiali dal cantiere di prefabbricazione al luogo di impiego verrà effettuato con opportuni mezzi, al fine di evitare sollecitazioni anormali, nonché possibili sbrecciature, fessurazioni e cavillature ai vari elementi. Analoghe cautele devono essere prese durante le operazioni di scarico e posa in opera. Eventuali spessoramenti, cunei, puntellature, ecc. devono essere rimossi ad avvenuto bloccaggio dei pannelli.

Il montaggio deve essere iniziato dopo un controllo delle strutture portanti da parte del direttore dei lavori in contraddittorio con l'appaltatore. Tutte le superfici che formano giunti nei pannelli devono essere pulite da polvere, sporco e sostanze estranee. Ciascun pannello dovrà essere collocato nella posizione prevista dai disegni esecutivi. I pannelli danneggiati, macchiati, graffiati, ecc. devono essere rimossi e sostituiti con altri idonei.

Dopo che i pannelli siano stati montati e le giunzioni opportunamente sigillate, le superfici in vista saranno pulite accuratamente, con una soluzione di tipo approvato, per rimuovere qualsiasi macchia o materiale estraneo.

#### *64.7 Sigillature dei giunti dei pannelli*

Le sigillature saranno previste sempre sulle due facce esposte del giunto per i pannelli di tamponamento. Il sigillante deve essere applicato secondo le raccomandazioni del produttore, sotto pressione, per mezzo di una pistola equipaggiata di un effusore di adeguata misura in modo da riempire tutti i vuoti.

I giunti dovranno risultare lisci e continui, in particolare all'interno, dove i pannelli potranno restare a vista. La sigillatura deve essere realizzata con materiale di tipo sovraverniciabile.

#### *64.8 Tolleranze dimensionali*

Nell'esecuzione degli elementi strutturali sono ammesse le seguenti tolleranze dimensionali rispetto al progetto esecutivo:

##### PILASTRI

- altezza tra base pilastro ed estradosso  $\pm 0,5$  cm
- fuori piombo per metro di altezza  $\pm 0,5$  cm

##### TRAVI

- scostamento asse di appoggio
- direzione longitudinale  $\pm 0,5$  cm
- direzione trasversale  $\pm 0,5$  cm

##### PANNELLI DI TAMPONAMENTO

- scostamento ammesso dalle linee di verticalità teorica minore di 0,5 cm.
- scostamento delle misure di larghezza teoriche compensato campata per campata

### **Art. 66 - Esecuzione di strutture in acciaio**

#### *66.1 Composizione degli elementi strutturali*

##### *66.1.1 Spessori limite*

È vietato l'uso di profilati con spessore  $t < 4$  mm.

Una deroga può essere consentita fino ad uno spessore  $t = 3$  mm per opere sicuramente protette contro la corrosione, quali, per esempio, tubi chiusi alle estremità e profili zincati, oppure opere non esposte agli agenti atmosferici.

Le limitazioni di cui sopra non riguardano gli elementi e i profili sagomati a freddo.

##### *66.1.2 Problematiche specifiche*

Si può far riferimento a normative di comprovata validità, in relazione ai seguenti aspetti specifici:

- preparazione del materiale;
- tolleranze degli elementi strutturali di fabbricazione e di montaggio;
- impiego dei ferri piatti;
- variazioni di sezione;
- intersezioni;
- collegamenti a taglio con bulloni normali e chiodi;
- tolleranze foro-bullone;

- interassi dei bulloni e dei chiodi;
- distanze dai margini;
- collegamenti ad attrito con bulloni ad alta resistenza;
- collegamenti saldati;
- collegamenti per contatto.

### 66.1.3 Giunti di tipo misto

In uno stesso giunto è vietato l'impiego di differenti metodi di collegamento di forza (per esempio, saldatura e bullonatura o chiodatura), a meno che uno solo di essi sia in grado di sopportare l'intero sforzo.

## 66.2 Unioni ad attrito con bulloni ad alta resistenza

### 66.2.1 Serraggio dei bulloni

Per il serraggio dei bulloni si devono usare chiavi dinamometriche a mano, con o senza meccanismo limitatore della coppia applicata, o chiavi pneumatiche con limitatore della coppia applicata. Tutte, peraltro, devono essere tali da garantire una precisione non minore di  $\pm 5\%$ .

Per verificare l'efficienza dei giunti serrati, il controllo della coppia torcente applicata può essere effettuato in uno dei seguenti modi:

- si misura con chiave dinamometrica la coppia richiesta per far ruotare ulteriormente di  $10^\circ$  il dado;
- dopo aver marcato dado e bullone per identificare la loro posizione relativa, il dado deve essere prima allentato con una rotazione almeno pari a  $60^\circ$  e poi riserrato, controllando se l'applicazione della coppia prescritta riporta il dado nella posizione originale.

Se in un giunto anche un solo bullone non risponde alle prescrizioni circa il serraggio, tutti i bulloni del giunto devono essere controllati.

La taratura delle chiavi dinamometriche deve essere certificata prima dell'inizio lavori da un laboratorio ufficiale di cui all'art. 59 del D.P.R. n. 380/2001 e con frequenza trimestrale durante i lavori.

### 66.2.2 Prescrizioni particolari

Quando le superfici comprendenti lo spessore da bullonare per una giunzione di forza non abbiano giacitura ortogonale agli assi dei fori, i bulloni devono essere piazzati con interposte rosette cuneiformi, tali da garantire un assetto corretto della testa e del dado e da consentire un serraggio normale.

## 66.3 Unioni saldate

La saldatura degli acciai dovrà avvenire con uno dei procedimenti all'arco elettrico codificati secondo la norma **UNI EN ISO 4063**. È ammesso l'uso di procedimenti diversi purché sostenuti da adeguata documentazione teorica e sperimentale.

I saldatori, nei procedimenti semiautomatici e manuali, dovranno essere qualificati secondo la norma **UNI EN 287-1** da parte di un ente terzo. A deroga di quanto richiesto nella norma **UNI EN 287-1**, i saldatori che eseguono giunti a T con cordoni d'angolo dovranno essere specificamente qualificati e non potranno essere qualificati soltanto mediante l'esecuzione di giunti testa-testa.

Gli operatori dei procedimenti automatici o robotizzati dovranno essere certificati secondo la norma **UNI EN 1418**. Tutti i procedimenti di saldatura dovranno essere qualificati secondo la norma **UNI EN ISO 15614-1**.

Le durezza eseguite sulle macrografie non dovranno essere superiori a 350 HV30.

Per la saldatura ad arco di prigionieri di materiali metallici (saldatura ad innesco mediante sollevamento e saldatura a scarica di condensatori ad innesco sulla punta) si applica la norma **UNI EN ISO 14555**. Valgono, perciò, i requisiti di qualità di cui al prospetto A1 dell'appendice A della stessa norma.

Le prove di qualifica dei saldatori, degli operatori e dei procedimenti dovranno essere eseguite da un ente terzo. In assenza di prescrizioni in proposito, l'ente sarà scelto dal costruttore secondo criteri di competenza e di indipendenza.

Sono richieste caratteristiche di duttilità, snervamento, resistenza e tenacità in zona fusa e in zona termica alterata non inferiori a quelle del materiale base.

Nell'esecuzione delle saldature dovrà, inoltre, essere rispettata la norma **UNI EN 1011** (parti 1 e 2) per gli acciai ferritici e la norma **UNI EN 1011** (parte 3) per gli acciai inossidabili. Per la preparazione dei lembi si applicherà, salvo casi particolari, la norma **UNI EN ISO 9692-1**.

Le saldature saranno sottoposte a controlli non distruttivi finali per accertare la corrispondenza ai livelli di qualità stabiliti dal progettista sulla base delle norme applicate per la progettazione.

In assenza di tali dati, per strutture non soggette a fatica si adotterà il livello C della norma **UNI EN ISO 5817**. Per strutture soggette a fatica, invece, si adotterà il livello B della stessa norma.

L'entità e il tipo di tali controlli, distruttivi e non distruttivi, in aggiunta al controllo visivo al 100%, saranno definiti dal collaudatore e dal direttore dei lavori. Per i cordoni ad angolo o giunti a parziale penetrazione, si useranno metodi di superficie (per esempio, liquidi penetranti o polveri magnetiche). Per i giunti a piena penetrazione, invece, oltre a quanto sopra previsto, si useranno metodi volumetrici, e cioè raggi X o gamma o ultrasuoni per i giunti testa a testa, e solo ultrasuoni per i giunti a T a piena penetrazione.

Per le modalità di esecuzione dei controlli e i livelli di accettabilità si potrà fare utile riferimento alle prescrizioni della norma **UNI EN 12062**.

Tutti gli operatori che eseguiranno i controlli dovranno essere qualificati, secondo la norma **UNI EN 473**, almeno di secondo livello.

Il costruttore deve corrispondere a determinati requisiti. In relazione alla tipologia dei manufatti realizzati mediante giunzioni saldate, il costruttore deve essere certificato secondo la norma **UNI EN ISO 3834** (parti 2 e 4). Il livello di conoscenza tecnica del personale di coordinamento delle operazioni di saldatura deve corrispondere ai requisiti della normativa di comprovata validità, riassunti nella tabella seguente. La certificazione dell'azienda e del personale dovrà essere operata da un ente terzo, scelto, in assenza di prescrizioni, dal costruttore, secondo criteri di indipendenza e di competenza.

**Tipi di azione sulle strutture soggette a fatica in modo più o meno significativo**

Tipo di azione sulle strutture	Strutture soggette a fatica in modo non significativo			Strutture soggette a fatica in modo significativo
	A	B	C	
Riferimento	A	B	C	D
<b>Materiale base: spessore minimo delle membrature</b>	S235, s ≤ 30mm S275, s ≤ 30mm	S355, s ≤ 30mm S235 S275	S235 S275 S355 S460, s < 30mm	S235 S275 S355 S460 Acciai inossidabili e altri acciai non esplicitamente menzionati <sup>1</sup>
<b>Livello dei requisiti di qualità secondo la norma UNI EN ISO 3834</b>	Elementare EN ISO 3834-4	Medio EN ISO 3834-3	Medio EN ISO 3834-3	Completo EN ISO 3834-2
<b>Livello di conoscenza tecnica del personale di coordinamento della saldatura secondo la norma UNI EN 719</b>	Di base	Specifico	Completo	Completo

<sup>1</sup> Vale anche per strutture non soggette a fatica in modo significativo.

#### RACCOMANDAZIONI E PROCEDURE

**UNI EN 288-3** – *Specificazione e qualificazione delle procedure di saldatura per materiali metallici. Prove di qualificazione della procedura di saldatura per la saldatura ad arco di acciai*

**UNI EN ISO 4063** – *Saldatura, brasatura forte, brasatura dolce e saldobrasatura dei metalli. Nomenclatura dei procedimenti e relativa codificazione numerica per la rappresentazione simbolica sui disegni*

**UNI EN 1011-1** – *Saldatura. Raccomandazioni per la saldatura dei materiali metallici. Guida generale per la saldatura ad arco*

**UNI EN 1011-2** – *Saldatura. Raccomandazioni per la saldatura di materiali metallici. Saldatura ad arco per acciai ferritici*

**UNI EN 1011-3** – *Saldatura. Raccomandazioni per la saldatura di materiali metallici. Saldatura ad arco di acciai inossidabili*

**UNI EN 1011-4** – *Saldatura. Raccomandazioni per la saldatura dei materiali metallici. Parte 4: Saldatura ad arco dell'alluminio e delle leghe di alluminio*

**UNI EN 1011-5** – *Saldatura. Raccomandazioni per la saldatura di materiali metallici. Parte 5: Saldatura degli acciai placcati*

#### PREPARAZIONE DEI GIUNTI

**UNI EN 29692** – Saldatura ad arco con elettrodi rivestiti, saldatura ad arco in gas protettivo e saldatura a gas. Preparazione dei giunti per l'acciaio

#### QUALIFICAZIONE DEI SALDATORI

**UNI EN 287-1** – Prove di qualificazione dei saldatori. Saldatura per fusione. Parte 1: Acciai

**UNI EN 1418** – Personale di saldatura. Prove di qualificazione degli operatori di saldatura per la saldatura a fusione e dei preparatori di saldatura a resistenza, per la saldatura completamente meccanizzata e automatica di materiali metallici

#### 66.4 Apparecchi di appoggio

La concezione strutturale deve prevedere facilità di sostituzione degli apparecchi di appoggio, nel caso in cui questi abbiano vita nominale più breve di quella della costruzione alla quale sono connessi.

#### 66.5 Verniciatura e zincatura

Gli elementi delle strutture in acciaio, a meno che siano di comprovata resistenza alla corrosione, devono essere adeguatamente protetti mediante verniciatura o zincatura, tenendo conto del tipo di acciaio, della sua posizione nella struttura e dell'ambiente nel quale è collocato. Devono essere particolarmente protetti i collegamenti bullonati (precaricati e non precaricati), in modo da impedire qualsiasi infiltrazione all'interno del collegamento.

Anche per gli acciai con resistenza alla corrosione migliorata (per i quali può farsi utile riferimento alla norma UNI EN 10025-5) devono prevedersi, ove necessario, protezioni mediante verniciatura.

Nel caso di parti inaccessibili, o profili a sezione chiusa non ermeticamente chiusi alle estremità, dovranno prevedersi adeguati sovrappessori.

Gli elementi destinati ad essere incorporati in getti di calcestruzzo non devono essere verniciati, ma possono essere, invece, zincati a caldo.

#### NORME DI RIFERIMENTO

**UNI EN 12329** – Protezione dei materiali metallici contro la corrosione. Rivestimenti elettrolitici di zinco con trattamento supplementare su materiali ferrosi o acciaio

**UNI EN 12330** – Protezione dei materiali metallici contro la corrosione. Rivestimenti elettrolitici di cadmio su ferro o acciaio

**UNI EN 12487** – Protezione dei materiali metallici contro la corrosione. Rivestimenti di conversione cromati per immersione e senza immersione su alluminio e leghe di alluminio

**UNI EN 12540** – Protezione dei materiali metallici contro la corrosione. Rivestimenti elettrodepositati di nichel, nichel più cromo, rame più nichel e rame più nichel più cromo

**UNI EN 1403** – Protezione dalla corrosione dei metalli. Rivestimenti elettrolitici. Metodo per la definizione dei requisiti generali

**UNI EN ISO 12944-1** – Pitture e vernici. Protezione dalla corrosione di strutture di acciaio mediante verniciatura. Introduzione generale

**UNI EN ISO 12944-2** – Pitture e vernici. Protezione dalla corrosione di strutture di acciaio mediante verniciatura. Classificazione degli ambienti

**UNI EN ISO 12944-3** – Pitture e vernici. Protezione dalla corrosione di strutture di acciaio mediante verniciatura. Considerazioni sulla progettazione

**UNI EN ISO 12944-4** – Pitture e vernici. Protezione dalla corrosione di strutture di acciaio mediante verniciatura. Tipi di superficie e loro preparazione

**UNI EN ISO 12944-6** – Pitture e vernici. Protezione dalla corrosione di strutture di acciaio mediante verniciatura. Prove di laboratorio per le prestazioni

**UNI EN ISO 12944-7** – Pitture e vernici. Protezione dalla corrosione di strutture di acciaio mediante verniciatura. Esecuzione e sorveglianza dei lavori di verniciatura

### Art. 67 - Esecuzione di strutture composte di acciaio e calcestruzzo

#### 67.1 Dettagli costruttivi della zona di connessione a taglio

Il copriferro al di sopra dei connettori a piolo deve essere almeno 20 mm. Lo spessore del piatto a cui il connettore è saldato deve essere sufficiente per l'esecuzione della saldatura e per una efficace trasmissione delle azioni di taglio. La distanza minima tra il connettore e il bordo della piattabanda cui è collegato deve essere almeno 20 mm.

L'altezza complessiva del piolo dopo la saldatura deve essere almeno tre volte il diametro del gambo del piolo,  $d$ . La testa del piolo deve avere diametro pari ad almeno  $1,5 d$  e spessore pari ad almeno  $0,4 d$ . Quando i connettori a taglio sono soggetti ad azioni che inducono sollecitazioni di fatica, il diametro del piolo non deve eccedere 1,5 volte lo spessore del piatto a cui è collegato. Quando i connettori a piolo sono saldati sull'ala, in corrispondenza dell'anima del profilo in acciaio, il loro diametro non deve essere superiore a 2,5 volte lo spessore dell'ala.

Quando i connettori sono utilizzati con le lamiere grecate per la realizzazione degli impalcati negli edifici, l'altezza nominale del connettore deve sporgere non meno di due volte il diametro del gambo al di sopra della lamiera grecata. L'altezza minima della greca che può essere utilizzata negli edifici è di 50 mm.

### 67.2 Spessori minimi

Nelle travi composte da profilati metallici e soletta in cemento armato lo spessore della soletta collaborante non deve essere inferiore a 50 mm e lo spessore della piattabanda della trave di acciaio cui è collegata la soletta non deve essere inferiore a 5 mm.

### 67.3 Colonne composte

#### 67.3.1 Generalità e tipologie

Si considerano colonne composte soggette a compressione centrata, presso-flessione e taglio, costituite dall'unione di profili metallici, armature metalliche e calcestruzzo, con sezione costante:

- sezioni completamente rivestite di calcestruzzo;
- sezioni parzialmente rivestite di calcestruzzo;
- sezioni scatolari rettangolari riempite di calcestruzzo;
- sezioni circolari cave riempite di calcestruzzo.

Si veda la figura seguente.

Tipi di sezioni per colonne composte

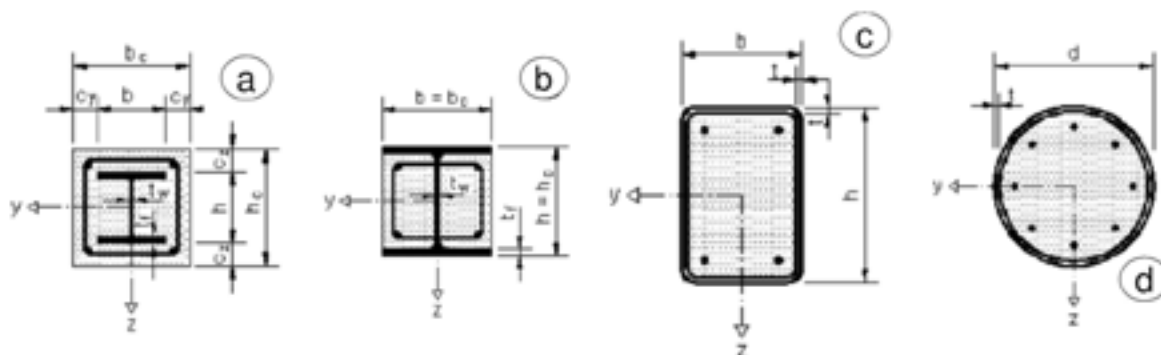

#### 67.3.2 Copriferro e minimi di armatura

Si devono rispettare le seguenti limitazioni:

- il copriferro dell'ala deve essere non minore di 40 mm, né minore di  $1/6$  della larghezza dell'ala;
- il copriferro delle armature deve essere in accordo con le disposizioni relative alle strutture in cemento armato ordinario.

Le armature devono essere realizzate rispettando le seguenti indicazioni:

- l'armatura longitudinale, nel caso che venga considerata nel calcolo, non deve essere inferiore allo 0,3% della sezione in calcestruzzo;
- l'armatura trasversale deve essere progettata seguendo le regole delle strutture in cemento armato ordinario;
- la distanza tra le barre e il profilo può essere inferiore a quella tra le barre oppure nulla; in questi casi il perimetro efficace per l'aderenza acciaio-calcestruzzo deve essere ridotto alla metà o a un quarto, rispettivamente;

- le reti elettrosaldate possono essere utilizzate come staffe nelle colonne rivestite ma non possono sostituire l'armatura longitudinale.

Nelle sezioni riempite di calcestruzzo generalmente l'armatura non è necessaria.

### 67.3.3 Solette composte con lamiera grecata

Si definisce *composta* una soletta in calcestruzzo gettata su una lamiera grecata, in cui quest'ultima, ad avvenuto indurimento del calcestruzzo, partecipa alla resistenza dell'insieme, costituendo interamente o in parte l'armatura inferiore.

La trasmissione delle forze di scorrimento all'interfaccia fra lamiera e calcestruzzo non può essere affidata alla sola aderenza, ma si devono adottare sistemi specifici, che possono essere:

- a ingranamento meccanico fornito dalla deformazione del profilo metallico o a ingranamento ad attrito nel caso di profili sagomati con forme rientranti (figura a e b);
- con ancoraggi di estremità costituiti da pioli saldati o altri tipi di connettori, purché combinati a sistemi ad ingranamento (figura c);
- con ancoraggi di estremità ottenuti con deformazione della lamiera, purché combinati con sistemi a ingranamento per attrito (figura d).

Occorre, in ogni caso, verificare l'efficacia e la sicurezza del collegamento tra lamiera grecata e calcestruzzo.

Tipiche forme di connessione per ingranamento delle solette composte

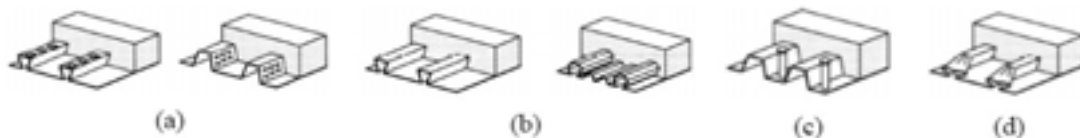

#### 67.3.3.1 Spessore minimo delle lamiere grecate

Lo spessore delle lamiere grecate impiegate nelle solette composte non deve essere inferiore a 0,8 mm. Lo spessore della lamiera potrà essere ridotto a 0,7 mm quando in fase costruttiva vengano studiati idonei provvedimenti atti a consentire il transito in sicurezza dei mezzi d'opera e del personale.

#### 67.3.3.2 Spessore minimo della soletta

L'altezza complessiva  $h$  del solaio composto non deve essere minore di 80 mm. Lo spessore del calcestruzzo  $h_c$  al di sopra dell'estradosso delle nervature della lamiera non deve essere minore di 40 mm.

Se la soletta realizza con la trave una membratura composta, oppure è utilizzata come diaframma orizzontale, l'altezza complessiva non deve essere minore di 90 mm e  $h_c$  non deve essere minore di 50 mm.

#### 67.3.3.3 Dimensione nominale degli inerti

La dimensione nominale dell'inerte dipende dalla più piccola dimensione dell'elemento strutturale nel quale il calcestruzzo deve essere gettato.

#### 67.3.3.4 Appoggi

Le solette composte sostenute da elementi di acciaio o calcestruzzo devono avere una larghezza di appoggio minima di 75 mm, con una dimensione di appoggio del bordo della lamiera grecata di almeno 50 mm.

Nel caso di solette composte sostenute da elementi in diverso materiale, tali valori devono essere portati rispettivamente a 100 mm e 70 mm.

Nel caso di lamiere sovrapposte o continue che poggiano su elementi di acciaio o calcestruzzo, l'appoggio minimo deve essere 75 mm e, per elementi in altro materiale, 100 mm.

I valori minimi delle larghezze di appoggio riportati in precedenza possono essere ridotti, in presenza di adeguate specifiche di progetto circa tolleranze, carichi, campate, altezza dell'appoggio e requisiti di continuità per le armature.

## Art. 68 - Solai in ferro e tavelloni

### 68.1 Solai con tavelloni

I solai misti in acciaio e tavelloni sono formati da profilati metallici e laterizi e massetto in cemento armato, con armatura di ripartizione, e riempimento (cretonato) in calcestruzzo alleggerito o altro materiale, in modo da raggiungere l'altezza del profilato metallico.

Le tipologie più comuni di solai sono:

- solaio con tavelloni appoggiati lungo l'estradosso dell'ala inferiore;
- solaio con travi a vista con tavelloni appoggiati lungo l'estradosso dell'ala superiore;
- solaio con camera d'aria.

La funzione dei laterizi e del calcestruzzo non è di essere collaborante con la sezione resistente del profilato, ma quella di struttura secondaria portata dai profilati.

### 68.2 Solai ad orditura semplice

Il solaio ad orditura semplice è composto da travi disposte parallelamente al lato minore del vano, aventi interasse solitamente non superiore a 100 cm in relazione all'entità dei carichi gravanti. In caso di dimensioni maggiori, è consigliabile armare i tavelloni con barre di piccolo diametro sigillando i fori con malta cementizia.

È buona regola d'arte disporre lungo il muro perimetrale un profilato su cui fare appoggiare i tavelloni. In questo caso si può impiegare un profilato a C.

### 68.3 Solai ad orditura composta

Il solaio ad orditura composta è impiegato per coprire ambienti con luce netta maggiore di 6÷7 m. A differenza di quello ad orditura semplice, ha la struttura portante composta da due ordini di travi, ovvero travi principali e travi secondarie.

Le travi secondarie sono disposte ortogonalmente a quelle principali e possono essere collegate nei seguenti tre modi:

- poste sopra le principali, e in questo caso si ha un solaio di notevole spessore;
- fissate mediante ferri angolari saldati bullonati alle anime delle travi principali;
- poggiate sulle ali inferiori delle travi principali.

Le travi principali, in presenza di carichi elevati, possono essere costituite anche da due travi accostate.

## Art. 69 - Esecuzione delle coperture continue (piane)

### 69.1 Definizioni

Si definiscono *coperture continue* quelle in cui la tenuta all'acqua è assicurata indipendentemente dalla pendenza della superficie di copertura.

Esse si intendono convenzionalmente suddivise nelle seguenti categorie:

- copertura senza elemento termoisolante con strato di ventilazione oppure senza;
- copertura con elemento termoisolante, con strato di ventilazione oppure senza.

Quando non è diversamente descritto negli altri documenti progettuali (o quando questi non sono sufficientemente dettagliati), si intende che ciascuna delle categorie sopracitate sarà composta dagli strati funzionali definiti secondo la norma **UNI 8178** e di seguito descritti.

#### NORME DI RIFERIMENTO

---

**UNI 8178** – Edilizia - Coperture - Analisi degli elementi e strati funzionali

### 69.1.1 Copertura non termoisolata non ventilata

La copertura non termoisolata non ventilata avrà come strati di elementi fondamentali:

- l'elemento portante, con funzioni strutturali;

- lo strato di pendenza, con funzione di portare la pendenza della copertura al valore richiesto;
- l'elemento di tenuta all'acqua, con funzione di realizzare la prefissata impermeabilità all'acqua meteorica e di resistere alle sollecitazioni dovute all'ambiente esterno;
- lo strato di protezione, con funzione di limitare le alterazioni dovute ad azioni meccaniche, fisiche, chimiche e/o con funzione decorativa.

#### 69.1.2 Copertura ventilata ma non termoisolata

La copertura ventilata ma non termoisolata avrà come strati ed elementi fondamentali:

- l'elemento portante;
- lo strato di ventilazione, con funzione di contribuire al controllo del comportamento igrotermico delle coperture attraverso ricambi d'aria naturali o forzati;
- lo strato di pendenza (se necessario);
- l'elemento di tenuta all'acqua;
- lo strato di protezione.

#### 69.1.3 Copertura termoisolata non ventilata

La copertura termoisolata non ventilata avrà come strati ed elementi fondamentali:

- l'elemento portante;
- lo strato di pendenza;
- lo strato di schermo o barriera al vapore con funzione di impedire (schermo), o di ridurre (barriera) il passaggio del vapore d'acqua e per controllare il fenomeno della condensa;
- l'elemento di tenuta all'acqua;
- l'elemento termoisolante con funzione di portare al valore richiesto la resistenza termica globale della copertura;
- lo strato filtrante;
- lo strato di protezione.

#### 69.1.4 Copertura termoisolata e ventilata

La copertura termoisolata e ventilata avrà come strati ed elementi fondamentali:

- l'elemento portante con funzioni strutturali;
- l'elemento termoisolante;
- lo strato di irrigidimento o supporto, con funzione di permettere allo strato sottostante di sopportare i carichi previsti;
- lo strato di ventilazione;
- l'elemento di tenuta all'acqua;
- lo strato filtrante, con funzione di trattenere il materiale trasportato dalle acque meteoriche;
- lo strato di protezione.

La presenza di altri strati funzionali (complementari) eventualmente necessari perché dovuti alla soluzione costruttiva scelta, dovrà essere coerente con le indicazioni della norma **UNI 8178**, sia per quanto riguarda i materiali utilizzati sia per quanto riguarda la collocazione rispetto agli altri strati nel sistema di copertura.

#### 69.2 Realizzazione degli strati

Per la realizzazione degli strati si utilizzeranno i materiali indicati nei disegni di progetto. Ove non sia specificato in dettaglio nel progetto o a suo complemento, si rispetteranno le prescrizioni di seguito descritte.

Per l'elemento portante, a seconda della tecnologia costruttiva adottata, si farà riferimento alle prescrizioni già fornite nel presente capitolato sui calcestruzzi, strutture metalliche, sulle strutture miste acciaio-calcestruzzo, sulle strutture o prodotti di legno, ecc.:

##### ELEMENTO TERMOISOLANTE

---

Per l'elemento termoisolante si farà riferimento all'articolo sui materiali per isolamento termico e, inoltre, si curerà che nella posa in opera siano realizzate correttamente le giunzioni, siano curati i punti particolari,

siano assicurati adeguati punti di fissaggio e/o garantita una mobilità termoigrometrica rispetto allo strato contiguo.

#### STRATO DI IRRIGIDIMENTO

---

Per lo strato di irrigidimento (o supporto), a seconda della soluzione costruttiva impiegata e del materiale, si verificherà la sua capacità di ripartire i carichi, la sua resistenza alle sollecitazioni meccaniche che deve trasmettere e la durabilità nel tempo.

#### STRATO DI VENTILAZIONE

---

Lo strato di ventilazione sarà costituito da una intercapedine d'aria avente aperture di collegamento con l'ambiente esterno, munite di griglie, aeratori, ecc., capaci di garantire adeguato ricambio di aria, ma limitare il passaggio di piccoli animali e/o grossi insetti.

#### STRATO DI TENUTA ALL'ACQUA

---

Lo strato di tenuta all'acqua sarà realizzato a seconda della soluzione costruttiva prescelta con membrane in fogli o prodotti fluidi da stendere in sito fino a realizzare uno strato continuo. Le caratteristiche delle membrane sono quelle indicate nell'articolo sui prodotti per coperture. In fase di posa si dovranno curare la corretta realizzazione dei giunti, utilizzando eventualmente i materiali ausiliari (adesivi, ecc.), e le modalità di realizzazione previste dal progetto e/o consigliate dal produttore nella sua documentazione tecnica, ivi incluse le prescrizioni sulle condizioni ambientali (umidità, temperature, ecc.) e di sicurezza. Attenzione particolare sarà data all'esecuzione dei bordi, punti particolari, risvolti, ecc., ove possono verificarsi infiltrazioni sotto lo strato. Le caratteristiche dei prodotti fluidi e/o in pasta sono quelle indicate nell'articolo sui prodotti per coperture. In fase di posa si dovrà porre cura nel seguire le indicazioni del progetto e/o del fabbricante, allo scopo di ottenere strati uniformi e dello spessore previsto che garantiscano continuità anche nei punti particolari, quali risvolti, asperità, elementi verticali (camini, aeratori, ecc.). Sarà curato, inoltre, che le condizioni ambientali (temperatura, umidità, ecc.) o altre situazioni (presenza di polvere, tempi di maturazione, ecc.) siano rispettate per favorire un'esatta rispondenza del risultato finale alle ipotesi di progetto.

#### STRATO FILTRANTE

---

Lo strato filtrante, quando previsto, sarà realizzato a seconda della soluzione costruttiva prescelta con fogli di non-tessuto sintetico o altro prodotto adatto accettato dalla direzione dei lavori. Sarà curata la sua corretta collocazione nel sistema di copertura e la sua congruenza rispetto all'ipotesi di funzionamento, con particolare attenzione rispetto a possibili punti difficili.

#### STRATO DI PROTEZIONE

---

Lo strato di protezione sarà realizzato secondo la soluzione costruttiva indicata dal progetto. I materiali (verniciature, granigliature, lamine, ghiaietto, ecc.) risponderanno alle prescrizioni previste nell'articolo loro applicabile. Nel caso di protezione costituita da pavimentazione, quest'ultima sarà eseguita secondo le indicazioni del progetto e/o secondo le prescrizioni previste per le pavimentazioni, curando che non si formino incompatibilità meccaniche, chimiche, ecc., tra la copertura e la pavimentazione sovrastante.

#### STRATO DI PENDENZA

---

Lo strato di pendenza è solitamente integrato in altri strati, pertanto, si rinviano i materiali allo strato funzionale che lo ingloba. Per quanto riguarda la realizzazione, si curerà che il piano (o i piani) inclinato che lo concretizza abbia corretto orientamento verso eventuali punti di confluenza, e che nel piano non si formino avvallamenti più o meno estesi che ostacolano il deflusso dell'acqua. Si cureranno, inoltre, le zone raccordate all'incontro con camini, aeratori, ecc.

#### STRATO DI BARRIERA O SCHERMO AL VAPORE

---

Lo strato di barriera o schermo al vapore sarà realizzato con membrane di adeguate caratteristiche (si veda l'articolo sui prodotti per coperture continue).

Nella fase di posa sarà curata la continuità dello strato fino alle zone di sfogo (bordi, aeratori, ecc.), e, inoltre, saranno seguiti gli accorgimenti già descritti per lo strato di tenuta all'acqua.

Per gli altri strati complementari riportati nella norma **UNI 8178**, si dovranno adottare soluzioni costruttive che impieghino uno dei materiali ammessi dalla norma stessa. Il materiale prescelto dovrà rispondere alle prescrizioni previste in questo capitolato.

### *69.3 Lucernari*

#### *69.3.1 Generalità*

I lucernari sono discontinuità dei solai di copertura da realizzare con infisso esterno piano o inclinato, per consentire l'illuminazione naturale e/o l'aerazione degli ambienti. Possono essere:

- di tipo piano, verticale o a shed;
- di tipo continuo o puntiforme.

Il sistema costruttivo deve garantire le stesse prestazioni degli infissi verticali:

- tenuta dell'acqua piovana;
- resistenza al vento;
- resistenza al fuoco;
- permeabilità all'aria.

Deve essere consentito il rapido smaltimento delle acque piovane, ed evitato il gocciolamento o la formazione di condensa sulla superficie vetrata interna negli ambienti riscaldati.

#### *69.3.2 Lucernari continui*

Lucernari termoformati, in polimetilmetacrilato (PMMA) o policarbonato compatto, componibili mediante sovrapposizione degli elementi di testata con intermedi e settori di compensazione fino al raggiungimento delle lunghezze richieste.

Proteggono i fissaggi mediante bicchierini a tenuta in acrilico antiurto trasparenti, ispezionabili, resistenti alla aggressione dei raggi UV.

I materiali utilizzati dovranno avere le seguenti caratteristiche:

- assenza di viraggi molecolari;
- indifferenza alle radiazioni ultraviolette;
- massima trasmittanza luminosa (neutro);
- massima diffondenza luminosa (opalino).

L'eventuale inserimento di sistema di apertura per elementi singoli o multipli o per l'intero lucernario potrà essere:

- meccanismo elettrico;
- manuale;
- a passo d'uomo;
- evacuazione di fumo e calore.

#### *69.3.3 Lucernari a piramide*

I lucernari a piramide sono realizzati a parete semplice (monoparete) o a doppia parete, mediante interposizione di guarnizione compatibile e inalterabile posta tra le due lastre di stessa morfologia.

#### *69.3.4 Lucernari continui a sesto ribassato*

I lucernari continui a sesto ribassato sono realizzati a parete semplice (monoparete) o a doppia parete, mediante interposizione di guarnizione compatibile e inalterabile posta tra le due lastre di stessa morfologia.

#### *69.3.5 Lucernari continui a vela*

I lucernari continui a vela sono realizzati a parete semplice (monoparete) o a doppia parete, mediante interposizione di guarnizione compatibile e inalterabile posta tra le due lastre di stessa morfologia.

#### *69.3.6 Lucernari a cupola*

Sono lucernari monolitici termoformati, in polimetilmetacrilato (PMMA) o policarbonato compatto, con morfologia a cupola, a base circolare-ampiezza della curva standard, o secondo specifiche richieste.

**UNI 9494** – Evacuatori di fumo e calore. Caratteristiche, dimensionamento e prove

**UNI 10890** – Elementi complementari di copertura. Cupole e lucernari continui di materiale plastico. Determinazione della resistenza alla grandine e limiti di accettazione

**UNI 8090** – Edilizia. Elementi complementari delle coperture. Terminologia

**UNI EN ISO 10077-1** – Prestazione termica di finestre, porte e chiusure oscuranti. Calcolo della trasmittanza termica. Parte 1: Generalità

## **Art. 70 - Esecuzione delle coperture discontinue (a falda)**

### *70.1 Generalità*

Si definiscono *coperture discontinue (a falda)* quelle in cui l'elemento di tenuta all'acqua assicura la sua funzione solo per valori della pendenza maggiori di un minimo, che dipende prevalentemente dal materiale e dalla conformazione dei prodotti.

Esse si intendono convenzionalmente suddivise nelle seguenti categorie:

- coperture senza elemento termoisolante, con strato di ventilazione oppure senza;
- coperture con elemento termoisolante, con strato di ventilazione oppure senza.

### *70.2 Strati funzionali*

Quando non è diversamente descritto negli altri documenti progettuali (o quando questi non sono sufficientemente dettagliati), si intende che ciascuna delle categorie sopracitate sarà composta dagli strati funzionali definiti secondo la norma **UNI 8178**:

---

#### COPERTURA NON TERMOISOLATA E NON VENTILATA

La copertura non termoisolata e non ventilata avrà come strati ed elementi fondamentali:

- l'elemento portante, con funzione di sopportare i carichi permanenti e i sovraccarichi della copertura;
- lo strato di pendenza, con funzione di portare la pendenza al valore richiesto (questa funzione è sempre integrata in altri strati);
- l'elemento di supporto, con funzione di sostenere gli strati ad esso appoggiati (e di trasmettere la forza all'elemento portante);
- l'elemento di tenuta, con funzione di conferire alle coperture una prefissata impermeabilità all'acqua meteorica e di resistere alle azioni meccaniche fisiche e chimiche indotte dall'ambiente esterno e dall'uso.

La copertura termoisolata e non ventilata avrà come strati ed elementi fondamentali:

- l'elemento termoisolante, con funzione di portare al valore richiesto la resistenza termica globale della copertura;
- lo strato di pendenza (sempre integrato);
- l'elemento portante;
- lo strato di schermo al vapore o barriera al vapore, con funzione di impedire (schermo) o di ridurre (barriera) il passaggio del vapore d'acqua e per controllare il fenomeno della condensa;
- l'elemento di supporto;
- l'elemento di tenuta.

---

#### COPERTURA NON TERMOISOLATA E VENTILATA

La copertura non termoisolata e ventilata avrà come strati ed elementi funzionali:

- lo strato di ventilazione, con funzione di contribuire al controllo delle caratteristiche igrotermiche attraverso ricambi d'aria naturali o forzati;
- lo strato di pendenza (sempre integrato);
- l'elemento portante;
- l'elemento di supporto;
- l'elemento di tenuta.

La copertura termoisolata e ventilata avrà come strati ed elementi fondamentali:

- l'elemento termoisolante;

- lo strato di ventilazione;
- lo strato di pendenza (sempre integrato);
- l'elemento portante;
- l'elemento di supporto;
- l'elemento di tenuta.

La presenza di altri strati funzionali (complementari), eventualmente necessari perché dovuti alla soluzione costruttiva scelta, dovrà essere coerente con le indicazioni della norma **UNI 8178**, sia per quanto riguarda i materiali utilizzati sia per quanto riguarda la collocazione nel sistema di copertura.

### 70.3 Realizzazione degli strati

Per la realizzazione degli strati della copertura si utilizzeranno i materiali indicati nel progetto esecutivo. Ove non sia specificato in dettaglio nel progetto o a suo complemento, si rispetteranno le prescrizioni seguenti:

- per l'elemento portante vale quanto già indicato in questo articolo;
- per l'elemento termoisolante vale quanto indicato nell'articolo sulle membrane destinate a formare strati di protezione;
- per l'elemento di supporto a seconda della tecnologia costruttiva adottata si farà riferimento alle prescrizioni già date nel presente capitolato su prodotti di legno, malte di cemento, profilati metallici, getti di calcestruzzo, elementi preformati di base di materie plastiche. Si verificherà, durante l'esecuzione, la sua rispondenza alle prescrizioni del progetto, e l'adeguatezza nel trasmettere i carichi all'elemento portante nel sostenere lo strato sovrastante;
- l'elemento di tenuta all'acqua sarà realizzato con i prodotti previsti dal progetto e che rispettino anche le prescrizioni previste nell'articolo sui prodotti per coperture discontinue. In fase di posa si dovrà curare la corretta realizzazione dei giunti e/o le sovrapposizioni, utilizzando gli accessori (ganci, viti, ecc.) e le modalità esecutive previste dal progetto e/o consigliate dal produttore nella sua documentazione tecnica, ivi incluse le prescrizioni sulle condizioni ambientali (umidità, temperatura, ecc.). Particolare attenzione dovrà essere prestata nella realizzazione dei bordi, dei punti particolari e, comunque, ove è previsto l'uso di pezzi speciali e il coordinamento con opere di completamento e finitura (scossaline, gronde, colmi, camini, ecc.);
- per lo strato di ventilazione vale quanto già indicato in questo articolo. Inoltre, nel caso di coperture con tegole posate su elemento di supporto discontinuo, la ventilazione può essere costituita dalla somma delle microventilazioni sottotegola;
- lo strato di schermo al vapore o barriera al vapore dovrà soddisfare quanto prescritto in questo articolo;
- per gli altri strati complementari il materiale prescelto dovrà rispondere alle prescrizioni previste nell'articolo di questo capitolato ad esso applicabile.

### 70.4 Controlli del direttore dei lavori

Il direttore dei lavori verificherà i collegamenti tra gli strati, la realizzazione dei giunti/sovrapposizioni dei singoli prodotti costituenti uno strato, e l'esecuzione accurata dei bordi e dei punti particolari ove sono richieste lavorazioni in sito. Per quanto applicabili, verificherà con semplici metodi da cantiere le resistenze meccaniche (portate, punzonamenti, resistenza a flessione, ecc.), l'impermeabilità dello strato di tenuta all'acqua, la continuità (o discontinuità) degli strati, ecc.

A conclusione dell'opera dovranno essere eseguite prove (anche solo localizzate) per verificare la tenuta all'acqua, le condizioni di carico (frecce), la resistenza ad azioni localizzate, e quanto altro può essere verificato direttamente *in situ*.

## **Art. 71 - Impermeabilizzazione di opere interrato**

### 71.1 Definizioni

Si definiscono *opere di impermeabilizzazione* quelle che servono a limitare (o ridurre entro valori prefissati) il passaggio di acqua (sotto forma liquida o vapore) attraverso una parte dell'edificio (pareti, fondazioni, pavimenti contro terra, ecc.) o, comunque, lo scambio igrometrico tra ambienti.

Le opere di impermeabilizzazione si dividono in:

- impermeabilizzazioni costituite da strati continui (o discontinui) di prodotti;
- impermeabilizzazioni realizzate mediante la formazione di intercapedini ventilate.

### *71.2 Impermeabilizzazione di opere interrate*

Per le soluzioni che adottino membrane in foglio o rotolo si sceglieranno i prodotti che per resistenza meccanica a trazione, agli urti e alla lacerazione, meglio si prestano a sopportare l'azione del materiale di rinterro (che, comunque, dovrà essere ricollocato con le dovute cautele).

Le resistenze predette potranno essere raggiunte mediante strati complementari e/o di protezione ed essere completate da soluzioni adeguate per ridurre entro limiti accettabili le azioni di insetti, muffe, radici e sostanze chimiche presenti del terreno. Inoltre, durante la realizzazione, si curerà che i risvolti, i punti di passaggio di tubazioni, ecc. siano accuratamente eseguiti, onde evitare sollecitazioni localizzate o provocare distacchi e punti di infiltrazione:

#### SOLUZIONI CHE ADOTTANO PRODOTTI RIGIDI IN LASTRE

Per le soluzioni che adottano prodotti rigidi in lastre, fogli sagomati e similari (con la formazione di interspazi per la circolazione di aria) si opererà come indicato sopra circa la resistenza meccanica. Per le soluzioni ai bordi e nei punti di attraversamento di tubi, ecc. si eseguirà con cura la soluzione adottata in modo da non costituire punti di infiltrazione e di debole resistenza meccanica.

#### SOLUZIONI CHE ADOTTANO INTERCAPEDINI DI ARIA

Per le soluzioni che adottano intercapedini di aria si curerà la realizzazione della parete più esterna (a contatto con il terreno), in modo da avere continuità e adeguata resistenza meccanica. Al fondo dell'intercapedine si formeranno opportuni drenaggi dell'acqua che limitino il fenomeno di risalita capillare nella parete protetta.

#### SOLUZIONI CHE ADOTTANO PRODOTTI APPLICATI FLUIDI O IN PASTA

Per le soluzioni che adottano prodotti applicati fluidi o in pasta, si sceglieranno prodotti che possiedano caratteristiche di impermeabilità e anche di resistenza meccanica (urti, abrasioni, lacerazioni). Le resistenze predette potranno essere raggiunte mediante strati complementari e/o di protezione, ed essere completate da soluzioni adeguate per ottenere valori accettabili di resistenza ad agenti biologici quali radici, insetti, muffe, ecc., nonché di resistenza alle possibili sostanze chimiche presenti nel terreno.

Durante l'esecuzione, si curerà la corretta esecuzione di risvolti e dei bordi, nonché dei punti particolari quali passaggi di tubazioni, ecc. in modo da evitare possibili zone di infiltrazione e/o distacco. La preparazione del fondo, l'eventuale preparazione del prodotto (miscelazioni, ecc.), le modalità di applicazione – ivi comprese le condizioni ambientali (temperatura e umidità) e quelle di sicurezza – saranno quelle indicate dal produttore nella sua documentazione.

### *71.3 Impermeabilizzazione di elementi verticali*

Per le impermeabilizzazioni di elementi verticali (con risalita d'acqua) si eseguiranno strati impermeabili (o drenanti) che impediscano o riducano al minimo il passaggio di acqua per capillarità, ecc.

Gli strati dovranno essere realizzati con fogli, prodotti spalmati, malte speciali, ecc. curandone la continuità e la collocazione corretta nell'elemento.

### *71.4 Controlli del direttore dei lavori*

Il direttore dei lavori, per la realizzazione delle opere di impermeabilizzazione, verificherà via via che i materiali impiegati e le tecniche di posa siano effettivamente quelli prescritti e, inoltre, almeno per gli strati più significativi, verificherà che il risultato finale sia coerente con le prescrizioni di progetto e, comunque, con la funzione attribuita all'elemento o strato considerato. In particolare, verificherà i collegamenti tra gli strati, la realizzazione di giunti/sovrapposizioni dei singoli prodotti costituenti uno strato, l'esecuzione accurata dei bordi e dei punti particolari ove sono richieste lavorazioni in sito. Per quanto applicabili, verificherà con semplici metodi da cantiere le resistenze meccaniche (punzonamenti, resistenza a flessione, ecc.) l'impermeabilità dello strato di tenuta all'acqua, la continuità (o discontinuità) degli strati, ecc.

A conclusione dell'opera, eseguirà prove (anche solo localizzate) per verificare le resistenze ad azioni meccaniche localizzate, l'interconnessione e compatibilità con altre parti dell'edificio e con eventuali opere di completamento.

## **Art. 72 - Esecuzione delle pareti esterne e delle partizioni interne**

### *72.1 Definizioni*

Per *parete esterna* si intende il sistema edilizio avente la funzione di separare e conformare gli spazi interni al sistema rispetto all'esterno.

Per *partizione interna* si intende un sistema edilizio avente funzione di dividere e conformare gli spazi interni del sistema edilizio.

Nell'esecuzione delle pareti esterne si terrà conto della loro tipologia (trasparente, portante, portata, monolitica, ad intercapedine, termoisolata, ventilata) e della loro collocazione (a cortina, a semicortina o inserita).

Nell'esecuzione delle partizioni interne si terrà conto della loro classificazione in partizione semplice (solitamente realizzata con piccoli elementi e leganti umidi) o partizione prefabbricata (solitamente realizzata con montaggio in sito di elementi predisposti per essere assemblati a secco).

### *72.2 Strati funzionali*

Quando non è diversamente descritto negli altri documenti progettuali (o quando questi non sono sufficientemente dettagliati), si intende che ciascuna delle categorie di parete è composta da più strati funzionali (costruttivamente uno strato può assolvere a più funzioni).

#### *72.2.1 Pareti a cortina (facciate continue)*

Le pareti a cortina (facciate continue) saranno realizzate utilizzando i materiali e i prodotti rispondenti al presente capitolato (vetro, isolanti, sigillanti, pannelli, finestre, elementi portanti, ecc.). Le parti metalliche si intendono lavorate in modo da non subire microfessure o comunque danneggiamenti e, a seconda del metallo, opportunamente protette dalla corrosione.

Durante il montaggio, si curerà la corretta esecuzione dell'elemento di supporto e il suo ancoraggio alla struttura dell'edificio, eseguendo (per parti) verifiche della corretta esecuzione delle giunzioni (bullonature, saldature ecc.) e del rispetto delle tolleranze di montaggio e dei giochi. Si effettueranno prove di carico (anche per parti) prima di procedere al successivo montaggio degli altri elementi.

La posa dei pannelli di tamponamento, dei telai, dei serramenti, ecc. sarà effettuata rispettando le tolleranze di posizione, e utilizzando i sistemi di fissaggio previsti. I giunti saranno eseguiti secondo il progetto e, comunque, posando correttamente le guarnizioni e i sigillanti, in modo da garantire le prestazioni di tenuta all'acqua, all'aria, l'isolamento termico, acustico ecc., tenendo conto dei movimenti localizzati della facciata e dei suoi elementi dovuti a variazioni termiche, pressione del vento, ecc.

La posa di scossaline, coprigiunti, ecc. avverrà in modo da favorire la protezione e la durabilità dei materiali protetti, e in modo che le stesse non siano danneggiate dai movimenti delle facciate.

#### *72.2.2 Pareti esterne o partizioni interne realizzate a base di elementi di laterizio, calcestruzzo, ecc.*

Le pareti esterne o partizioni interne realizzate a base di elementi di laterizio, calcestruzzo, calcio silicato, pietra naturale o ricostruita e prodotti similari, saranno realizzate con le modalità descritte nell'articolo sulle opere di muratura, tenendo conto delle modalità di esecuzione particolari (giunti, sovrapposizioni, ecc.) richieste quando la muratura ha compiti di isolamento termico, acustico, resistenza al fuoco, ecc. Per gli altri strati presenti morfologicamente e con precise funzioni di isolamento termico, acustico, barriera al vapore, ecc. si rinvia alle prescrizioni date nell'articolo relativo alle coperture.

Per gli intonaci e i rivestimenti in genere, si rinvia all'articolo sull'esecuzione di queste opere. Comunque, in relazione alle funzioni attribuite alle pareti e al livello di prestazione richiesto, si curerà la realizzazione dei giunti, la connessione tra gli strati e le compatibilità meccaniche e chimiche.

Nel corso dell'esecuzione, si curerà la completa esecuzione dell'opera con attenzione alle interferenze con altri elementi (impianti), all'esecuzione dei vani di porte e finestre, alla realizzazione delle camere d'aria o di strati interni, curando che non subiscano schiacciamenti, discontinuità, ecc. non coerenti con la funzione dello strato.

#### 72.2.2.1 Tramezzi in blocchi di gesso

Le pareti divisorie saranno realizzate utilizzando blocchi in gesso basso assorbimento di umidità con spessore mm \_\_\_\_\_ dimensioni \_\_\_\_\_ x \_\_\_\_\_ cm. I blocchi sono dotati di maschiatura su quattro lati.

La prima fila a contatto con il pavimento deve essere realizzata sempre con blocco in gesso idrorepellente. Le prove di idrorepellenza, effettuate su campione possono essere eseguite secondo la norma **UNI EN 15283-2**. Nel caso di blocchi non idrorepellenti, sotto la prima fila a contatto con il pavimento dovrà essere collocato uno strato bitumato o uno strato di sughero dello spessore di almeno un cm.

I blocchi dovranno essere assemblati fra di loro utilizzando l'apposito collante a base gesso.

La parete finita, realizzata secondo le istruzioni del produttore, dovrà essere rifinita con idoneo rasante come consigliato dallo stesso produttore.

#### 72.2.2.2 Tramezzi in tavelloni monostrato

I tramezzi possono essere realizzati con tavelloni monostrato e malta cementizia o tavelloni monostrato in laterizio gessato.

I manufatti in laterogesso devono presentare superfici laterali perfettamente piane e teste sagomate con incastro maschio-femmina per semplificare l'allineamento e gli appiombi.

**Tramezzi monostrato in tavelloni normali e gassati** (fonte: Andil, Tavelloni e tavelle in laterizio: scenari applicativi)

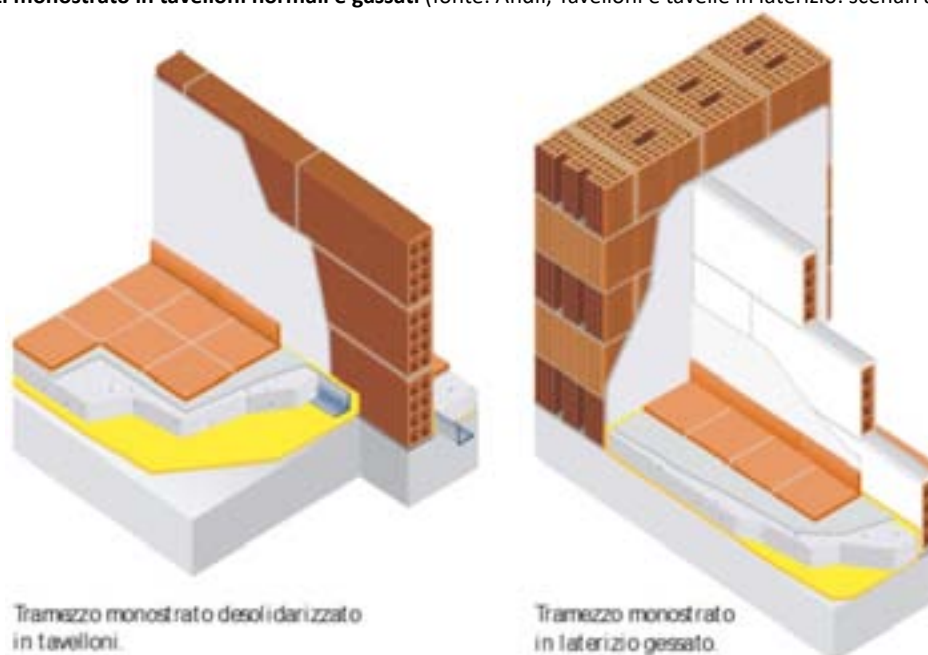

#### 72.2.2.3 Tramezzi stratificati in tavelle e tavelloni

I tramezzi stratificati in tavelle e tavelloni possono essere adottati per suddividere ambienti interni quando il controllo dei fattori termo-acustici sia preminente: per esempio, quando si debbano separare ambienti con diverse condizioni termiche o acustiche o diversi ambienti interni.

A causa del loro peso, i tramezzi stratificati, in particolare quando agiscono parallelamente all'orditura del solaio, possono determinare, su questo, zone localizzate di maggiore inflessione e azioni di punzonamento; per ovviare a tali sollecitazioni improprie, occorre incrementare la rigidità del solaio, aumentando lo spessore della soletta, e prevedere, al di sotto dei tramezzi, nervature trasversali di ripartizione del carico.

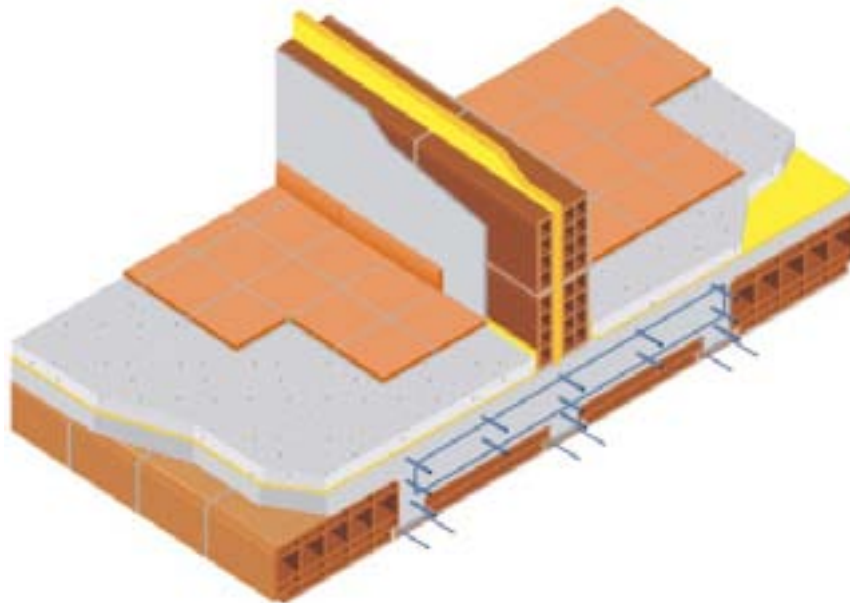

### *72.2.3 Applicazione dei pannelli di cartongesso*

I pannelli di cartongesso devono essere fissati alle strutture esistenti mediante tasselli con alette laterali antirotazione e collare per evitare tensioni sui materiali e impedire al tassello di penetrare nel foro.

La stuccatura dei giunti deve essere effettuata con prodotto premiscelato composto da gesso, farina di roccia e additivi specifici per migliorare la lavorazione e l'adesione. Tale prodotto può essere anche utilizzato per la rasatura completa e per l'incollaggio (ad esempio su calcestruzzo) di lastre in cartongesso e per piccole riparazioni di parti in gesso o cartongesso ammalorate. La superficie deve essere asciutta, consistente e libera da polvere, sporco, efflorescenze saline, ecc. Eventuali tracce di oli, grassi, cere, ecc. devono essere preventivamente rimosse. Bisogna verificare che le lastre in cartongesso siano fissate adeguatamente al supporto. Le superfici lisce e non assorbenti devono essere preventivamente trattate con specifico prodotto. Il trattamento deve essere effettuato anche per le superfici molto assorbenti.

La lavorazione del prodotto per stuccatura deve essere effettuata con spatola, frattazzo e cazzuola. Non deve essere utilizzato il materiale che sta indurendo né deve essere aggiunta acqua per tentare di ripristinare la lavorabilità perduta. Bisogna stuccare i giunti avendo cura di annegare apposite retine di armatura e applicando successivamente due mani di rasatura a distanza di almeno 5-sette ore l'una dall'altra.

### *72.2.4 Partizioni interne costituite da elementi predisposti per essere assemblati in sito*

Le partizioni interne costituite da elementi predisposti per essere assemblati in sito (con o senza piccole opere di adeguamento nelle zone di connessione con le altre pareti o con il soffitto), devono essere realizzate con prodotti rispondenti alle prescrizioni date nell'articolo sui prodotti per pareti esterne e partizioni interne. Nell'esecuzione si seguiranno le modalità previste dal produttore (ivi incluso l'utilizzo di appositi attrezzi) e approvate dalla direzione dei lavori.

Si curerà la corretta predisposizione degli elementi che svolgono anche funzione di supporto, in modo da rispettare le dimensioni, le tolleranze e i giochi previsti o, comunque, necessari ai fini del successivo assemblaggio degli altri elementi. Si curerà che gli elementi di collegamento e di fissaggio vengano posizionati e installati in modo da garantire l'adeguata trasmissione delle sollecitazioni meccaniche.

Il posizionamento di pannelli, vetri, elementi di completamento, ecc. sarà realizzato con l'interposizione di guarnizioni, distanziatori, ecc., che garantiscano il raggiungimento dei livelli di prestazione previsti e siano completate con sigillature, ecc. Il sistema di giunzione nel suo insieme deve completare il comportamento della parete e deve essere eseguito secondo gli schemi di montaggio previsti. Analogamente, si devono eseguire secondo gli schemi previsti e con accuratezza le connessioni con le pareti murarie, con i soffitti, ecc.

## 72.3 Parete divisoria modulare

### 72.3.1 Generalità

La parete divisoria modulare dovrà essere composta da montanti verticali in alluminio e giunti orizzontali in metallo. La struttura interamente assemblata è posizionata all'interno di due correnti in acciaio preverniciato, entrambe rifinite da una guarnizione morbida in PVC di colore nero per migliorare l'abbattimento acustico della parete, che può raggiungere, con l'inserimento anche di materiale isolante, i 45 dB a frequenze di 500 Hz.

L'intera struttura deve potere per accogliere qualsiasi tipo di distribuzione elettrica, telefonica, ecc.

Tutte le superfici devono essere conformi alle attuali normative vigenti, riguardanti l'emissione di sostanze tossiche e nocive quali la formaldeide (pannelli in classe E1). Le pannellature cieche, le cornici delle porte e i telai dei vetri, posizionati a scatto lungo il montante verticale della struttura con particolari ganci in PVC ignifughi, sono facilmente ispezionabili.

Un distanziatore in alluminio regolabile, posizionato tra le linee di fuga delle pannellature, deve garantire un ottimo allineamento dei pannelli.

La modularità deve consentire l'inserimento, lo spostamento o il riadattamento di ogni elemento della parete, in qualunque posizione e in qualsiasi momento, secondo le particolari specifiche d'utenza.

## 72.4 Diffusori e mattoni di vetro

### 72.4.1 Generalità

La forma, le tolleranze dimensionali e le caratteristiche dei materiali dei diffusori di vetro per pareti e pavimentazioni destinati all'impiego nelle costruzioni devono essere conformi alla norma **UNI EN 1051-1**.

È definito *diffusore di vetro* (di forma quadrata, rettangolare o rotonda) per pareti, un elemento cavo di vetro pressofuso ermetico, da utilizzare in pareti o pavimentazioni. Gli elementi per pavimentazioni possono essere solidi o cavi.

I diffusori di vetro per pareti e pavimentazioni devono essere fabbricati da vetro di silicato sodio-calcico, conforme alla norma **UNI EN 572-1**.

Gli eventuali rivestimenti dei bordi devono essere compatibili e legati ai diffusori di vetro per pareti e pavimentazioni.

Le tolleranze sulle dimensioni dei diffusori di vetro per pareti/pavimentazioni sono quelle indicate nel prospetto I della norma **UNI EN 572-1**.

Ai fini dell'accettazione i diffusori di vetro devono essere privi di difetti visivi come macchie e inclusioni opache.

### 72.4.2 Diffusori per pavimentazioni

I diffusori di vetro per pavimentazioni devono essere sottoposti a prova della resistenza a compressione, che deve essere eseguita perpendicolarmente alle facce visibili dei diffusori di vetro per pavimentazioni (appendice B, norma **UNI EN 572-1**).

### 72.4.3 Diffusori per pareti

I diffusori di vetro per pareti devono essere sottoposti a prova della resistenza a compressione come descritto dall'appendice B, norma **UNI EN 572-1**.

#### NORME DI RIFERIMENTO (PARETI INTERNE O ESTERNE VERTICALI)

**UNI EN 1051-1** – Vetro per edilizia. Diffusori di vetro per pareti e pavimentazioni. Parte 1: Definizioni e descrizione

**UNI EN 1051-2** – Vetro per edilizia. Mattoni di vetro per pareti e pavimentazioni. Parte 2: Valutazione di conformità/Norma di prodotto

## Art. 73 - Esecuzione di intonaci

### 73.1 Generalità

L'esecuzione degli intonaci deve sempre essere preceduta da una accurata preparazione delle superfici.

Le superfici da intonacare devono essere ripulite da eventuali grumi di malta, regolarizzate nei punti più salienti e poi accuratamente bagnate.

Nel caso di murature in blocchetti di calcestruzzo o pareti in getto di calcestruzzo, l'esecuzione degli intonaci deve essere preceduta da un rinzaffo di malta fluida di sabbia e cemento applicata a cazzuola e tirata a frettazzo lungo in modo da formare uno strato molto scabro dello spessore non superiore a 5 mm.

Nel caso dell'esecuzione di intonaci su murature appoggiate contro strutture in calcestruzzo che saranno lasciate a vista, in corrispondenza delle linee di giunzione si devono realizzare scuretti aventi larghezza di 1 cm e profondità di 50 cm – se a spigolo vivo – o a 45° se le strutture in calcestruzzo si presentano con spigoli smussati.

Se espressamente indicato nei disegni di progetto esecutivo, in corrispondenza dell'intersezione tra i piani verticali e i piani orizzontali degli intonaci interni, devono essere realizzati degli scuretti sui piani verticali aventi altezza 1 cm e profondità 50 cm.

Gli intonaci finiti devono avere lo spessore maggiore o uguale a quello indicato nel progetto esecutivo o voce dell'elenco prezzi, compreso l'onere per la formazione degli spigoli, angoli, suggellature all'incrocio con i pavimenti e i rivestimenti e quanto altro richiesto dalla direzione dei lavori.

### 73.2 Intonaci per interni

#### 73.2.1 Intonaco grezzo o rinzaffo

Il rinzaffo, preparato con inerti a granulometria più grossa e con elevato dosaggio di leganti, regolarizza il supporto e lo prepara in modo da assicurare una buona aderenza agli strati successivi. Prima di essere usato come supporto degli strati successivi, il rinzaffo deve avere il tempo necessario per raggiungere le giuste caratteristiche di resistenza e di maturazione. La parete in laterizio deve essere preventivamente bagnata.

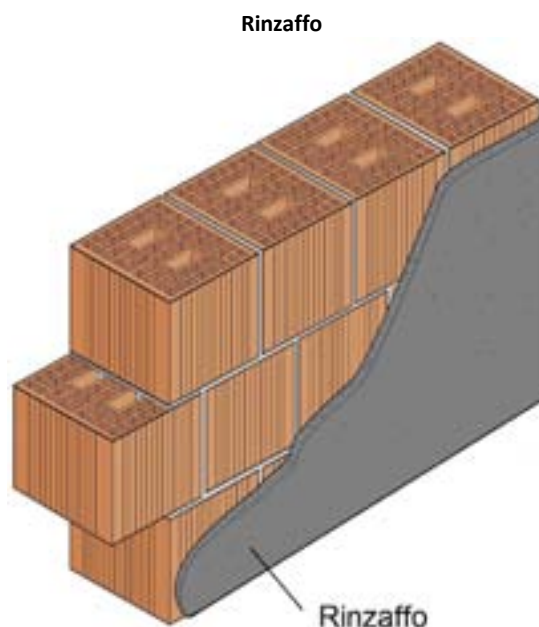

#### 73.2.2 Intonaco grezzo fratazzato o traversato

L'intonaco grezzo fratazzato (o traversato) deve essere costituito da un primo strato di rinzaffo e da un secondo strato fratazzato rustico, applicato con predisposte poste e guide (o sestì), su pareti e soffitti, sia per interni che per esterni.

### *73.2.3 Intonaci a base di gesso per interni*

#### *73.2.3.1 Intonaco rustico per interni di tipo premiscelato per applicazione manuale*

L'intonaco rustico per interni costituito da miscela di gesso emidrato (scagliola), vermiculite espansa, perlite espansa e additivi chimici, confezionato in sacchi, deve essere applicato manualmente su superfici in laterizio o calcestruzzo, tirato in piano a frattazzo, finitura idonea a ricevere l'eventuale incollaggio di piastrelle in ceramica.

#### *73.2.3.2 Intonaco rustico per interni di tipo premiscelato, biprodotto per applicazione a macchina*

L'intonaco rustico per interni di tipo premiscelato e riprodotto, costituito da miscela di gesso emidrato (scagliola), vermiculite espansa, perlite espansa e additivi chimici, confezionato in sacchi, deve essere applicato macchina su superfici in laterizio o calcestruzzo, tirato in piano a frattazzo, finitura idonea a ricevere l'eventuale incollaggio di piastrelle di ceramica.

I giunti di elementi diversi devono essere armati con una rete in fibra di vetro alcali resistente. La rete portaintonaco non deve essere fissata direttamente alla muratura, ma va immersa nella parte superficiale. Gli eventuali fori o lesioni nella muratura devono essere precedentemente chiusi. Per rispettare la verticalità delle pareti, è consigliabile predisporre paraspigoli o staggie negli angoli e guide verticali nelle pareti.

Non è possibile interrompere la spruzzatura dell'intonaco per un periodo di tempo maggiore di 30 minuti. Si applica in unico strato sino a spessori di 5-30 mm spruzzando dal basso verso l'alto e, successivamente, si raddrizza con staggia ad H o coltello con passaggi in senso orizzontale e verticale, sino ad ottenere una superficie piana. Dopo l'irrigidimento (circa due ore), il materiale va spianato con la lama o il rabot. Per una finitura a civile, può essere successivamente applicata una malta fina a base di calce, senza l'aggiunta di cemento.

L'intonaco deve essere applicato su fondi asciutti con umidità non superiore al 2,5%. L'intonaco fresco deve essere protetto dal gelo e dalla rapida essiccazione.

Le pitture, i rivestimenti, le tappezzerie ecc., devono essere applicati solo dopo la completa essiccazione e la stagionatura degli intonaci.

#### *73.2.3.3 Intonaco completo per interni di tipo premiscelato, monoprodotta, per applicazione a macchina*

L'intonaco completo per interni di tipo premiscelato, monoprodotta, costituito da miscela di gesso emidrato (scagliola), perlite espansa ed additivi chimici, confezionata in sacchi, deve essere applicato a macchina su superfici in laterizio o calcestruzzo, spianatura con riga e lisciatura a frattazzo. Per sottofondi speciali, bisogna osservare le istruzioni del fornitore. In locali umidi (bagni, cucine, garage) l'uso di questo tipo di intonaco è da evitare, e si consiglia l'applicazione di intonaci a base di calce e cemento.

I giunti di elementi diversi devono essere armati con una rete in fibra di vetro alcali resistente. La rete portaintonaco non deve essere fissata direttamente alla muratura, ma va immersa nella parte superficiale. Gli eventuali fori o lesioni nella muratura devono essere precedentemente chiusi. Per rispettare la piombatura delle pareti è consigliabile predisporre paraspigoli o staggie negli angoli e guide verticali nelle pareti.

Non è possibile interrompere la spruzzatura dell'intonaco per un periodo di tempo maggiore di 30 minuti. Si applica in unico strato sino a spessori di 5-30 mm spruzzando dal basso verso l'alto e, successivamente, si raddrizza con staggia ad H o coltello con passaggi in senso orizzontale e verticale sino ad ottenere una superficie piana. Dopo l'irrigidimento (circa due ore), il materiale va spianato con la lama o il rabot. Per una finitura a civile, può essere successivamente applicata una malta fina a base di calce, senza l'aggiunta di cemento.

L'intonaco deve essere applicato su fondi asciutti con umidità non superiore al 2,5%. L'intonaco fresco deve essere protetto dal gelo e da una rapida essiccazione.

Le pitture, i rivestimenti, le tappezzerie, ecc. devono essere applicati solo dopo la completa essiccazione e la stagionatura degli intonaci.

#### *73.2.3.4 Intonaco completo per interni di tipo monoprodotta a base di gesso emidrato e anidrite, applicazione a mano*

L'intonaco completo per interni di tipo monoprodotta a base di gesso emidrato 60% e anidrite 40%, confezionato in sacchi, deve essere applicato a mano su superfici in laterizio o calcestruzzo, tirato in piano a frattazzo, rasata con strato di finitura dello stesso prodotto.

#### *73.2.3.5 Intonaco completo per interni di tipo monoprodotto a base di gesso emidrato e anidrite, applicazione a macchina.*

L'intonaco completo per interni di tipo monoprodotto a base di gesso emidrato 60% e anidrite 40%, confezionata in sacchi, deve essere applicato a macchina su superfici di laterizio o calcestruzzo, spianato con staggia e lisciato a frattazzo. Su intonaci a base cemento, è necessaria l'applicazione di primer.

#### *73.2.3.6 Rasatura per interni di tipo monoprodotto per applicazione a mano*

La rasatura per interni di tipo monoprodotto di miscela di gesso emidrato (scagliola) e additivi chimici, confezionata in sacchi, deve essere applicata a mano con cazzuola americana o frattazzo metallico. Su intonaci a base cemento, è necessaria l'applicazione di primer.

L'applicazione consta di due fasi ben distinte:

- 1° fase (carica): l'intonaco impastato viene steso sulla parete o sul soffitto, fino allo spessore desiderato, con un opportuno numero di passate successive, utilizzando la tradizionale talocchia di legno. Lo spessore totale minimo è di 5 mm;
- 2° fase (finitura): dopo circa 30 minuti, l'intonaco deve essere lamato con la spatola americana grande per togliere le eventuali ondulazioni e successivamente, utilizzando lo stesso impasto lasciato a riposo nel gabasso, si effettuano le operazioni di ricarica. La lisciatura speculare finale si ottiene passando la superficie a vista con la spatola americana piccola, bagnando leggermente la superficie. L'intonaco così finito è idoneo a ricevere pitture all'acqua e carte da parati a superficie completamente asciutta.

Nel periodo invernale si deve evitare che la temperatura ambiente non scenda sotto i +5 °C nelle prime 24 ore. Per ottenere un asciugamento ottimale è necessario arieggiare i locali, in modo da permettere la fuoriuscita dell'umidità.

Nel periodo estivo la temperatura dell'ambiente durante il periodo d'applicazione non dovrà superare i +35 °C.

Il sottofondo, prima dell'applicazione del rivestimento, dovrà essere perfettamente asciutto. Sono idonei solo i collanti sintetici. La posa deve essere eseguita secondo il metodo del giunto aperto, riempito in seguito con il coprifughe.

Eventuali ferri d'armatura a filo murature devono essere trattati con idonea protezione antiruggine, così come le piattabande metalliche, che devono essere ricoperte con rete metallica in filo zincato fissata alla muratura.

#### *73.2.3.7 Paraspigoli in lamiera zincata*

I paraspigoli devono essere applicati prima della formazione degli intonaci, e devono essere costituiti da profilati in lamiera zincata dell'altezza minima di 170 cm e dello spessore di 1 mm.

#### *73.2.4 Lisciatura per interni di tipo monoprodotto per applicazione a mano*

La lisciatura per interni di tipo monoprodotto deve essere applicata a mano con cazzuola americana o frattazzo metallico. Su intonaci a base di cemento, è necessaria l'applicazione di primer.

Le modalità di applicazione del gesso scagliola per lisciatura, quando viene usata come rasatura, sono identiche a quelle descritte per l'applicazione a spessore. Si tenga conto che, a causa dello spessore sottile, minimo di 3 mm, vengono automaticamente ridotti i tempi di lavorabilità, specialmente se l'applicazione viene effettuata su sottofondo perfettamente asciutto.

#### *73.2.5 Intonaco per interni per trattamento acustico dei locali, di tipo premiscelato, a base di vermiculite, applicazione a spruzzo*

L'intonaco per interni per trattamento acustico dei locali, di tipo premiscelato, a base di vermiculite e leganti inorganici, resine e additivi chimici, confezionato in sacchi, deve essere applicato a spruzzo direttamente su sottofondi in calcestruzzo, laterizio e laterocemento.

Prima dell'applicazione dell'intonaco su superfici di calcestruzzo, si dovranno eliminare tutte le eventuali sporgenze di elementi metallici per evitare la fuoriuscita di macchie di ruggine e stendere una mano di imprimitura a base di resina.

Prima dell'applicazione dell'intonaco su superfici miste di calcestruzzo e laterizio, per rendere uniformi le superfici dovrà essere steso uno strato sottile di intonaco grezzo.

La finitura verrà realizzata come previsto nei disegni di progetto, secondo una delle tipologie sotto indicate:

- lisciato, con sovrapposizione di finitura speciale a base di vermiculite (spessore 2 mm), colorata in pasta;
- non lisciato, con sovrapposizione di finitura speciale a base di perlite fine (spessore 1 mm), colorata in pasta;
- non lisciato (naturale).

#### *73.2.6 Intonaco per interni per protezione antincendio*

L'intonaco resistente alla fiamma deve essere costituito da miscela di vermiculite, leganti speciali e additivi chimici, dovrà essere applicato su pareti e soffitti aventi superficie rasata o rustica, per lo spessore minimo di 20 mm, e comunque adeguati a quanto richiesto dalle norme antincendio.

Deve essere applicato a spruzzo sia direttamente sulle superfici da proteggere, sia sull'eventuale inscatolamento eseguito con l'impiego di una adeguata rete porta intonaco.

Nel caso di applicazione su superfici in acciaio, le stesse dovranno essere preventivamente trattate con vernici antiruggine e liberate da polvere, grasso, olio e altre sostanze estranee.

#### *73.2.7 Intonaco isolante termico a base di leganti idraulici e polistirene, applicazione a spruzzo*

L'intonaco isolante, miscela di granule di polistirene, leganti idraulici e additivi, confezionata in sacchi, si deve applicare a spruzzo nello spessore previsto sui disegni di progetto seguendo la procedura seguente:

- applicazione sul sottofondo grezzo di uno strato dello spessore di 10 mm di intonaco avente funzione di aggrappante;
- applicazione di strati successivi di intonaco, ciascuno dello spessore non superiore a 20 mm, sino al raggiungimento dello spessore previsto.

Eventuali altri strati di finitura, se previsti, dovranno essere posati a distanza di almeno quattro settimane dalla posa dell'intonaco.

### *73.3 Intonaci per esterni*

#### *73.3.1 Gli strati componenti l'intonaco esterno*

Un buon intonaco specialmente su pareti in laterizio va applicato nel rispetto dei magisteri tradizionali, indipendentemente dalla tipologia usata (preparato in cantiere o premiscelato in stabilimento).

Devono essere stesi due, o meglio tre strati complessivamente (figura seguente), di cui il primo con funzione di aggrappaggio (rinzafo), il secondo per realizzare l'opportuno spessore (corpo o arriccio) e il terzo di finitura (stabilitura o finitura):

- 1) il rinzafo, preparato con inerti a granulometria più grossa e con elevato dosaggio di leganti, regolarizza il supporto e lo prepara in modo da assicurare una buona aderenza agli strati successivi. Prima di essere usato come supporto degli strati successivi, il rinzafo deve avere il tempo necessario per raggiungere le giuste caratteristiche di resistenza e di maturazione. La parete in laterizio deve essere preventivamente bagnata;
- 2) nel secondo strato, con prevalenti funzioni di tenuta e di impermeabilità, gli inerti sono più fini e il dosaggio di leganti è minore, in modo da limitare il ritiro;
- 3) il terzo strato, infine, avente una funzione estetica di finitura, si deve impiegare sabbia fine, calce e cemento.

L'esecuzione dell'intonacatura deve essere sospesa in caso che pareti eccessivamente calde, soleggiate o battute dal vento e in condizioni di bassa umidità relativa dell'aria.

### Stati componenti l'intonaco su una muratura di compannamento in laterizio

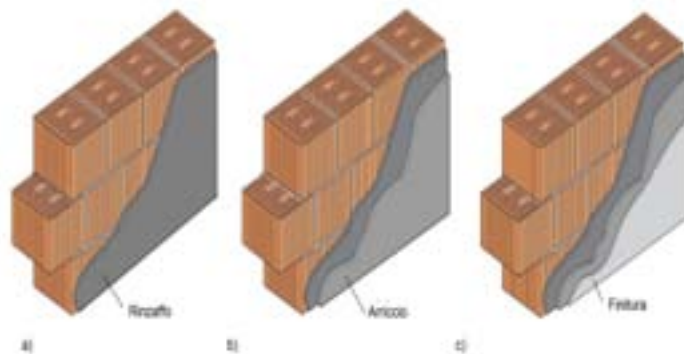

#### 73.3.2 Intonaco per esterno di tipo plastico

L'intonaco per esterno di tipo plastico sarà costituito da un rinzafo in malta di cemento tirato in piano a frattazzo dello spessore di 15 mm, e successiva applicazione di un intonaco plastico a base di inerti minerali e leganti polimerici plastici, colorato, dato a frattazzo metallico, previa preparazione dello strato di ancoraggio.

L'intonaco plastico può essere applicato su intonaco grezzo, civile, di malta bastarda, tonachino, e su elementi prefabbricati in conglomerato cementizio.

Prima dell'applicazione dovranno essere asportate tutte le zone inconsistenti di intonaco. Occorre eliminare la polvere con una spazzolatura manuale e primerizzare i fondi con idoneo fissativo.

L'applicazione del prodotto deve essere eseguita manualmente in doppio strato, applicando un primo strato con un normale frattone in acciaio. Appena quest'ultimo sarà asciutto, con lo stesso sistema si applicherà un secondo strato di prodotto. L'effetto rustico può essere immediatamente ottenuto con un rullo di caucciù o con rullo di spugna forata.

La maggiore o minore intensità dei rilievi è esclusivamente determinata dalla quantità di prodotto che si impiega.

#### 73.3.3 Intonaco civile per esterni tipo Li Vigni

L'intonaco tipo Li Vigni, è un intonaco a finitura lamata, colorato, a base di calce grassa in pasta (grassello) stagionata, aggregato con sabbia dolomitica, a granulometria calibrata, con l'aggiunta di terre coloranti, in proporzioni variabili.

L'impasto deve essere applicato su supporto stagionato. Gli intonaci di fondo preferibili, per una maggiore durata dell'intonaco, possono essere:

- intonaco di fiore di calce e pozzolana;
- intonaco di calce idraulica bianca;
- malta predosata a grassello di calce;
- pozzolana e cocchiopesto.

L'impasto deve essere applicato su sottofondi preventivamente bagnati, con frattone di legno. Un primo strato dell'impasto deve essere dello spessore di circa 5 mm, e non appena quest'ultimo sarà in fase di presa, si dovrà applicare un secondo strato, per lo spessore di altri 5 mm, spianandolo col frattone, al fine di livellarlo, e rendere la superficie planare.

A crosta indurita, si eseguirà la lamatura, che consiste nel raschiamento dello strato superficiale dell'impasto, utilizzando una lama a denti piccoli, al fine di rompere l'impasto fresco, togliendone qualche millimetro, assicurandosi di lamare sempre in orizzontale al fine di ottenere l'uniformità della superficie. È necessario, non appena l'intonaco sarà indurito, spazzolare la parete con una pennellina, al fine di eliminare i granelli rotti non più aderenti.

#### 73.3.4 Intonaco civile per esterni tipo Terranova

L'intonaco con lana minerale, detto intonaco Terranova, consiste nell'applicazione di una miscela di legante, inerti quarziferi e coloranti minerali.

La finitura deve essere applicata esclusivamente su supporti minerali assorbenti quali intonaci a base di calce o a base di calce-cemento, di cantiere o premiscelati, e vecchi intonaci tipo Terranova, purché stabili e consistenti, con coefficiente di permeabilità al vapore  $\mu < 12$ , e conduttività termica  $\lambda = 0,4 \text{ W/mK}$ .

Il supporto deve essere regolare e assorbente, privo di grassi e di parti solubili in acqua, solido, omogeneo, perfettamente stagionato e non soggetto a movimenti. Eventuali rappezzi devono accordarsi con il tipo di materiale esistente. Tutte le superfici devono essere preventivamente bagnate a rifiuto. In caso di sottofondi molto assorbenti o di temperature elevate, occorre bagnare il supporto anche la sera precedente l'applicazione.

Il prodotto deve essere impastato mantenendo costante il rapporto acqua/materiale. Il supporto deve essere bagnato a rifiuto e l'applicazione deve iniziare quando l'acqua è stata completamente assorbita.

L'impasto deve essere applicato con cazzuola, comprimendo bene la superficie con cazzuola e frattazzo, sino a ottenere uno spessore di circa 8 mm. All'inizio della presa occorre lamare con lama o spazzola a chiodi e successivamente spazzolare con spazzola di crine asciutta. L'operazione di lamatura deve ridurre lo spessore a circa 5÷6 mm.

L'intonaco non deve essere eseguito sulle pareti in presenza di sole, vento o pioggia battente. In caso di pioggia deve essere protetta la facciata durante il tempo necessario alla presa del prodotto.

Il prodotto non deve essere assolutamente applicato su supporti gelati, in fase di disgelo o con rischio di gelo nelle 24 ore successive l'applicazione.

L'aspetto cromatico può variare in funzione dell'assorbimento del supporto e delle condizioni ambientali. Occorre evitare l'applicazione in facciata in tempi diversi, su supporti disomogenei e su supporti assorbenti non bagnati.

Nell'applicazione dell'intonaco su superfici estese devono essere previste le opportune interruzioni in prossimità di giunti o pluviali, oppure bisogna creare opportuni tagli tecnici.

Le superfici di intonaco non devono essere bagnate nelle 48 ore successive all'applicazione.

#### *73.3.5 Intonaco a base di silicati di potassio*

L'intonaco a base di silicati di potassio, traspirante per interni ed esterni, in uno o più strati deve essere steso con spatola in acciaio e lisciato a finire con quella in plastica. Tra una mano e l'altra attendere il tempo minimo indicato dal produttore. Lo spessore minimo degli strati deve essere di almeno 10\_ mm. La finitura deve essere preceduta dall'applicazione di uno strato di idoneo primer.

L'intonaco a base di silicati di potassio eseguito in condizioni atmosferiche non idonee influenza negativamente i tempi di essiccazione compromettendo il raggiungimento ottimale delle caratteristiche estetiche e prestazionali.

L'applicazione del prodotto eseguita con temperature elevate ( $> 30^{\circ}\text{C}$ ), influenza negativamente il processo di silicizzazione. La conseguente presenza di silicato attivo, può dare origine, a seguito di dilavamenti da parte dell'acqua piovana, alla formazione di antiestetiche macchie o colature biancastre insolubili di silicato, per la risoluzione delle quali si rende necessario, prima di procedere alla riapplicazione del ciclo, un intervento di neutralizzazione.

L'appaltatore per l'applicazione sulle facciate, su un intero prospetto da spigolo a spigolo deve impiegare materiale appartenente allo stesso lotto di fabbricazione. Nel caso di impiego di prodotti provenienti da diversi lotti di fabbricazione è opportuno mescolare fra loro le varie partite, allo scopo di evitare differenze di tonalità. In caso contrario si potrebbero evidenziare disuniformità cromatiche.

Non deve essere utilizzata per una stessa parete un colore riprodotto con sistemi diversi da quelli indicati dal produttore.

L'appaltatore prima dell'applicazione dovrà fornire al direttore dei lavori le schede tecniche della finitura rilasciate dal produttore per la verifica delle caratteristiche rispetto alle prescrizioni progettuali.

#### *73.3.6 Intonaco a base silossanica*

La finitura dell'intonaco a base silossanica è costituita da una resina silossanica in dispersione acquosa che garantisce una elevatissima idrorepellenza, mantenendo sempre asciutta la superficie dell'intonaco esterno, e un'ottima traspirabilità.

Prima dell'applicazione bisogna accertarsi che il supporto da trattare sia coerente. I supporti devono trovarsi nelle condizioni idonee a ricevere il ciclo di finitura e dovranno essere stati trattati in modo opportuno

(spazzolatura, spolveratura, consolidamento). Gli eventuali intonaci esistenti debolmente sfarinanti dovranno essere trattati con l'apposito prodotto per l'aumento della coesione, il prodotto deve essere compatibile con la finitura a base silossonica. Eventuali fessure o cavità presenti nel supporto devono essere idoneamente trattate con prodotti compatibili con la finitura a base silossanica e previa accettazione del direttore dei lavori. Il fondo delle superfici cementizie prima dell'applicazione della finitura deve essere trattato con specifico primer.

L'applicazione della finitura deve essere eseguita mediante spatola americana in acciaio o con spatola di plastica; in genere prima del completo essiccamento, si frattazza con attrezzo di spugna o spatola di plastica. In particolari condizioni climatiche (presenza di vento, temperature elevate) è più indicata la lavorazione della finitura con spatola di plastica.

Nell'applicazione della finitura è opportuno interrompere la lavorazione in corrispondenza di fasce marcapiano, spigoli, grondaie, per evitare soluzioni di continuità nella ripresa tra campiture diverse.

### *73.3.7 Rivestimento cementizio flessibile per l'impermeabilizzazione di calcestruzzo e di intonaci*

Il rivestimento cementizio flessibile per l'impermeabilizzazione di calcestruzzo e di intonaci deve essere impermeabilizzante, bicomponente, elastoplastico. Il primo componente è un premiscelato in polvere a base di leganti idraulici, inerti selezionati, e additivi che migliorano la lavorabilità e l'impermeabilità. Il secondo componente è un lattice a base di speciali polimeri sintetici in dispersione acquosa. La miscela dei due componenti deve produrre un impasto facilmente applicabile e avente un'ottima adesione su ogni tipo di supporto, e realizzare un'impermeabilizzazione elastica capace di assecondare e assorbire i movimenti strutturali del calcestruzzo senza lesionarsi, e risultando nel contempo impermeabile ai gas aggressivi dell'atmosfera, quali CO<sub>2</sub>-SO<sub>2</sub>.

Per l'applicazione, i supporti in calcestruzzo devono essere preparati per garantire un'ottima adesione del rivestimento impermeabile. È quindi necessario asportare tutte le parti incoerenti e prive di consistenza mediante scalpellatura, spazzolatura, idrolavaggio. Le tracce di olii, disarmanti, ruggine e sporco in genere devono essere rimosse, e le superfici devono essere prive di ristagni d'acqua. Le parti degradate e i vespai devono essere preventivamente ripristinati con malta idonea e compatibile, in modo da ottenere una superficie uniforme.

La preparazione dell'impasto del rivestimento deve evitare l'inglobamento d'aria, e deve essere omogeneo e privo di grumi, con buone caratteristiche di scorrevolezza e di tissotropia, e di facile applicabilità.

L'applicazione può essere fatta meccanicamente con pompa spruzzatrice o manualmente con spatola inox, rasando uniformemente l'impasto sia in orizzontale che in verticale, fino ad uno spessore massimo di 2 mm per mano. In zone particolarmente sollecitate, deve essere applicata l'armatura del rivestimento con rete apposita e compatibile con il rivestimento.

Nella stagione calda, per evitare l'essiccazione rapida, è consigliato di bagnare il sottofondo di applicazione senza creare veli d'acqua.

### *73.3.8 Esecuzione dell'intonaco su strutture in calcestruzzo armato*

Nel caso di intonaci da applicare su strutture di calcestruzzo di cemento armato (travi, pilastri), si prescrive l'impiego di una rete in fibra di vetro fissato al supporto allo scopo di eliminare la cavillature lungo le linee di contatto tra i due materiali di diversa costituzione.

La rete in fibra di vetro deve essere estesa fino a 20 ÷ 30 cm oltre la zona interessata da possibili lesioni.

La linea di contatto fra le strutture in cemento armato e tamponamento in laterizio può essere zona di fessurazioni causate dal diverso coefficiente di dilatazione termica fra i due materiali, soprattutto in presenza di parti soleggiate e con tinteggiatura scura.

### *73.3.9 Divieti per l'appaltatore*

Non si può procedere all'esecuzione di intonaci esterni, quando le strutture non siano protette dagli agenti atmosferici, ossia quando vi sia la possibilità che le acque di pioggia possano imbibire le superfici da intonacare e neppure quando la temperatura minima nelle 24 ore sia tale da pregiudicare la buona presa della malta.

Alla limitazione si può derogare nel caso degli intonaci interni eseguiti in ambienti provvisoriamente chiusi e provvisti di adeguate sorgenti di calore.

### *«Num. prog. 2» Intonaci e trattamenti su edifici esistenti*

#### *«Num. prog. 3» Intonaci su superfici vecchie*

Per l'esecuzione degli intonaci su superfici vecchie, mai intonacate, si deve procedere al preliminare distacco di tutti gli elementi non perfettamente solidali con la muratura sottostante e alla lavatura delle superfici, in modo da garantire l'assoluta pulizia.

#### *«Num. prog. 3» Intonaci da eseguire su altri esistenti*

Per l'esecuzione di intonaci su altri già esistenti, si dovrà procedere al preliminare distacco di tutti i tratti di intonaco che non siano perfettamente solidali con la muratura sottostante, quindi si procederà ad una adeguata picconatura per creare una superficie su cui il nuovo intonaco possa aderire perfettamente e, successivamente, alla lavatura delle superfici in modo da garantire l'assoluta pulizia.

#### *«Num. prog. 3» Intonaco risanante ad azione deumidificante*

L'intonaco deumidificante è impiegato per il risanamento di murature umide e saline, di ogni genere e spessore.

L'esecuzione dell'intonaco risanante ad azione deumidificante deve assicurare uno spessore minimo finito di 25 mm, realizzato in almeno due strati con malte premiscelate ad alta resistenza ai sali, composte da calci idrauliche naturali, pozzolana, marmi macinati in curva granulometrica 0-4 mm, terre colorate naturali e additivi areanti naturali.

L'intonaco deve essere applicato sulla muratura preventivamente liberata dalle parti di intonaco preesistenti per almeno 70 cm oltre la fascia d'umidità, previo lavaggio ripetuto mediante idropulitrice o getto d'acqua a pressione e spazzolatura, al fine di asportare polveri e incrostazioni saline, nel rispetto della seguente metodologia:

- applicare lo strato di rinzafo a completa copertura del supporto per uno spessore minimo di 5 mm. Ad applicazione conclusa non dovranno notarsi parti mancanti anche di piccole dimensioni, e la superficie dovrà essere sufficientemente ruvida da garantire l'ancoraggio dello strato successivo. Attendere l'asciugatura dello strato ed eventualmente ripetere l'applicazione nei punti che dovessero rimanere umidi;
- applicare in due mani lo strato di intonaco risanante ad azione deumidificante, livellando e portando in piano il supporto con finitura frattazzata per uno spessore totale minimo finito di 200 mm. Al prodotto in fase di indumento non deve essere aggiunta acqua per ripristinarne la lavorabilità.

Le finiture devono essere compatibili con il risanamento effettuato, preferibilmente traspiranti e a base di calce.

#### *«Num. prog. 2» Giunti di dilatazione*

I giunti di dilatazione possono essere realizzati con profili in polivinil coloruro, in acciaio galvanizzato, in alluminio o in lamiera verniciata, con interposto elemento elastico, resistente agli agenti atmosferici. Il profilo deve avere la superficie di appoggio in neoprene o con caratteristiche tali da compensare le eventuali irregolarità della superficie d'appoggio.

Le modalità di applicazione devono essere quelle indicate dal produttore, come riportato nella scheda tecnica del prodotto.

#### *«Num. prog. 2» Protezione degli intonaci realizzati*

Le superfici intonacate non ancora stagionate, specie se esterne, devono risultare protette dagli agenti atmosferici (pioggia battente, vento, sole, gelo, ecc.), nelle modalità indicate dal produttore, soprattutto per evitare la repentina essiccazione per effetto dell'azione vento e del sole.

## Art. 74 - Opere di vetrazione e serramentistica

### 74.1 Definizioni

Per *opere di vetrazione* si intendono quelle che comportano la collocazione in opera di lastre di vetro (o prodotti similari sempre comunque in funzione di schermo), sia in luci fisse sia in ante fisse, o mobili di finestre, portefinestre o porte.

Per *opere di serramentistica* si intendono quelle relative alla collocazione di serramenti (infissi) nei vani aperti delle parti murarie destinate a riceverli.

### 74.2 Realizzazione

La realizzazione delle opere di vetrazione deve avvenire con i materiali e le modalità previsti dal progetto, e, ove questo non sia sufficientemente dettagliato, valgono le prescrizioni seguenti.

Le lastre di vetro in relazione al loro comportamento meccanico devono essere scelte tenendo conto delle loro dimensioni, delle sollecitazioni previste dovute a carico di vento e neve, delle sollecitazioni dovute ad eventuali sbattimenti e delle deformazioni prevedibili del serramento.

Devono, inoltre, essere considerate per la loro scelta le esigenze di isolamento termico, acustico, di trasmissione luminosa, di trasparenza o traslucidità, e di sicurezza, sia ai fini antinfortunistici che di resistenza alle effrazioni, agli atti vandalici, ecc.

Per la valutazione della adeguatezza delle lastre alle prescrizioni predette, in mancanza di prescrizioni nel progetto, si intendono adottati i criteri stabiliti nelle norme UNI per l'isolamento termico e acustico, la sicurezza, ecc. (**UNI 7143**, **UNI 7144**, **UNI EN 12758** e **UNI 7697**).

Gli smussi ai bordi e negli angoli devono prevenire possibili scagliature.

I materiali di tenuta, se non precisati nel progetto, si intendono scelti in relazione alla conformazione e alle dimensioni delle scanalature (o battente aperto con ferma vetro) per quanto riguarda lo spessore e le dimensioni in genere, la capacità di adattarsi alle deformazioni elastiche dei telai fissi e ante apribili; la resistenza alle sollecitazioni dovute ai cicli termo igrometrici, tenuto conto delle condizioni microlocali che si creano all'esterno rispetto all'interno, ecc. e tenuto conto del numero, posizione e caratteristiche dei tasselli di appoggio, periferici e spaziatori.

Nel caso di lastre posate senza serramento, gli elementi di fissaggio (squadrette, tiranti ecc.) devono avere adeguata resistenza meccanica, ed essere preferibilmente di metallo non ferroso o comunque protetto dalla corrosione. Tra gli elementi di fissaggio e la lastra deve essere interposto materiale elastico e durabile alle azioni climatiche.

La posa in opera deve avvenire previa eliminazione di depositi e materiali dannosi dalle lastre, serramenti, ecc. e collocando i tasselli di appoggio in modo da far trasmettere correttamente il peso della lastra al serramento. I tasselli di fissaggio servono a mantenere la lastra nella posizione prefissata.

Le lastre che possono essere urtate devono essere rese visibili con opportuni segnali (motivi ornamentali, maniglie, ecc.).

La sigillatura dei giunti tra lastra e serramento deve essere continua in modo da eliminare ponti termici e acustici. Per i sigillanti e gli adesivi si devono rispettare le prescrizioni previste dal fabbricante per la preparazione, le condizioni ambientali di posa e di manutenzione. La sigillatura deve, comunque, essere conforme a quella richiesta dal progetto, o effettuata sui prodotti utilizzati per qualificare il serramento nel suo insieme.

L'esecuzione effettuata secondo la norma **UNI 6534** potrà essere considerata conforme alla richiesta del presente capitolato nei limiti di validità della norma stessa.

### 74.3 Posa in opera dei serramenti

La realizzazione della posa dei serramenti deve essere effettuata come indicato nel progetto esecutivo, e, quando non precisato, deve avvenire secondo le prescrizioni seguenti.

Le finestre devono essere collocate su propri controtelai e fissate con i mezzi previsti dal progetto e, comunque, in modo da evitare sollecitazioni localizzate.

Il giunto tra controtelaio e telaio fisso, se non progettato in dettaglio, onde mantenere le prestazioni richieste al serramento, dovrà essere eseguito con le seguenti attenzioni:

- assicurare tenuta all'aria e isolamento acustico;
- gli interspazi devono essere sigillati con materiale comprimibile e che resti elastico nel tempo. Se ciò non fosse sufficiente (giunti larghi più di 8 mm) si sigillerà anche con apposito sigillante capace di mantenere l'elasticità nel tempo e di aderire al materiale dei serramenti;
- il fissaggio deve resistere alle sollecitazioni che il serramento trasmette sotto l'azione del vento o dei carichi dovuti all'utenza (comprese le false manovre).

La posa con contatto diretto tra serramento e parte muraria deve avvenire:

- assicurando il fissaggio con l'ausilio di elementi meccanici (zanche, tasselli ad espansione, ecc.);
- sigillando il perimetro esterno con malta, previa eventuale interposizione di elementi separatori quali non tessuti, fogli, ecc.;
- curando l'immediata pulizia delle parti che possono essere danneggiate (macchiate, corrosive, ecc.) dal contatto con la malta o altri prodotti utilizzati durante l'installazione del serramento.

Le porte devono essere posate in opera analogamente a quanto indicato per le finestre. Inoltre, si dovranno curare le altezze di posa rispetto al livello del pavimento finito.

Per le porte con alte prestazioni meccaniche (antieffrazione), acustiche, termiche o di comportamento al fuoco, si rispetteranno, inoltre, le istruzioni per la posa date dal fabbricante e accettate dalla direzione dei lavori.

#### *74.4 Controlli del direttore di lavori*

Il direttore dei lavori, nel corso dell'esecuzione dei lavori (con riferimento ai tempi e alle procedure), verificherà via via che i materiali impiegati e le tecniche di posa siano effettivamente quelli prescritti. In particolare, verificherà la realizzazione delle sigillature tra lastre di vetro e telai e tra i telai fissi e i controtelai, l'esecuzione dei fissaggi per le lastre non intelaiate e il rispetto delle prescrizioni di progetto, del capitolato e del produttore per i serramenti con altre prestazioni. A conclusione dei lavori, il direttore eseguirà verifiche visive della corretta messa in opera e della completezza di giunti, sigillature, ecc., nonché i controlli orientativi circa la forza di apertura e chiusura dei serramenti (stimandole con la forza corporea necessaria), e l'assenza di punti di attrito non previsti. Eseguirà, quindi, prove orientative di tenuta all'acqua, con spruzzatori a pioggia, e all'aria, con l'uso di fumogeni, ecc.

### **Art. 75 - Esecuzione delle pavimentazioni**

#### *75.1 Definizioni*

Le pavimentazioni si intendono convenzionalmente suddivise nelle seguenti categorie:

- pavimentazioni su strato portante;
- pavimentazioni su terreno (dove, cioè, la funzione di strato portante del sistema di pavimentazione è svolta dal terreno).

Quando non è diversamente descritto negli altri documenti progettuali (o quando questi non sono sufficientemente dettagliati), si intende che ciascuna delle categorie sopracitate sarà composta dagli strati funzionali di seguito descritti.

##### *75.1.1 Pavimentazione su strato portante*

La pavimentazione su strato portante avrà come elementi o strati fondamentali:

- lo strato portante, con la funzione di resistenza alle sollecitazioni meccaniche dovute ai carichi permanenti o di esercizio;
- lo strato di scorrimento, con la funzione di compensare e rendere compatibili gli eventuali scorrimenti differenziali tra strati contigui;
- lo strato ripartitore, con la funzione di trasmettere allo strato portante le sollecitazioni meccaniche impresse dai carichi esterni, qualora gli strati costituenti la pavimentazione abbiano comportamenti meccanici sensibilmente differenziati;
- lo strato di collegamento, con la funzione di ancorare il rivestimento allo strato ripartitore (o portante);
- lo strato di rivestimento con compiti estetici e di resistenza alle sollecitazioni meccaniche, chimiche, ecc.).

A seconda delle condizioni di utilizzo e delle sollecitazioni previste, i seguenti strati possono diventare fondamentali:

- strato di impermeabilizzante, con la funzione di dare alla pavimentazione una prefissata impermeabilità ai liquidi e ai vapori;
- strato di isolamento termico, con la funzione di portare la pavimentazione ad un prefissato isolamento termico;
- strato di isolamento acustico, con la funzione di portare la pavimentazione ad un prefissato isolamento acustico;
- strato di compensazione con funzione di compensare quote, le pendenze, gli errori di planarità ed eventualmente incorporare impianti (spesso questo strato ha anche funzione di strato di collegamento).

#### *75.1.1.1 Realizzazione degli strati portanti*

La realizzazione degli strati portati sarà effettuata utilizzando i materiali indicati nel progetto. In caso contrario, si rispetteranno le prescrizioni seguenti e quelle fornite dalla direzione dei lavori:

##### STRATO PORTANTE

Per lo strato portante, a seconda della soluzione costruttiva adottata, si farà riferimento alle prescrizioni già date nel presente capitolato sulle strutture di calcestruzzo, sulle strutture metalliche, sulle strutture miste acciaio e calcestruzzo, sulle strutture di legno, ecc.

##### STRATO DI SCORRIMENTO

Per lo strato di scorrimento, finalizzato a consentire eventuali movimenti differenziati tra le diverse parti della pavimentazione, a seconda della soluzione costruttiva adottata si farà riferimento alle prescrizioni già date per i prodotti quali sabbia, membrane a base sintetica o bituminosa, fogli di carta o cartone, geotessili o pannelli di fibre, di vetro o roccia. Durante la realizzazione si curerà la continuità dello strato, la corretta sovrapposizione o realizzazione dei giunti e l'esecuzione di bordi, risvolti, ecc.

##### STRATO RIPARATORE

Per lo strato ripartitore, a seconda della soluzione costruttiva adottata, si farà riferimento alle prescrizioni già date per i prodotti quali calcestruzzi armati o non, malte cementizie, lastre prefabbricate di calcestruzzo armato o non, lastre o pannelli a base di legno. Durante la realizzazione si curerà, oltre alla corretta esecuzione dello strato in quanto a continuità e spessore, la realizzazione di giunti e bordi e dei punti di interferenza con elementi verticali o con passaggi di elementi impiantistici, in modo da evitare azioni meccaniche localizzate o incompatibilità chimico-fisiche. Sarà, infine, curato che la superficie finale abbia caratteristiche di planarità, rugosità, ecc. adeguate per lo strato successivo.

##### STRATO DI COLLEGAMENTO

Per lo strato di collegamento, a seconda della soluzione costruttiva adottata, si farà riferimento alle prescrizioni già date per i prodotti quali malte, adesivi organici e/o con base cementizia e, nei casi particolari, alle prescrizioni del produttore per elementi di fissaggio, meccanici o di altro tipo. Durante la realizzazione si curerà la uniforme e corretta distribuzione del prodotto, con riferimento agli spessori e/o quantità consigliate dal produttore, in modo da evitare eccesso da rifiuto o insufficienza, che può provocare scarsa resistenza o adesione. Si verificherà, inoltre, che la posa avvenga con gli strumenti e nelle condizioni ambientali (temperatura, umidità) e preparazione dei supporti suggeriti dal produttore.

##### STRATO DI RIVESTIMENTO

Per lo strato di rivestimento, a seconda della soluzione costruttiva adottata, si farà riferimento alle prescrizioni già date per i prodotti per pavimentazione. Durante la fase di posa si curerà la corretta esecuzione degli eventuali motivi ornamentali, la posa degli elementi di completamento e/o accessori, la corretta esecuzione dei giunti e delle zone di interferenza (bordi, elementi verticali, ecc.), le caratteristiche di planarità o, comunque, delle conformazioni superficiali rispetto alle prescrizioni di progetto, nonché le condizioni ambientali di posa e i tempi di maturazione.

##### STRATO DI IMPERMEABILIZZAZIONE

Per lo strato di impermeabilizzazione, a seconda che abbia funzione di tenuta all'acqua, barriera o schermo al vapore, valgono le indicazioni fornite per questi strati all'articolo sulle coperture continue. In generale, lo strato a protezione del sottofondo deve essere realizzato con guaine con giunti sovrapposti.

#### STRATO DI ISOLAMENTO TERMICO

---

Per lo strato di isolamento termico, finalizzato a contenere lo scambio termico tra le superfici orizzontali, possono impiegarsi calcestruzzi additivati con inerti leggeri, come argilla espansa o polistirolo espanso. In alternativa, possono impiegarsi lastre in polistirene o poliuretano espansi, lastre in fibre minerali e granulari espansi, e tra tali elementi devono essere eventualmente interposto uno strato di irrigidimento.

#### STRATO DI ISOLAMENTO ACUSTICO

---

Per lo strato di isolamento acustico, a seconda della soluzione costruttiva adottata, si farà riferimento per i prodotti alle prescrizioni già date nell'apposito articolo. Durante la fase di posa in opera si curerà il rispetto delle indicazioni progettuali e, comunque, la continuità dello strato con la corretta realizzazione di giunti/sovrapposizioni, la realizzazione attenta dei risvolti ai bordi e nei punti di interferenza con elementi verticali (nel caso di pavimento cosiddetto *galleggiante* i risvolti dovranno contenere tutti gli strati sovrastanti). Nei casi dell'utilizzo di supporti di gomma, sughero, ecc. sarà verificato il corretto posizionamento di questi elementi e i problemi di compatibilità meccanica, chimica, ecc. con lo strato sottostante e con quello sovrastante.

#### STRATO DI COMPENSAZIONE

---

Per lo strato di compensazione delle quote valgono le prescrizioni date per lo strato di collegamento (per gli strati sottili) e/o per lo strato ripartitore (per gli spessori maggiori di 20 mm).

##### 75.1.2 Pavimenti su terreno

La pavimentazione su terreno avrà come elementi o strati funzionali:

- il terreno (suolo), con funzione di resistere alle sollecitazioni meccaniche trasmesse dalla pavimentazione;
- lo strato impermeabilizzante (o drenante);
- lo strato ripartitore;
- gli strati di compensazione e/o pendenza;
- il rivestimento.

A seconda delle condizioni di utilizzo e delle sollecitazioni, possono essere previsti altri strati complementari.

##### 75.1.2.1 Realizzazione degli strati di pavimentazioni su terreno

Per le pavimentazioni su terreno la realizzazione degli strati sarà effettuata utilizzando i materiali e gli spessori degli strati indicati nel progetto e le ulteriori indicazioni del direttore dei lavori:

#### STRATO COSTITUITO DAL TERRENO

---

Per lo strato costituito dal terreno, si provvederà alle operazioni di asportazione dei vegetali e dello strato contenente le loro radici o comunque ricco di sostanze organiche. Sulla base delle sue caratteristiche di portanza, limite liquido, limite plastico, indice di plasticità, massa volumica, ecc. si procederà alle operazioni di costipamento con opportuni mezzi meccanici, e alla formazione di eventuale correzione e/o sostituzione (trattamento) dello strato superiore per conferirgli le necessarie caratteristiche meccaniche, di deformabilità, ecc.

#### STRATO IMPERMEABILIZZANTE O DRENANTE

---

Per lo strato impermeabilizzante o drenante, si farà riferimento alle prescrizioni già fornite per i materiali quali sabbia, ghiaia, pietrisco, ecc., alle norme sulle costruzioni stradali. Per l'esecuzione dello strato si adotteranno opportuni dosaggi granulometrici di sabbia, ghiaia e pietrisco, in modo da conferire allo strato resistenza meccanica, resistenza al gelo e limite di plasticità adeguati. Per gli strati realizzati con geotessili, si curerà la continuità dello strato, la sua consistenza e la corretta esecuzione dei bordi e dei punti di incontro con opere di raccolta delle acque, strutture verticali, ecc.

#### STRATO RIPARTITORE DI CARICHI

---

Per lo strato ripartitore dei carichi, si farà riferimento alle norme relative costruzioni stradali. In generale, si curerà la corretta esecuzione degli spessori, la continuità degli strati, la realizzazione dei giunti dei bordi e dei punti particolari.

#### STRATO DI COMPENSAZIONE E/O PENDENZA

---

Per lo strato di compensazione e/o pendenza valgono le indicazioni fornite per lo strato ripartitore. È ammesso che esso sia eseguito anche successivamente allo strato ripartitore, purché sia utilizzato materiale identico o comunque compatibile, e siano evitati fenomeni di incompatibilità fisica o chimica o, comunque, di scarsa aderenza dovuta ai tempi di presa, maturazione e/o alle condizioni climatiche al momento dell'esecuzione.

#### STRATO DI RIVESTIMENTO

---

Per lo strato di rivestimento valgono le indicazioni fornite nell'articolo sui prodotti per pavimentazione.

Durante l'esecuzione si curerà, in particolare, la continuità e regolarità dello strato (planarità, deformazioni locali, pendenze, ecc.) e l'esecuzione dei bordi e dei punti particolari.

#### *75.2 Esecuzione delle pavimentazioni interne con collante*

Le operazioni di posa in opera di pavimentazioni interne o esterne con strato collante si articolano nelle seguenti fasi:

- preparazione della superficie di appoggio;
- preparazione del collante;
- stesa del collante e collocazione delle piastrelle;
- stuccatura dei giunti e pulizia.

#### PREPARAZIONE DEL COLLANTE

---

Le caratteristiche del collante devono rispettare le prescrizioni progettuali ed essere compatibili con il tipo di piastrella da fissare, ferme restando le eventuali indicazioni del direttore dei lavori.

L'impasto del collante deve essere perfettamente omogeneo, sufficientemente fluido e di facile applicazione.

Nella stesa e nella preparazione devono essere rispettate le istruzioni dei fornitori, per quanto concerne non solo il dosaggio, ma anche il tempo di riposo (normalmente 10-15 minuti).

Si evidenzia che, dal momento dell'impasto, la colla è utilizzabile per almeno tre ore. Anche per questo dato, che può dipendere dalle condizioni ambientali, ed in particolare dalla temperatura, conviene, comunque, fare riferimento alle specifiche tecniche dei fornitori.

#### STESA DEL COLLANTE E COLLOCAZIONE DELLE PIASTRELLE

---

Il collante deve essere applicato con un'apposita spatola dentellata che consente di regolare lo spessore dello strato legante, e di realizzare una superficie con solchi di profondità appropriata a delimitare le zone di primo contatto fra lo strato legante e le piastrelle.

Quando la piastrella viene appoggiata e pressata sulla superficie del collante, tale zona si allarga, fino ad interessare, aderendovi, gran parte della faccia della piastrella. Occorre, quindi, applicare il collante, volta per volta, in superfici limitate, controllando ogni tanto che l'adesivo non abbia ridotto il proprio potere bagnante. Questo controllo si può effettuare staccando una piastrella subito dopo l'applicazione e verificando l'adesione del collante alla superficie d'attacco, oppure appoggiando i polpastrelli della mano al collante. Se tale controllo non è soddisfacente, è necessario rinnovare la superficie dell'adesivo mediante applicazione di uno strato fresco.

#### STUCCATURA DEI GIUNTI E PULIZIA

---

L'operazione di stuccatura dei giunti, con cemento bianco o prodotto specifico per fughe, deve essere eseguita mediante una spatola di gomma o di materiale plastico, in modo da ottenere un riempimento completo dei giunti. Una prima pulizia della pavimentazione deve essere effettuata mediante spugna umida. In seguito si può procedere a una pulizia più accurata usando prodotti per la pulizia dei pavimenti.

#### *75.3 Soglie e davanzali*

Tutti i davanzali e le soglie di finestre e porte-finestre saranno in marmo (o pietra naturale) tipo travertino, colore oniciato e/o simile, spessore non inferiore a 3 cm e larghezza non inferiore allo spessore del vano nel quale devono essere collocate. Le soglie interne ed esterne, per luci fino a 150 cm, dovranno essere costituite da un unico elemento.

Le soglie dovranno essere lucidate nella parte a vista e poste in opera con malta cementizia.

Le soglie esterne dovranno essere dotate di intagli per mazzette e listello per battuta serramento in alluminio o in PVC rigido.

La parte ammorsata delle soglie esterne non dovrà essere inferiore a 3 cm, mentre dovrà essere di almeno 2 cm per quella delle porte interne.

#### *75.4 Zoccolino battiscopa*

Gli zoccolini battiscopa, nella forma e nel materiale (legno, plastica, marmo, gres, ceramica, ecc.) dipendente dal tipo di pavimentazione, possono essere fissati alle pareti con:

- malta cementizia;
- colla utilizzata per l'esecuzione delle pavimentazioni;
- viti ad espansione.

Gli zoccolini dovranno avere le seguenti caratteristiche dimensionali:

- altezza: (8-10 cm per il marmo e 10-15 per gli elementi in plastica);

La posa in opera degli zoccolini battiscopa in gres, ceramica, marmo con malta cementizia (o colla), deve essere completata con la stuccatura, la stilatura e la sigillatura dei giunti con cemento bianco specifico per fughe.

#### *75.5 Rivestimento dei gradini*

I gradini e i sottogradi delle scale dovranno essere rivestiti con lastre di marmo di spessore non inferiore a 3 cm per le pedate e a 2 cm per i sottogradi.

Le pedate dovranno essere collocate con malta cementizia, accuratamente battuta in tutta la superficie per fare defluire la malta. Le lastre devono essere leggermente inclinate in avanti per evitare il ristagno dell'acqua, soprattutto se si tratta di gradini di scale esterne.

#### *75.6 Controlli del direttore dei lavori*

Il direttore dei lavori per la realizzazione delle pavimentazioni verificherà:

- il collegamento tra gli strati;
- la realizzazione dei giunti/sovrapposizioni per gli strati realizzati con pannelli, fogli e in genere prodotti preformati;
- l'esecuzione accurata dei bordi e dei punti particolari.

Ove sono richieste lavorazioni in sito, il direttore dei lavori verificherà, con semplici metodi da cantiere:

- le resistenze meccaniche (portate, punzonamenti, resistenze a flessione);
- le adesioni fra strati (o, quando richiesto, l'esistenza di completa separazione);
- le tenute all'acqua, all'umidità, ecc.

A conclusione dei lavori, infine, eseguirà prove (anche solo localizzate) di funzionamento, formando battenti di acqua, condizioni di carico, di punzonamento, ecc. che siano significativi delle ipotesi previste dal progetto o dalla realtà.

### **Art. 76 - Opere di rifinitura varie**

#### *76.1 Verniciature e tinteggiature*

##### *76.1.1 Attrezzatura*

Tutta l'attrezzatura che si prevede di usare per le operazioni di verniciatura o di tinteggiatura deve essere sottoposta all'approvazione della direzione dei lavori.

I pennelli e i rulli devono essere del tipo, della superficie e delle dimensioni adatte alle vernici che si impiegheranno e al tipo di lavoro che si sta eseguendo e non dovranno lasciare impronte.

L'attrezzatura per la verniciatura a spruzzo (air-less) deve essere corredata da pistole di tipo idoneo ad ogni singolo impiego.

Tutta l'attrezzatura, infine, deve essere mantenuta sempre in ottime condizioni di funzionamento. Si raccomanda, perciò, la pulizia più accurata per il successivo riutilizzo.

#### *76.1.2 Campionature*

L'appaltatore dovrà predisporre dei campioni dei supporti, possibilmente dello stesso materiale, sul quale saranno applicati i prodotti vernicianti o pitture con i trattamenti secondo i cicli previsti in più tonalità di tinte, per consentire alla direzione dei lavori di operare una scelta.

Secondo le disposizioni impartite, si dovrà completare un pannello, un tratto di muratura o un locale completo. La totalità del lavoro potrà procedere solo dopo l'approvazione della direzione dei lavori.

L'elemento scelto come campione servirà come riferimento al quale si dovrà uniformare l'intera opera da eseguire.

#### *76.1.3 Preparazione delle superfici*

Le operazioni di tinteggiatura o di verniciatura devono essere precedute da un'accurata preparazione delle superfici interessate (asportazione di carta da parati, asportazione di tempere, carteggiatura, lavaggio sgrassante, lavatura, neutralizzazione, rasatura, raschiature, maschiettatura, sabbatura e/ scrostatura, spolveratura, spazzolatura, stuccature, levigature, ecc.), con sistemi idonei ad assicurare la perfetta riuscita del lavoro.

#### *76.1.4 Stato delle superfici murarie e metalliche*

Le superfici murarie nuove devono essere prive di qualsiasi residuo di lavorazione precedente a quello del rivestimento protettivo o decorativo.

Le superfici metalliche nuove devono essere prive di calamina, ruggine, incrostazioni di malta, grassi, residui oleosi o untuosi e non essere trattati con pitture di fondo antiruggine o wash primer.

Le superfici dei manufatti lignei devono essere prive di tracce di residui untuosi o di pitture di fondo, nonché prive di fessurazioni e irregolarità trattate con mastici o stucchi non idonei.

#### *76.1.5 Preparazione dei prodotti*

La miscelazione e la posa in opera di prodotti monocomponenti e bicomponenti deve avvenire nei rapporti, nei modi e nei tempi indicati dalle schede tecniche rilasciate dal produttore onde evitare alterazioni del prodotto.

#### *76.1.6 Esecuzione*

##### *76.1.6.1 Tinteggiatura di pareti*

La tinteggiatura deve essere eseguita, salvo altre prescrizioni, a pennello, a rullo, a spruzzo, ecc., in conformità con i modi fissati per ciascun tipo di lavorazione e nei modi indicati dal produttore.

##### *76.1.6.1.1 Tinteggiatura con pittura alla calce*

Le pareti da tinteggiare devono essere preventivamente trattate con una mano di latte di calce. La tinta a calce, prima dell'impiego, deve essere passata attraverso un setaccio molto fine, onde eliminare granulosità e corpi estranei. Per ottenere il fissaggio deve essere mescolata alla tinta, nelle proporzioni indicate dal fabbricante, colla a base di acetato di polivinile.

Successivamente deve essere applicata a pennello la prima mano di tinta, mentre la seconda mano deve essere data a mezzo di pompa.

Le tinteggiature a calce non devono essere applicate su pareti con finitura a gesso.

Le pareti tinteggiate non devono presentare, neppure in misura minima, il fenomeno di sfarinamento e spolverio.

##### *76.1.6.1.2 Tinteggiatura a colla e gesso*

La tinteggiatura di pareti a colla e gesso comprende le seguenti fasi:

- spolveratura e ripulitura delle superfici;
- prima stuccatura a gesso e colla;
- levigamento con carta vetrata;

- spalmatura di colla temperata;
- rasatura dell'intonaco e ogni altra idonea preparazione;
- applicazione di due mani di tinta a colla e gesso.

La tinteggiatura può essere eseguita a mezze tinte oppure a tinte forti e con colori fini.

#### *76.1.6.1.3 Tinteggiatura a tempera*

La tinteggiatura a tempera, in tinta unica chiara, su intonaco civile, a calce o a gesso, richiede:

- la preparazione accurata del supporto mediante spazzolatura con raschietto e spazzola di saggina, per eliminare corpi estranei quali grumi, scabrosità, bolle, alveoli, difetti di vibrazione;
- la preparazione accurata del supporto mediante spazzolatura con stuccatura di crepe e cavillature, per ottenere omogeneità e continuità delle superfici da imbiancare e tinteggiare;
- l'imprimatura ad uno strato di isolante a base di resine acriliche all'acqua data a pennello;
- il ciclo di pittura costituito da strato di fondo e strato di finitura con pittura a tempera, dati a pennello o a rullo.

#### *76.1.6.1.4 Tinteggiatura con idropittura a base di cemento*

Questo tipo di tinteggiatura deve essere eseguito direttamente sull'intonaco o su calcestruzzo, previa accurata pulizia delle superfici.

La tinteggiatura deve essere eseguita a due mani.

L'applicazione non può essere eseguita su superfici già tinteggiate a calce se non previa rimozione di questa.

#### *76.1.6.1.5 Tinteggiatura con idropittura a base di resine sintetiche*

La tinteggiatura con idropittura a base di resine sintetiche deve essere anzitutto applicata, sulle superfici da trattare, una mano di fondo isolante, impiegando il prodotto nelle quantità e modalità consigliate dal produttore.

Dopo la completa essiccazione della mano di preparazione, si deve procedere all'applicazione delle due mani di tinta, intervallate l'una dall'altra di almeno 12 ore. L'applicazione può essere eseguita sia a pennello che a rullo.

Lo spessore minimo dello strato secco per ciascuna mano deve essere di 20 µ per gli interni e di 35 µ per gli esterni.

#### *76.1.6.1.6 Tinteggiatura con pittura acrilica monocomponente in dispersione acquosa. Applicazione a rullo di lana o pennello.*

La tinteggiatura con pittura acrilica monocomponente in dispersione acquosa deve rispettare le seguenti fasi:

- eventuale raschiatura delle vecchie superfici mediante spazzola metallica, asportazione dell'eventuale muffa presente e residui persistenti di precedenti pitture;
- eventuale lavaggio delle superfici con soluzioni di ipoclorito di sodio o soda. Qualora le superfici si presentassero particolarmente invase da funghi e muffe, occorrerà trattare le stesse con una soluzione disinfettante data in due mani;
- eventuale applicazione di una mano di primer acrilico al solvente ad alta penetrazione sulle superfici fortemente sfarinanti;
- applicazione di una prima mano diluita in dispersione acquosa al 15%;
- applicazione di mano a finire diluita in dispersione acquosa al 15%. Lo spessore del film essiccato (due mani) dovrà essere di minimo 50 µ.

#### *76.1.6.1.7 Tinteggiatura con idropittura opaca coprente naturale per interni.*

La tinteggiatura con idropittura opaca coprente naturale per interni, altamente traspirante, adatta per tutte le superfici murali, vecchie e nuove, composta da albume, latte, carbonati di calcio e altre polveri naturali, deve essere effettuata mediante preparazione del supporto con spazzolatura e pulizia della superficie. Prima dell'applicazione, se l'intonaco è asciutto, è necessario inumidire la superficie con acqua. Infine, occorre applicare minimo due mani a pennello, diluendo con circa il 15-25% di acqua.

#### *76.1.6.1.8 Tinteggiatura con pittura a base di silicati di potassio.*

La tinteggiatura con pittura a base di silicati di potassio e pigmenti selezionati, per esterni, a due strati in tinta unita chiara su intonaco civile esterno richiede:

- la preparazione del supporto mediante spazzolatura con raschietto e spazzola di saggina per eliminare corpi estranei quali grumi, scabrosità, bolle, alveoli e difetti di vibrazione;
- la preparazione del supporto mediante spazzolatura con stuccatura di crepe e cavillature, per ottenere omogeneità e continuità delle superfici da imbiancare e tinteggiare;
- l'imprimatura ad uno strato di isolante a base di resine acriliche all'acqua dato a pennello;
- il ciclo di pittura con pittura a base di silicati, costituito da strato di fondo dato a pennello e strato di finitura dato a rullo.

#### *76.1.6.1.9 Applicazione di idrorepellente protettivo su intonaco civile esterno.*

L'applicazione di idrorepellente protettivo – ad uno strato dato a pennello – del tipo vernice siliconica in solvente o soluzione di strato di alluminio in solvente – data su intonaco civile esterno – su rivestimento in laterizio e simili, e su calcestruzzo a vista, per renderli inattaccabili agli agenti atmosferici e stabilizzarne sia il colore che la resistenza superficiale allo sbriciolamento, richiede:

- la preparazione del supporto con spazzolatura, per eliminare i corpi estranei e la polvere;
- il ciclo di pittura idrorepellente, costituito da uno o più strati dati a pennello.

#### *76.1.6.2 Verniciatura*

##### *76.1.6.2.1 Generalità*

L'applicazione dei prodotti vernicianti non deve essere effettuata su superfici umide. L'intervallo di tempo fra una mano e la successiva deve essere – salvo diverse prescrizioni – di 24 ore, la temperatura ambiente non deve superare i 40°C e la temperatura delle superfici dovrà essere compresa fra i 5 e 50°C, con un massimo di 80% di umidità relativa, in generale devono essere rispettati l'intervallo di tempo indicato dal produttore. In generale, ogni strato di pittura deve essere applicato dopo l'essiccazione dello stato precedente, e comunque secondo le esigenze richieste dagli specifici prodotti vernicianti impiegati. La verniciatura, soprattutto per le parti visibili, non deve presentare colature, festonature e sovrapposizioni anormali.

Le modalità di applicazione delle vernici sulle superfici possono essere a pennello e a spruzzo:

- a) l'applicazione a pennello di ciascuna mano deve essere applicata pennellando in modo che aderisca completamente alla superficie. La vernice deve essere tirata in maniera liscia e uniforme, senza colature, interruzioni, bordi sfuocati o altri difetti, e in modo da risultare compatta e asciutta prima che venga applicata la seconda mano. Bisognerà attendere il tempo minimo indicato dal produttore per l'applicazione della mano successiva;
- b) l'applicazione a spruzzo deve essere effettuata prima in un senso e quindi nel senso opposto, fino a coprire tutta la superficie. La vernice che deve essere impiegata dovrà essere solo del tipo a spruzzo. Si dovranno ricoprire opportunamente le superfici circostanti, perché non si abbiano a sporcare altri manufatti.

Le opere di verniciatura su manufatti metallici devono essere precedute da accurate operazioni di pulizia (nel caso di elementi esistenti) e rimozione delle parti ossidate. Deve, quindi, essere applicata almeno una mano di vernice protettiva, e un numero non inferiore a due mani di vernice del tipo e del colore previsti fino al raggiungimento della completa uniformità della superficie.

Nelle opere di verniciatura eseguite su intonaco, oltre alle verifiche della consistenza del supporto e alle successive fasi di preparazione, si deve attendere un adeguato periodo, fissato dalla direzione dei lavori, di stagionatura degli intonaci, trascorso il quale si può procedere all'applicazione di una mano di imprimatura (eseguita con prodotti speciali), o di una mano di fondo più diluita alla quale seguiranno altre due mani di vernice del colore e delle caratteristiche fissate.

##### *76.1.6.2.2 Verniciatura a smalto (tradizionale)*

Prima di applicare lo smalto, si deve procedere alla stuccatura, per eliminare eventuali difetti che, pur essendo di limitatissima entità e rientranti nelle tolleranze, possono essere presenti sulle superfici dei manufatti.

Le parti stuccate, dopo accurata scartavetratura, devono essere ritoccate con lo smalto.

Si applica successivamente la prima mano di smalto e, dopo la completa essiccazione di questa, la seconda mano.

La tonalità di colore di ciascuna mano deve essere differente, in modo da permettere l'agevole accertamento del numero delle passate applicate.

Lo spessore dello strato secco di ciascuna mano non deve essere inferiore a 25  $\mu$ .

Deve essere evitato ogni danneggiamento alle superfici verniciate dipendente da distacchi di lembi dello strato di vernice, in conseguenza di aderenza delle varie superfici fra loro, come, ad esempio, fra i battenti mobili e i telai fissi di serramenti.

#### *76.1.6.2.3 Verniciatura con smalto epossidico su pareti in blocchi di calcestruzzo o su superfici di calcestruzzo lisce o intonacate*

La verniciatura con smalto epossidico deve rispettare le seguenti fasi:

- applicazione a pennello di prodotto passivante del cemento;
- rasatura di tutte le superfici con stucco compatibile alle resine epossidiche impiegate;
- applicazione a pennello di una mano di fondo epossidico di colore neutro e per uno spessore di 30  $\mu$ ;
- applicazione ad air-less o a pennello di una prima mano di smalto epossidico per uno spessore di 35  $\mu$ ;
- applicazione ad air-less di una mano a finire di smalto epossidico, del colore stabilito dai disegni, a finitura lucida e per uno spessore minimo di 30  $\mu$ .

#### *76.1.6.2.4 Verniciatura con smalto a base di caucciù ciclizzata delle superfici di calcestruzzo lisce o intonacate*

La verniciatura con smalto a base di caucciù delle superfici di calcestruzzo lisce o intonacate deve rispettare le seguenti fasi:

- applicazione a pennello di prodotto passivamente;
- rasatura parziale dei fori di evaporazione sulle superfici in calcestruzzo;
- applicazione ad air-less o a pennello di una mano di fondo di colore neutro di vernice base pliolite, per uno spessore di 25  $\mu$ ;
- applicazione ad air-less o a pennello di una mano di vernice a base pliolite a finitura opaca, nei colori indicati sui disegni e per uno spessore di 35  $\mu$ ;
- applicazione ad air-less o a pennello di una mano a finire di vernice a base pliolite a finitura opaca, nei colori indicati sui disegni e per uno spessore di 35  $\mu$ .

#### *76.1.6.2.5 Verniciatura protettiva di serramenti, telai metallici, e tutte le esistenti opere in ferro che non siano preverniciate o trattate con antiruggine*

La verniciatura protettiva di serramenti, telai metallici, e tutte le esistenti opere in ferro che non siano preverniciate o trattate con antiruggine, deve rispettare le seguenti fasi:

- spazzolatura con spazzole metalliche per asportare ruggine, calamina, sporcizia e sostanze grasse, malte, calcestruzzo o vecchie verniciature;
- applicazione a pennello di un primo strato di antiruggine al minio oleofenolico o cromato di zinco;
- applicazione di un secondo strato di antiruggine al minio oleofenolico o cromato di zinco, a 48 ore di distanza, sempre a pennello (in totale, le due mani dovranno dare una pellicola di minimo 50  $\mu$ );
- applicazione di una prima mano di smalto sintetico, dato a pennello per uno spessore minimo di 30  $\mu$ ;
- applicazione di una mano a finire di smalto sintetico, dato a pennello per uno spessore minimo di 30  $\mu$ .

Per le opere in ferro che sono fornite con la prima mano di antiruggine già applicata, il ciclo di verniciatura deve essere limitato all'applicazione della seconda mano di antiruggine e di stuccatura, e di due mani di smalto sintetico.

#### *76.1.6.2.6 Verniciatura di opere in ferro, prezincate o comunque zincate a bagno*

La verniciatura di opere in ferro, prezincate o comunque zincate a bagno, deve rispettare le seguenti fasi:

- decapaggio delle opere eseguite con panni imbevuti di solvente approvato;
- asportazione con panno asciutto della patina lasciata dal solvente, da eseguire dopo due ore;
- applicazione a pennello di una mano di wash-primer passivante della zincatura;
- applicazione a pennello di una prima mano di copertura con smalto sintetico per uno spessore minimo di 30  $\mu$ ;
- applicazione a pennello di una mano a finire di smalto sintetico per uno spessore minimo di 30  $\mu$ .

#### *76.1.6.2.7 Opere in ferro inserite nelle murature e opere varie in acciaio (già trattate con una mano di zincante inorganico) verniciate con smalto poliuretano*

La verniciatura di opere in ferro inserite nelle murature e opere varie in acciaio deve rispettare le seguenti fasi:

- accurata pulizia delle opere eseguita con panno imbevuto di solvente approvato;
- asportazione con panno asciutto della patina lasciata dal solvente, da eseguire dopo due ore;
- applicazione a pennello di una mano di primer senza alcuna diluizione;
- applicazione, a pennello o con spruzzo di air-less, di una prima mano di smalto poliuretano per uno spessore minimo di 30  $\mu$ ;
- applicazione a pennello di una mano a finire di smalto poliuretano per uno spessore minimo di 30  $\mu$ .

#### *76.1.6.2.8 Serramenti in ferro zincato interni ed esterni (già forniti con una mano di Wash-primer) verniciati con smalto poliuretano*

La verniciatura di serramenti in ferro zincato interni ed esterni deve rispettare le seguenti fasi:

- pulizia della superficie zincata eseguita con panno imbevuto di prodotto non solvente del wash-primer;
- ritocchi a pennello con wash-primer passivante della zincatura, dove questa risulti deteriorata;
- applicazione a pennello di una prima mano di smalto poliuretano per uno spessore minimo di 30  $\mu$ ;
- applicazione a pennello di una mano a finire di smalto poliuretano per uno spessore minimo di 30  $\mu$ .

#### *76.1.6.2.9 Solai in lamiera grecata verniciati con smalto acrilico*

La verniciatura di solai in lamiera grecata deve rispettare le seguenti fasi:

- decappaggio della superficie zincata eseguito con panno imbevuto di solvente approvato;
- asportazione con panno asciutto della patina lasciata dal solvente, da eseguire dopo due ore;
- applicazione ad air-less di una mano di Wash-primer passivante della zincatura;
- applicazione ad air-less di una prima mano di smalto acrilico a finitura satinata per uno spessore minimo di 40  $\mu$ ;
- applicazione ad air-less di una mano a finire di smalto acrilico a finitura satinata per uno spessore minimo di 40  $\mu$ .

#### *76.1.6.2.10 Applicazione dell'antiruggine*

La prima mano di antiruggine, a base di minio oleofenolico o cromato di zinco, deve essere applicata dopo aver preparato adeguatamente le superfici da verniciare.

Sulle parti non più accessibili dopo la posa in opera, deve essere preventivamente applicata anche la seconda mano di antiruggine.

La seconda mano di antiruggine deve essere applicata dopo la completa essiccazione della prima mano, previa pulitura delle superfici da polvere e altri imbrattamenti, ed esecuzione di ritocchi agli eventuali danneggiamenti verificatisi durante la posa in opera.

Lo spessore dello strato secco di ciascuna mano non deve essere inferiore a 25  $\mu$ .

La tonalità di colore di ciascuna mano deve essere differente, in modo da permettere l'agevole accertamento dell'effettivo numero delle passate applicate.

#### *76.1.6.2.11 Opere esterne in ferro e profilati in genere annegati in getti di calcestruzzo (ferri Bauer o Alfen o similari, comprese tubazioni)*

La verniciatura di opere esterne in ferro e profilati, in genere annegati in getti di calcestruzzo deve rispettare le seguenti fasi:

- spazzolatura con spazzole metalliche per asportare ruggine, calamina, sporcizia, sostanze grasse, calcestruzzo;
- applicazione a pennello di un primo strato di antiruggine al minio di piombo;
- applicazione di un secondo strato di antiruggine al minio di piombo a 48 ore di distanza, sempre a pennello;
- applicazione di una prima mano di smalto sintetico, dato a pennello, per uno spessore minimo di 30  $\mu$ ;
- applicazione di una mano a finire di smalto sintetico, dato a pennello, per uno spessore minimo di 30  $\mu$ .

#### *76.1.6.2.12 Protezione con vernice intumescente delle strutture metalliche portanti in acciaio*

Se richiesto, le strutture metalliche portanti in acciaio dovranno essere rivestite con vernice intumescente resistente al fuoco secondo le seguenti fasi:

- preparazione delle superfici con sabbiature SA 2 1/2;
- applicazione di strato zincante inorganico dello spessore di 70-75  $\mu$ . L'applicazione deve essere effettuata in ambienti con umidità relativa non superiore all'80% e temperature comprese tra + 5°C e + 40°C;
- applicazione di vernice intumescente negli spessori necessari tali da garantire la classe di resistenza prescritta, in relazione al tipo di struttura da proteggere. Gli spessori da utilizzare dovranno essere quelli dichiarati dal produttore nelle schede tecniche. In linea di massima, si dovranno avere i seguenti spessori di film secco per le seguenti classi:
  - classe REI 30/45: 500  $\mu$ ;
  - classe REI 60: 750  $\mu$ ;
  - classe REI 120: 1000  $\mu$ .
- applicazione di una mano finale impermeabilizzante costituita da strato di pittura in emulsione acrilica pigmentata dello spessore di 30-40  $\mu$ , data a pennello, rullo o airless.

L'appaltatore deve fornire appropriata certificazione riguardante i materiali e le modalità di posa, relativamente alla capacità di resistenza al fuoco della protezione realizzata.

#### *76.1.7 Protezione delle opere verniciate*

Le opere verniciate devono essere protette, fino al completo essiccamento, dalla polvere, dall'acqua e da ogni altra fonte di degradazione.

La pitturazione deve essere eseguita sempre in ambiente protetto dagli agenti atmosferici che possono pregiudicare l'essiccamento della vernice, e nelle condizioni di umidità e di temperatura dell'ambiente indicate dal produttore della vernice o della pittura.

#### *76.1.8 Controllo dello spessore degli strati di vernice e metodi di prova*

Il direttore dei lavori potrà controllare con apposita strumentazione magnetica. È ammessa una tolleranza di +/- 10%. Deve essere controllato anche che il consumo a metro quadro del prodotto corrisponda a quanto indicato dal produttore.

#### **NORME DI RIFERIMENTO**

**UNI 8754** – Edilizia. Verniciature, pitturazioni, RPAC, tinteggiature, impregnazioni superficiali. Caratteristiche e metodi di prova

**UNI 8755** – Edilizia. Prodotti per sistemi di verniciatura, pitturazione, RPAC, tinteggiatura, impregnazione superficiale e misti. Caratteristiche di attitudine all'immagazzinamento e all'applicazione

**UNI 8756** – Edilizia. Prodotti per sistemi di verniciatura, pitturazione, RPAC, tinteggiatura, impregnazione superficiale e misti. Caratteristiche di identificazione e metodi di prova

Un'altra norma di riferimento è data dall'ultima edizione del capitolato tecnico d'appalto per opere di pitturazione edile-industriale, edito dalla Associazione Nazionale Imprese di Verniciatura, Decorazione e Stuccatura (ANVIDES).

#### *76.1.9 Smaltimento rifiuti*

L'appaltatore ha l'obbligo di non scaricare in fognatura e di non disperdere nell'ambiente il prodotto e/o il contenitore.

In caso di spargimenti, occorre assorbire con sabbia. I rifiuti derivanti, classificabili come speciali, devono essere smaltiti in apposite discariche autorizzate rispettando le normative locali e nazionali in vigore, e ottenendo preventivamente l'autorizzazione degli enti preposti.

#### *76.2 Esecuzione di decorazioni*

Per l'esecuzione delle decorazioni, sia nelle pareti interne che nei prospetti esterni, la direzione dei lavori può fornire all'appaltatore, qualora non compresi tra i disegni di contratto o ad integrazione degli stessi, i necessari particolari costruttivi e modalità esecutive.

Le campionature devono essere sottoposte all'accettazione del direttore dei lavori.

## 76.3 Rivestimenti per interni ed esterni

### 76.3.1 Definizioni

Si definisce *sistema di rivestimento* il complesso di strati di prodotti della stessa natura o di natura diversa, omogenei o disomogenei, che realizzano la finitura dell'edificio.

I sistemi di rivestimento si distinguono, a seconda della loro funzioni in:

- rivestimenti per esterno e per interno;
- rivestimenti protettivi in ambienti con specifica aggressività;
- rivestimenti protettivi di materiali lapidei, legno, ferro, metalli non ferrosi, ecc.

### 76.3.2 Sistemi realizzati con prodotti rigidi

Per le piastrelle di ceramica (o lastre di pietra, ecc. con dimensioni e pesi simili), si procederà alla posa su letto di malta svolgente funzioni di strato di collegamento e di compensazione, curando la sufficiente continuità dello strato stesso, lo spessore, le condizioni ambientali di posa (temperatura e umidità) e di maturazione. Si valuterà, inoltre, la composizione della malta, onde evitare successivi fenomeni di incompatibilità chimica o termica con il rivestimento e/o con il supporto. Durante la posa del rivestimento, si curerà l'esecuzione dei giunti, il loro allineamento, la planarità della superficie risultante e il rispetto di eventuali motivi ornamentali. In alternativa alla posa con letto di malta, si procederà all'esecuzione di uno strato ripartitore avente adeguate caratteristiche di resistenza meccanica, planarità, ecc., in modo da applicare successivamente uno strato di collegamento (o ancoraggio), costituito da adesivi aventi adeguate compatibilità chimiche e termiche con lo strato ripartitore e con il rivestimento. Durante la posa si procederà come sopra descritto.

Per le lastre di pietra, calcestruzzo, fibrocemento e prodotti simili, si procederà alla posa mediante fissaggi meccanici (elementi ad espansione, elementi a fissaggio chimico, ganci, zanche e simili), a loro volta ancorati direttamente alla parte muraria e/o su tralici o simili. I sistemi di fissaggio devono, comunque, garantire un'adeguata resistenza meccanica per sopportare il peso proprio e quello del rivestimento, per resistere alla corrosione e permettere piccole regolazioni dei singoli pezzi durante il fissaggio e il loro movimento in opera dovuto a variazioni termiche. Il sistema nel suo insieme deve avere un comportamento termico accettabile, nonché evitare di essere sorgente di rumore inaccettabile dovuto al vento, alla pioggia, ecc. e assolvere alle altre funzioni loro affidate quali tenuta all'acqua e così via. Durante la posa del rivestimento si devono verificare gli effetti estetici previsti, l'allineamento o, comunque, la corretta esecuzione di giunti (sovrapposizioni, ecc.), la corretta forma della superficie risultante, ecc.

Per le lastre, pannelli, ecc. a base di metallo o materia plastica si procederà analogamente a quanto descritto per le lastre.

In base alle funzioni attribuite dal progetto al rivestimento, si cureranno l'esecuzione dei fissaggi e la collocazione rispetto agli strati sottostanti, onde evitare incompatibilità termiche, chimiche o elettriche. Saranno considerate le possibili vibrazioni o rumori indotti da vento, pioggia, ecc. Verranno, inoltre, verificati i motivi estetici, l'esecuzione dei giunti, la loro eventuale sigillatura, ecc.

### 76.3.3 Sistemi realizzati con prodotti flessibili

I sistemi con prodotti flessibili devono essere realizzati secondo le prescrizioni date nel progetto esecutivo, con prodotti costituiti da carte da parati (a base di carta, tessili, fogli di materie plastiche o loro abbinamenti) aventi le caratteristiche riportate nell'articolo loro applicabile.

### 76.3.4 Sistemi realizzati con prodotti fluidi

I sistemi con prodotti fluidi devono rispondere alle indicazioni seguenti:

- a) su pietre naturali e artificiali:
  - impregnazione della superficie con siliconi o olii fluorurati, non pellicolanti, resistenti ai raggi UV, al dilavamento e agli agenti corrosivi presenti nell'atmosfera.
- b) su intonaci esterni:
  - tinteggiatura della superficie con tinte alla calce o ai silicati inorganici;
  - pitturazione della superficie con pitture organiche.
- c) su intonaci interni:

- tinteggiatura della superficie con tinte alla calce o ai silicati inorganici;
- pitturazione della superficie con pitture organiche o ai silicati organici;
- rivestimento della superficie con materiale plastico a spessore;
- tinteggiatura della superficie con tinte a tempera.

d) su prodotti di legno e di acciaio:

- si seguiranno le indicazioni del produttore e del direttore dei lavori.

I sistemi si intendono realizzati secondo le prescrizioni del progetto, e, in loro mancanza (o a loro integrazione), si intendono realizzati secondo le indicazioni date dal produttore e accettate dalla direzione dei lavori. Le informazioni saranno fornite secondo le norme **UNI 8758** o **UNI 8760** e riguarderanno:

- criteri e materiali di preparazione del supporto;
- criteri e materiali per realizzare l'eventuale strato di fondo, ivi comprese le condizioni ambientali (temperatura e umidità) del momento della realizzazione e del periodo di maturazione, e le condizioni per la successiva operazione;
- criteri e materiali per realizzare l'eventuale strato intermedio, ivi comprese le condizioni precedentemente citate per la realizzazione e maturazione;
- criteri e materiali per lo strato di finiture, ivi comprese le condizioni sopra citate.

Durante l'esecuzione, per tutti i tipi predetti, si curerà per ogni operazione la completa esecuzione degli strati, la realizzazione dei punti particolari, le condizioni ambientali (temperatura, umidità) e la corretta condizione dello strato precedente (essiccazione, maturazione, assenza di bolle, ecc.), nonché le prescrizioni relative alle norme di igiene e sicurezza.

#### *76.4 Applicazione di tappezzerie*

L'applicazione di tappezzerie (del tipo carta, vinilica con supporto in carta, vinilica con supporto telato, tessuto con supporto in carta, tessuto murale apprettato, paglia, laminato, sughero, agugliato, ecc.), deve essere eseguita con collanti a freddo (per quelle di carta) o adesivi vinilici (per quelle in plastica), che non dovranno danneggiare in alcun modo i materiali di rivestimento o di supporto.

I rivestimenti devono essere applicati in un solo pezzo per tutta l'altezza della parete, con giunti realizzati secondo le indicazioni del fabbricante e le ulteriori prescrizioni della direzione dei lavori.

##### *76.4.1 Superfici e supporti*

Le superfici murali idonee per la posa di tappezzerie possono essere:

- l'intonaco civile;
- la rasatura a gesso;
- il cemento liscio.

##### *76.4.2 Stato delle superfici e dei supporti murali*

I supporti murali nuovi per l'applicazione delle tappezzerie devono possedere i seguenti requisiti:

- essere privi di residui delle precedenti lavorazioni e, soprattutto, di residui untuosi;
- possedere un grado di umidità relativa inferiore al 55%;
- avere un pH compreso tra 6 e 7.

I suddetti requisiti devono essere preventivamente controllati dal direttore dei lavori.

##### *76.4.3 Preparazione del supporto*

Il supporto deve essere preventivamente preparato dall'appaltatore prima dell'applicazione della tappezzerie.

La preparazione deve consistere nella pulizia da tutti gli elementi estranei che possano pregiudicare l'adesione delle tappezzerie. A seconda del supporto (intonaco, legno, ecc.), si procederà alla sua pulizia e all'asportazione dei materiali esistenti, nonché al riempimento di fessure e piccoli fori, alla spianatura di piccole asperità, ecc., avendo cura di eliminare, al termine, la polvere e i piccoli frammenti che possono successivamente collocarsi tra il foglio e il supporto durante la posa. In generale, le tecniche di preparazione (carteggiatura, spazzolatura, stuccatura, rasatura, ecc.) devono rispettare le precise indicazioni del produttore.

#### 76.4.4 *Tecnica di applicazione*

La tecnica di applicazione deve rispettare le indicazioni contenute nelle schede tecniche fornite dal produttore e le ulteriori indicazioni del direttore dei lavori.

Durante l'applicazione, si deve curare la realizzazione dei giunti, la quantità di collante applicato, l'esecuzione dei punti particolari quali angoli, bordi di porte, finestre, ecc., facendo le opportune riprese in modo da garantire la continuità dei disegni e, comunque, la scarsa percepibilità dei giunti.

Nel caso di supporti molto irregolari e nella posa di rivestimenti particolarmente sottili e lisci (ad esempio tessili), si deve provvedere ad applicare uno strato intermedio di carta foderata o prodotto similare, allo scopo di ottenere la levigatezza e la continuità volute. Si deve applicare, infine, il telo di finitura curando il suo taglio preliminare in lunghezza e curando la concordanza dei disegni, la necessità di posare i teli con andamento alternato, ecc.

#### NORME DI RIFERIMENTO

**UNI EN 12149** – Rivestimenti murali in rotoli. Determinazione della migrazione dei metalli pesanti e di altre sostanze, del cloruro di vinile monomero e del rilascio di formaldeide

**UNI EN 12781** – Rivestimenti murali in rotoli. Specifiche per pannelli di sughero

**UNI EN 12956** – Rivestimenti murali in rotoli. Determinazione delle dimensioni, rettilineità, spugnabilità e lavabilità

**UNI EN 13085** – Rivestimenti murali in rotoli. Specifiche per rivestimenti in rotoli di sughero

**UNI EN 15102** – Rivestimenti murali decorativi. Prodotti in rotoli e pannelli

**UNI EN 233** – Rivestimenti murali in rotoli. Specifiche per carte da parati finite e per rivestimenti di vinile e di plastica

**UNI EN 234** – Rivestimenti murali in rotoli. Specifiche per i rivestimenti murali da decorare successivamente

**UNI EN 235** – Rivestimenti murali. Vocabolario e simboli

**UNI EN 259-1** – Rivestimenti murali in rotoli. Rivestimenti murali per uso intenso. Specifiche

**UNI EN 259-2** – Rivestimenti murali in rotoli. Rivestimenti murali per uso intenso. Determinazione della resistenza agli urti

**UNI EN 266** – Rivestimenti murali in rotoli. Specifica per i rivestimenti murali tessili

#### 76.5 *Applicazione di moquette*

L'applicazione di moquette deve essere eseguita con collanti a freddo (per quelle di carta) o adesivi vinilici (per quelle in plastica), che non dovranno danneggiare in alcun modo i materiali di rivestimento o di supporto.

I rivestimenti devono essere applicati in un solo pezzo per tutta l'altezza della parete con giunti realizzati secondo le prescrizioni della direzione dei lavori e le indicazioni del fabbricante.

##### 76.5.1 *Superfici e supporti*

Le superfici idonee per la posa di moquette possono essere:

- magrone di cemento lisciato fine;
- pavimentazioni di piastrelle di ceramica;
- pavimentazioni di marmo, legno, ecc.

##### 76.5.2 *Stato delle superfici e dei supporti murali*

I supporti murali nuovi per l'applicazione di moquette devono possedere i seguenti requisiti:

- essere privi di residui delle precedenti lavorazioni e soprattutto di residui untuosi;
- possedere un grado di umidità relativa inferiore al 55%;
- avere un pH compreso tra 6 e 7.

I suddetti requisiti devono essere preventivamente controllati dal direttore dei lavori.

##### 76.5.3 *Preparazione del supporto*

Il supporto deve essere preventivamente preparato dall'appaltatore prima dell'applicazione della moquette. La preparazione deve consistere nella pulizia da tutti gli elementi estranei che possano pregiudicare l'adesione delle moquette. A seconda del supporto, si procederà alla sua pulizia e all'asportazione dei materiali esistenti, nonché al riempimento di fessure e piccoli fori, alla spianatura di piccole asperità, ecc., avendo cura di eliminare, al termine, la polvere e i piccoli frammenti che possono successivamente collocarsi tra il foglio e il supporto durante la posa. In generale, le tecniche di preparazione (carteggiatura, spazzolatura, stuccatura, rasatura ecc.), devono rispettare le precise indicazioni del produttore.

#### 76.5.4 Tecnica di applicazione

La tecnica di posa in opera della moquette deve rispettare le indicazioni contenute nelle schede tecniche fornite dal produttore e le ulteriori indicazioni del direttore dei lavori.

Durante l'applicazione, si deve curare la realizzazione dei giunti, la quantità di collante applicato, l'esecuzione dei punti particolari quali angoli, ecc., facendo le opportune riprese in modo da garantire la continuità dei disegni e, comunque, la scarsa percepibilità dei giunti.

#### NORME DI RIFERIMENTO

**UNI 7956** – Prove sui tessuti. Determinazione del comportamento alla combustione dei rivestimenti tessili per pavimenti, pareti e soffitti

**UNI 8013-1** – Rivestimenti tessili del pavimento fabbricati a macchina. Terminologia e classificazione

**UNI 8014-1** – Rivestimenti tessili del pavimento fabbricati a macchina. Metodi di prova. Prelievo, numero e dimensioni delle provette

**UNI 8014-2** – Rivestimenti tessili del pavimento fabbricati a macchina. Metodi di prova. Determinazione della massa areica totale

**UNI 8014-3** – Rivestimenti tessili del pavimento fabbricati a macchina. Metodi di prova. Determinazione della massa areica dell'intero strato di utilizzazione

**UNI 8014-5** – Rivestimenti tessili del pavimento fabbricati a macchina. Metodi di prova. Determinazione dello spessore totale

**UNI 8014-6** – Rivestimenti tessili del pavimento fabbricati a macchina. Metodi di prova. Determinazione dello spessore della parte utile dello strato di utilizzazione

**UNI 8014-7** – Rivestimenti tessili del pavimento fabbricati a macchina. Metodi di prova. Determinazione della perdita di spessore dopo applicazione di breve durata di carico statico moderato

**UNI 8014-8** – Rivestimenti tessili del pavimento fabbricati a macchina. Metodi di prova. Determinazione della perdita di spessore dopo applicazione di lunga durata di carico statico elevato

**UNI 8014-9** – Rivestimenti tessili del pavimento fabbricati a macchina. Metodi di prova. Determinazione della perdita di spessore dopo applicazione di carico dinamico

**UNI 8014-10** – Rivestimenti tessili del pavimento fabbricati a macchina. Metodi di prova. Determinazione della massa volumica del pelo utile

**UNI 8014-12** – Rivestimenti tessili del pavimento fabbricati a macchina. Metodi di prova. Determinazione della tendenza all'accumulo di cariche elettrostatiche generate dal calpestio

**UNI 8014-13** – Rivestimenti tessili del pavimento fabbricati a macchina. Metodi di prova. Determinazione del numero di fiocchetti per unità di lunghezza e per unità di area

**UNI 8014-14** – Rivestimenti tessili del pavimento fabbricati a macchina. Metodi di prova. Determinazione della forza di strappo dei fiocchetti

**UNI SPERIMENTALE 8014-15** – Rivestimenti tessili del pavimento fabbricati a macchina. Metodi di prova. Determinazione della resistenza allo sporcamento

**UNI 8014-16** – Rivestimenti tessili del pavimento fabbricati a macchina. Metodi di prova. Determinazione della resistenza elettrica orizzontale (superficiale) e verticale (trasversale)

**UNI 9946:1992** – Rivestimenti tessili del pavimento fabbricati a macchina. Terminologia e classificazione

**UNI CEN/TS 14472-1** – Rivestimenti resilienti, tessili e laminati per pavimentazioni. Progettazione, preparazione e installazione. Generalità

**UNI CEN/TS 14472-2** – Rivestimenti resilienti, tessili e laminati per pavimentazioni. Progettazione, preparazione e installazione. Rivestimenti tessili per pavimentazioni

**UNI CEN/TS 14472-3** – Rivestimenti resilienti, tessili e laminati per pavimentazioni. Progettazione, preparazione e installazione - Rivestimenti laminati per pavimentazioni

**UNI CEN/TS 14472-4** – Rivestimenti resilienti, tessili e laminati per pavimentazioni. Progettazione, preparazione e installazione - Rivestimenti resilienti per pavimentazioni

**UNI EN 1269** – Rivestimenti tessili per pavimentazioni. Valutazione delle impregnazioni nei rivestimenti agugliati mediante una prova di sporatura

**UNI EN 1307** – Rivestimenti tessili per pavimentazioni. Classificazione dei tappeti a pelo

**UNI EN 1318** – Rivestimenti tessili per pavimentazioni. Determinazione dello spessore utile apparente dei fondi

**UNI EN 13297** – Rivestimenti tessili per pavimentazioni. Classificazione delle pavimentazioni tessili a pelo agugliate

**UNI EN 13893** – Rivestimenti resilienti, laminati e tessili per pavimentazioni. Misura del coefficiente dinamico di attrito su superfici di pavimenti asciutte

**UNI EN 14041** – Rivestimenti resilienti, tessili e laminati per pavimentazioni. Caratteristiche essenziali

**UNI CEN/TS 14159** – Rivestimenti tessili per pavimentazioni. Requisiti concernenti le tolleranze sulle dimensioni (lineari) dei tappeti a misura, passatoio, quadrotti e rivestimenti tessili per pavimentazioni da parete a parete e le tolleranze sul rapporto di disegno

**UNI EN 14215** – Rivestimenti tessili per pavimentazioni. Requisiti minimi per i rivestimenti a pelo fabbricati a macchina

**UNI EN 14499** – Rivestimenti tessili per pavimentazioni. Requisiti minimi per i reversi dei tappeti

**UNI EN 1470** – Rivestimenti tessili per pavimentazioni. Classificazione dei rivestimenti tessili per pavimentazioni agugliati ad eccezione dei rivestimenti agugliati a pelo

**UNI EN 1471** – Rivestimenti tessili per pavimentazioni. Valutazione dei cambiamenti di aspetto

**UNI EN 14900** – Rivestimenti tessili per pavimentazioni. Determinazione della massa volumica del supporto (textile fleece backing)

**UNI EN 15114** – Rivestimenti tessili per pavimentazioni. Classificazione dei rivestimenti tessili per pavimentazioni senza pelo

**UNI EN 15115** – Rivestimenti tessili per pavimentazioni. Determinazione della sensibilità all'acqua versata;

**UNI CEN/TS 15398** – Rivestimenti resilienti, tessili e laminati per pavimentazioni. Simboli normalizzati per pavimentazioni

**UNI EN 1813** – Rivestimenti tessili per pavimentazioni. Determinazione dell'integrità delle fibre di lana mediante un abrasimetro  
**UNI EN 1814**– Rivestimenti tessili per pavimentazioni. Determinazione della resistenza al danneggiamento dei bordi tagliati, mediante la prova con il tamburo Vettermann modificato  
**UNI EN 1815** – Rivestimenti resilienti e tessili per pavimentazioni. Valutazione della propensione all'accumulo di elettricità statica  
**UNI EN 1963** – Rivestimenti tessili per pavimentazioni. Prove mediante la macchina Lisson Tretrad  
**UNI EN 685** – Rivestimenti resilienti, tessili e laminati per pavimentazioni. Classificazione  
**UNI EN 984** – Rivestimenti tessili per pavimentazioni. Determinazione della massa areica dello strato di utilizzazione dei rivestimenti delle pavimentazioni agugliate  
**UNI EN 985** – Rivestimenti tessili per pavimentazioni. Prova della sedia a rotelle  
**UNI EN 986** – Rivestimenti tessili per pavimentazioni. Piastrelle. Determinazione delle variazioni dimensionali e dell'incurvamento per effetto della variazione delle condizioni di umidità e di temperatura  
**UNI EN 994** – Rivestimenti tessili per pavimentazioni. Determinazione della lunghezza dei lati, dell'ortogonalità e della rettilineità delle piastrelle  
**UNI EN 995** – Rivestimenti tessili per pavimentazioni. Valutazione della deformabilità sotto carico dei fondi  
**UNI EN ISO 105-X10** – Tessili. Prove di solidità del colore. Parte X10: Valutazione della migrazione dei colori dei tessili nei rivestimenti di policloruro di vinile  
**UNI EN ISO 11378-2** – Rivestimenti tessili per pavimentazioni. Prove di sporatura in laboratorio. Prova del tamburo  
**UNI EN ISO 11857** – Rivestimenti tessili per pavimentazioni. Determinazione della resistenza alla delaminazione

## 76.6 Verifiche del direttore dei lavori

Il direttore dei lavori per la realizzazione del sistema di rivestimento, nel corso dell'esecuzione dei lavori, e con riferimento ai tempi e alle procedure, verificherà via via che i materiali impiegati e le tecniche di posa siano effettivamente quelli prescritti, e, inoltre, almeno per gli strati più significativi, accerterà che il risultato delle operazioni predette sia coerente con le prescrizioni di progetto e, comunque, con la funzione che è attribuita all'elemento o strato realizzato.

In particolare, verificherà:

- per i rivestimenti rigidi, le modalità di fissaggio, la corretta esecuzione dei giunti, e quanto riportato nel punto loro dedicato, eseguendo verifiche intermedie di resistenza meccanica, ecc.;
- per i rivestimenti con prodotti flessibili (fogli), la corretta esecuzione delle operazioni descritte nel relativo punto;
- per i rivestimenti fluidi o in pasta, il rispetto delle prescrizioni di progetto o concordate come detto in precedenza, verificando la loro completezza, ecc., specialmente delle parti difficilmente controllabili al termine dei lavori.

A conclusione dei lavori, il direttore eseguirà prove (anche solo localizzate) con facili mezzi da cantiere, creando sollecitazioni compatibili con quelle previste dal progetto o, comunque, simulanti le sollecitazioni dovute all'ambiente, agli utenti futuri, ecc. Per i rivestimenti rigidi, verificherà in particolare il fissaggio e l'aspetto delle superfici risultanti. Per i rivestimenti in fogli, verificherà l'effetto finale e l'adesione al supporto. Per quelli fluidi, infine, accerterà la completezza, l'assenza di difetti locali e l'aderenza al supporto.

## **Art. 77 - Giunti di dilatazione**

### 77.1 Giunti di dilatazione per pavimenti

Nelle pavimentazioni per interni, devono essere inseriti giunti di dilatazione anche tra pavimento e rivestimento e in corrispondenza dei giunti strutturali verticali, collocati secondo i disegni progettuali o le ulteriori indicazioni del direttore dei lavori, per eliminare le tensioni provocate dalle dilatazioni termiche con conseguente distacco degli elementi posati. I giunti di dilatazione, prima della collocazione, devono essere accettati dalla direzione dei lavori.

I giunti di dilatazione, che possono essere in alluminio, ottone o materiale plastico, non devono richiedere manutenzione. Per pavimentazioni soggette a intenso traffico pedonale, carrelli, lettighe, ecc., il giunto deve essere dotato di alette di fissaggio laterali che possano essere affogate nel collante al di sotto del rivestimento ceramico o in pietra naturale oppure direttamente nel massetto, nel caso si impieghino altri materiali da rivestimento quali, per esempio, moquette o linoleum.

I giunti di dilatazione devono assicurare la protezione anche gli spigoli delle piastrelle e devono evitare la propagazione del suono nel rivestimento e ridurre la trasmissione di rumori generati dal calpestio e dalle vibrazioni.

Nelle pavimentazioni tradizionali degli ambienti residenziali, possono essere impiegati giunti di dilatazione perimetrali realizzati con materiali comprimibili, come polistirene o poliuretano espanso, sigillati superiormente e ricoperti dai battiscopa.

#### *77.1.1 Pavimenti*

Il giunto di dilatazione per pavimenti (piastrelle, marmi, clinker, ecc.) deve essere costituito da profilo portante in alluminio con alette d'ancoraggio perforate.

La guarnizione elastica deve essere in neoprene e intercambiabile, resistente all'usura, agli agenti atmosferici, agli oli, agli acidi e alle sostanze bituminose.

Le alette del profilo portante in alluminio devono essere fissate al massetto di sottofondo con viti e tasselli ad espansione, ad intervalli di 30 cm su entrambi i lati. Il sottofondo su entrambi i lati del giunto deve essere preparato con malta antiritiro per una larghezza di circa 10 cm.

La guarnizione prima della collocazione deve essere ben lubrificata con una soluzione di acqua saponata. La sua installazione deve avvenire partendo da un'estremità del profilo metallico. Le guide del profilo devono essere pulite da polvere o altre eventuali impurità.

#### *77.1.2 Pavimenti finiti*

Il giunto di dilatazione per pavimenti finiti deve essere costituito da profilo portante in alluminio con alette d'ancoraggio perforate. La guarnizione elastica deve essere in neoprene e intercambiabile, resistente all'usura, agli agenti atmosferici, alla temperatura (da - 30°C a +120 °C), agli oli, agli acidi e alle sostanze bituminose. La guarnizione elastica può essere anche in PVC speciale.

Le alette del profilo devono essere installate sul pavimento finito con viti a testa svasata e tasselli ad espansione.

### *77.2 Giunti di dilatazione per facciate, pareti e soffitti*

#### *77.2.1 Facciate, pareti e soffitti a faccia vista*

Il giunto di dilatazione per facciate, pareti e soffitti da installare a faccia vista deve essere costituito da profilo portante in alluminio con alette d'ancoraggio perforate. L'altezza di montaggio deve essere di \_\_\_\_ mm. Le alette del profilo metallico devono avere un sottostrato in neoprene cellulare per la compensazione delle irregolarità del piano d'appoggio.

La guarnizione elastica deve essere in neoprene e intercambiabile, resistente all'usura, agli agenti atmosferici, alla temperatura (da - 30°C a +120 °C), agli oli, agli acidi e alle sostanze bituminose.

Le superfici dove appoggiano le alette del profilo devono essere piane, lisce e pulite. Le alette del profilo portante in alluminio devono essere fissate al piano d'appoggio con viti e tasselli ad espansione, ad intervalli di 30 cm su entrambi i lati. Negli ambienti interni il profilo può essere fissato con idoneo collante speciale.

Nei raccordi testa a testa dei profili in alluminio deve essere lasciata una fessura di circa 5 mm da riempire con idoneo sigillante elastico.

#### *77.2.2 Facciate, pareti e soffitti sotto-intonaco*

Il giunto di dilatazione per facciate, pareti e soffitti da installare sotto-intonaco deve essere costituito da profilo portante in alluminio con alette d'ancoraggio perforate. L'altezza di montaggio deve essere di \_\_\_\_ mm.

La guarnizione elastica deve essere in neoprene e intercambiabile, resistente all'usura, agli agenti atmosferici, alla temperatura (da - 30°C a +120 °C), agli oli, agli acidi e alle sostanze bituminose.

Le alette laterali del profilo portante in alluminio devono essere fissate al piano d'appoggio con chiodi d'acciaio inox ad intervalli di 30 cm su entrambi i lati del giunto.

#### *77.2.3 Facciate con sistemi di rivestimenti a cappotto*

Il giunto di dilatazione per facciate con sistemi di rivestimenti a cappotto deve essere costituito da profilo portante in alluminio con alette d'ancoraggio perforate. Il profilo portante deve essere regolabile in funzione dello spessore del rivestimento a cappotto.

La guarnizione elastica deve essere in neoprene e intercambiabile, resistente all'usura, agli agenti atmosferici, alla temperatura (da - 30°C a +120 °C), agli oli, agli acidi e alle sostanze bituminose. Gli angolari di alluminio devono essere collocati a interasse di circa 40 cm, fissati mediante viti e tasselli ad espansione. La parte del profilo a vista durante la posa in opera deve essere protetta con speciale nastro adesivo. Le eventuali irregolarità della superficie devono essere eliminate mediante applicazione di strato di malta.

#### *77.2.4 Facciate, pareti e soffitti a lavori finiti*

Il giunto di dilatazione per facciate, pareti e soffitti da installare a faccia vista deve essere costituito da profilo in duralluminio (**UNI 3569**) o in PVC rigido. Il PVC rigido deve essere resistente e stabile ad almeno 70 °C e ai raggi UV. La collocazione del giunto deve essere eseguita mediante clips di fissaggio in acciaio inox da inserire nella scanalatura del profilo. Per la solidità dell'ancoraggio deve essere utilizzata almeno un clip, come previsto dal produttore.

#### NORME DI RIFERIMENTO

**UNI 9006-1** – *Alluminio e leghe di alluminio primarie da lavorazione plastica. Leghe alluminio-magnesio-silicio. Lega Al Mg 0,5 Si 0,4 Fe 0,2 (6060)*

## **Capitolo 7** **MODALITÀ DI ESECUZIONE DEGLI IMPIANTI**

### **Art. 78 - Sistemi di collegamento degli impianti alle strutture**

Gli elementi funzionali degli impianti potranno essere collegati alle strutture principali con dispositivi di vincolo rigidi o flessibili. I collegamenti di servizio dell'impianto dovranno essere flessibili e non dovranno fare parte del meccanismo di vincolo.

Gli impianti non dovranno essere collocati alle pareti dell'edificio facendo affidamento sul solo attrito.

I corpi illuminanti dovranno essere dotati di dispositivi di sostegno tali impedirne il distacco in caso di terremoto. In particolare, se montati su controsoffitti sospesi, dovranno essere efficacemente ancorati ai sostegni longitudinali o trasversali del controsoffitto e non direttamente ad esso.

Il direttore dei lavori dovrà verificare sia i dispositivi di vincolo che gli elementi strutturali o non strutturali cui gli impianti sono fissati, in modo da assicurare che non si verifichino rotture o distacchi per effetto dell'azione sismica.

### **Art. 79 - Impianti idrico-sanitari**

#### *79.1 Caratteristiche dei materiali*

I materiali e gli oggetti, così come i loro prodotti di assemblaggio (gomiti, valvole di intercettazione, guarnizioni ecc.), devono essere compatibili con le caratteristiche delle acque destinate al consumo umano, quali definite nell'allegato I del D.lgs. n. 31/2001. Inoltre, essi non devono, nel tempo, in condizioni normali o prevedibili d'impiego e di messa in opera, alterare l'acqua con essi posta a contatto conferendole un carattere nocivo per la salute e/o modificandone sfavorevolmente le caratteristiche organolettiche, fisiche, chimiche e microbiologiche.

I materiali e gli oggetti non devono, nel tempo, modificare le caratteristiche delle acque poste con essi a contatto, in maniera tale da rispettare i limiti vigenti negli effluenti dagli impianti di depurazione delle acque reflue urbane.

#### PRESCRIZIONI NORMATIVE

---

Ai sensi dell'art. 1, lettera d) del D.M. 22 gennaio 2008, n. 37, sono soggetti all'applicazione dello stesso decreto gli impianti idrosanitari nonché quelli di trasporto, di trattamento, di uso, di accumulo e di consumo di acqua all'interno degli edifici, a partire dal punto di consegna dell'acqua fornita dall'ente distributore.

**UNI 9182** – Edilizia. Impianti di alimentazione e distribuzione d'acqua fredda e calda. Criteri di progettazione, collaudo e gestione

**UNI EN 12056-1** – Sistemi di scarico funzionanti a gravità all'interno degli edifici. Requisiti generali e prestazioni

**UNI EN 12056-2** – Sistemi di scarico funzionanti a gravità all'interno degli edifici. Impianti per acque reflue, progettazione e calcolo

**UNI EN 12056-3** – Sistemi di scarico funzionanti a gravità all'interno degli edifici. Sistemi per l'evacuazione delle acque meteoriche, progettazione e calcolo

**UNI EN 12056-4** – Sistemi di scarico funzionanti a gravità all'interno degli edifici. Stazioni di pompaggio di acque reflue - Progettazione e calcolo

**UNI EN 12056-5** – Sistemi di scarico funzionanti a gravità all'interno degli edifici. Installazione e prove, istruzioni per l'esercizio, la manutenzione e l'uso

Per i disegni tecnici, le norme di riferimento sono le seguenti:

**UNI 9511-1** – Disegni tecnici. Rappresentazione delle installazioni. Segni grafici per impianti di condizionamento dell'aria, riscaldamento, ventilazione, idrosanitari, gas per uso domestico

**UNI 9511-2** – Disegni tecnici. Rappresentazione delle installazioni. Segni grafici per apparecchi e rubinetteria sanitaria

**UNI 9511-3** – Disegni tecnici. Rappresentazione delle installazioni. Segni grafici per la regolazione automatica

**UNI 9511-4** – Disegni tecnici. Rappresentazione delle installazioni. Segni grafici per impianti di refrigerazione

**UNI 9511-5** – Disegni tecnici. Rappresentazione delle installazioni. Segni grafici per sistemi di drenaggio e scarico acque usate

## 79.2 Contatori per acqua

### 79.2.1 Contatori per acqua fredda

I contatori da impiegarsi normalmente sui circuiti idraulici per temperature dell'acqua non superiori a 35 °C potranno essere dei seguenti tipi:

- tipo a turbina, a getto multiplo o unico, a quadrante asciutto o bagnato;
- a mulinello (Woltmann), in esecuzione chiusa o a revisione.

I contatori a turbina a getto unico saranno di solito impiegati per acque con tendenza a formare incrostazioni, e, in questo caso, si darà la preferenza a contatori a quadrante bagnato.

Per la misura di portate rilevanti e non soggette a notevoli variazioni (condotte prementi, circuiti di raffreddamento e simili) saranno impiegati contatori a mulinello (Woltmann).

Per quanto riguarda definizioni, requisiti e prove di attacchi, si farà riferimento alle seguenti norme (valide per i contatori a turbina; per i contatori a mulinello si ricorrerà alle norme solo in quanto ad essi applicabili):

- definizioni e prove: **UNI 1075-1** e **UNI 1075-2**;
- dimensioni e quadranti: **UNI 1064 -1067**;
- montaggi sulla tubazione: **UNI 1073 – 1074**, **UNI 2223** e **UNI 2229**.

I contatori devono essere costruiti con materiali di note caratteristiche per quanto riguarda la loro resistenza meccanica e strutturale a temperature non inferiori a 35 °C. Detti materiali devono essere tali da non formare tra loro coppie elettrolitiche capaci di causare fenomeni di corrosione apprezzabili, nonché capaci di resistere ad ogni possibile attacco chimico dell'acqua.

Le orologerie dovranno essere facilmente smontabili per le operazioni di revisione e riparazione. I quadranti dovranno essere in materiale indeformabile, con scritte inalterabili nel tempo, anche se immersi nell'acqua. I rulli, nei contatori a lettura diretta, dovranno essere in materiale rigorosamente inossidabile. I vetri, inoltre, dovranno essere ben trasparenti, senza difetti, e idonei a sopportare un'eventuale sovrappressione per colpo d'ariete.

### 79.2.2 Contatori per acqua calda

I contatori per acqua calda avranno caratteristiche analoghe ai precedenti, con l'avvertenza che i materiali impiegati dovranno essere inalterabili per temperature sino a 100 °C. Per le prove d'accettazione si applicherà la norma **UNI 8349** – *Contatori per acqua calda per uso sanitario. Prescrizioni e prove.*

## 79.3 Criteri di esecuzione

### 79.3.1 Posa in opera delle tubazioni

Per la posa delle tubazioni si applicano le disposizioni previste dal punto 19 della norma **UNI 9182**. In generale, le tubazioni devono essere collocate in modo tale da consentire la corretta esecuzione anche del rivestimento isolante e le necessari operazioni di manutenzione e di ispezione.

Le tubazioni per l'acqua calda devono essere dotate di idonei compensatori di dilatazione.

L'appaltatore non deve collocare le tubazioni per adduzione acqua:

- all'interno delle cabine elettriche;
- sopra quadri e apparecchiature elettriche;
- all'interno di locali per deposito rifiuti;
- all'interno di locali per deposito di prodotti inquinanti.

In particolare, le tubazioni in acciaio zincato non devono essere piegate a caldo o a freddo per angoli superiori a 45°, né sottoposte a saldatura. Tali tipi di tubazioni, se interrate devono essere opportunamente protette dalla corrosione, non devono essere impiegate per convogliare acqua avente temperatura superiore a 60 °C e durezza inferiore a 10°F e non devono essere precedute da serbatoi o da tratti di tubazione in rame.

#### *79.3.2 Ancoraggi delle tubazioni a vista*

Gli ancoraggi e i sostegni delle tubazioni non interrate devono essere eseguiti nei modi seguenti:

- per le tubazioni di ghisa e di plastica: mediante collari in due pezzi fissati immediatamente a valle del bicchiere, con gambo inclinato verso il tubo. Per pezzi uguali o superiori al metro deve applicarsi un collare per ogni giunto;
- per le tubazioni in acciaio e rame: mediante collari di sostegno in due pezzi, nelle tubazioni verticali, e mediante mensole nelle tubazioni orizzontali, poste a distanza crescente al crescere del diametro delle tubazioni, e, comunque, a distanza tale da evitare avvallamenti.

#### *79.3.3 Pulizia e disinfezione della rete idrica e dei serbatoi*

Le tubazioni per la distribuzione di acqua potabile, come stabilito dal punto 24 della norma **UNI 9182**, prima della messa in funzione dovranno essere sottoposte a:

- prelavaggio per l'eliminazione dei residui di lavorazione e di eventuali materiali estranei;
- lavaggio prolungato dopo l'ultimazione dell'impianto, compresa l'installazione dei rubinetti e degli apparecchi sanitari;
- disinfezione mediante immissione nella rete idrica di cloro gassoso, miscela di acqua con cloro gassoso, miscela di acqua con ipoclorito di calcio, risciacquando fino a quando necessario con acqua potabile. La miscela disinfettante dovrà permanere in tutti i tratti della rete idrica per almeno otto ore. Deve essere garantita la presenza di almeno 50 ppm di cloro residuo da verificare mediante prelievamento in diversi punti della distribuzione;
- risciacquo finale effettuato con acqua potabile sino a quando necessario, prelevando successivamente i campioni d'acqua da sottoporre ad analisi presso laboratori specializzati. I risultati delle analisi sono fondamentali e indispensabili per l'utilizzazione dell'impianto di distribuzione.

I serbatoi di accumulo acqua devono essere disinfettati allo stesso modo della rete idrica, con la differenza che la soluzione deve fare rilevare almeno 200 ppm di cloro residuo per un tempo minimo di due ore.

Durante la disinfezione, l'impresa appaltatrice deve predisporre tutti i provvedimenti cautelativi (avvisi, segnali, ecc.) per impedire il prelievamento d'acqua potabile da parte di non addetti ai lavori.

In caso di modifiche o di ampliamento dell'impianto di distribuzione, deve essere ripetuta l'operazione di pulizia e di disinfezione.

#### *79.4 Isolamento termico*

Le protezioni termiche (rivestimenti isolanti) delle tubazioni devono essere costituite da materiali aventi bassa conducibilità termica, per due distinti scopi:

- impedire la condensazione del vapore acqueo dell'aria nelle tubazioni e nelle apparecchiature attraversate da acqua fredda;
- ridurre le dispersioni di calore nelle tubazioni e nelle apparecchiature attraversate da acqua calda.

##### *79.4.1 Materiali isolanti*

I rivestimenti isolanti, applicati alle tubazioni per impedire la condensazione del vapore acqueo, saranno costituiti da:

- lana di roccia, in materassini aventi spessore non inferiore a 20 mm, trapunta su cartone catramato;
- sughero, in lastre o coppelle, aventi spessore non inferiore a 25 mm e densità non superiore a 120 kg/m<sup>3</sup>.

#### 79.5 Protezione contro la corrosione

##### 79.5.1 Generalità

L'espressione *protezione contro la corrosione* indica l'insieme di quegli accorgimenti tecnici atti a evitare che si verifichino le condizioni per certe forme di attacco dei manufatti metallici, dovute – per la maggior parte – ad una azione elettrochimica.

In linea generale, occorrerà evitare che si verifichi una disimmersione del sistema metallo-elettrolita, per esempio il contatto di due metalli diversi, aerazione differenziale, ecc.

Le protezioni possono essere di tipo passivo, di tipo attivo, o di entrambi i tipi.

La protezione passiva consiste nell'isolare le tubazioni dall'ambiente esterno e fra loro, mediante idonei rivestimenti superficiali di natura organica e inorganica, e/o nell'interrompere la continuità di ciascuna tubazione interponendo speciali giunti dielettrici.

La protezione attiva consiste nel mantenere le tubazioni in particolari condizioni elettrochimiche, in modo da evitare la continua cessione di metallo al mezzo circostante.

##### 79.5.2 Mezzi impiegabili per la protezione passiva

I mezzi per la protezione passiva delle tubazioni possono essere costituiti da:

- speciali vernici bituminose, applicate a caldo o a freddo;
- vernici anticorrosive a base di adatte resine sintetiche metallizzate o meno;
- vernici anticorrosive a base di ossidi;
- fasce in fibra di vetro bituminosa;
- fasce sovrapponibili paraffinate in resine sintetiche;
- manicotti isolanti e canne isolanti in amianto, cemento o in resine sintetiche, usabili per l'attraversamento di parti murarie;
- giunti dielettrici.

I rivestimenti, di qualsiasi natura, devono essere accuratamente applicati alle tubazioni, previa accurata pulizia, e non devono presentare assolutamente soluzioni di continuità.

All'atto dell'applicazione dei mezzi di protezione occorre evitare che in essi siano contenute sostanze suscettibili di attaccare sia direttamente che indirettamente il metallo sottostante, attraverso eventuale loro trasformazione.

Le tubazioni interrato dovranno essere posate su un letto di sabbia neutra e ricoperte con la stessa sabbia per un'altezza non inferiore a 15 cm sulla generatrice superiore del tubo.

##### 79.5.3 Mezzi impiegabili per la protezione attiva

La protezione attiva delle condotte assoggettabili alle corrosioni per l'azione di corrente esterna impressa o vagante, deve essere effettuata mediante protezione catodica, sovrapponendo alla corrente di corrosione una corrente di senso contrario di intensità uguale o superiore a quella di corrosione.

L'applicazione di questo procedimento sarà condizionata dalla continuità elettrica di tutti gli elementi delle tubazioni e dall'isolamento esterno rinforzato dei tubi.

##### 79.5.4 Protezione passiva e attiva

Qualora le tubazioni isolate con uno dei mezzi indicati per la protezione passiva non risultassero sufficientemente difese, dovrà provvedersi anche alla contemporanea protezione attiva, adottando uno dei sistemi già illustrati.

#### 79.6 Rete di ventilazione

##### 79.6.1 Sistemi di aerazione delle reti di ventilazione

Per *ventilazione di un impianto idrosanitario* si intende il complesso di colonne e diramazioni che collegano le colonne di scarico e i sifoni dei singoli apparecchi sanitari con l'aria esterna, al fine di evitare pressioni e depressioni nella rete di scarico. Le diramazioni di ventilazione sono le tubazioni che collegano i sifoni degli apparecchi con le colonne di ventilazione, ovvero tubazioni verticali parallele alle colonne di scarico.

La ventilazione degli impianti sanitari per lo smaltimento verso l'esterno di cattivi odori può essere realizzata nei seguenti modi:

- *ventilazione primaria*: è ottenuta prolungando la colonna di scarico oltre la copertura dell'edificio, preferibilmente al di sopra del punto più alto dell'edificio, per un'altezza di almeno un metro. Il punto terminale deve essere dotato di cappello esalatore del tipo antipioggia. È consigliabile installare il tipo girevole, in modo che la bocca di aerazione si venga a trovare in posizione riparata rispetto alla direzione del vento;
- *ventilazione a gancio*: è impiegata per gli apparecchi in batteria (max. 3), tipico dei servizi igienici di edifici pubblici, applicando la ventilazione all'estremità dei collettori di scarico in prossimità della parte terminale fino al di sopra degli apparecchi serviti. Nel caso in cui gli apparecchi sanitari siano più di tre, dovrà effettuarsi la ventilazione anche in una posizione intermedia del collettore di scarico;
- *ventilazione unitaria*: è ottenuta ventilando i sifoni di tutti gli apparecchi sanitari. L'attacco della diramazione alla tubazione di scarico dovrà essere il più vicino possibile al sifone, senza peraltro nuocere al buon funzionamento sia dell'apparecchio servito che del sifone.

In assenza di precise indicazioni progettuali si farà riferimento ai punti 3.3 e 7 della norma **UNI EN 12056-1**. In generale, per i vasi dovranno adoperarsi diametri di almeno 40 mm, e di 32 mm negli altri casi.

Le tubazioni di ventilazione non dovranno mai essere utilizzate come tubazioni di scarico dell'acqua di qualsiasi natura, né essere destinate ad altro genere di ventilazione, aspirazione di fumo, esalazioni di odori da ambienti e simili.

**Diametri interni delle diramazioni di ventilazione secondaria**

Apparecchio sanitario	Diametro [mm]
Bidè	35
Lavabo	35
Vasca da bagno	40
Vaso a cacciata	50
Vaso alla turca	50
Lavello	40
Orinatoi sospesi	40
Orinatoi a stallo	50
Piatto doccia	40
Fontanella	25
Lavapiedi	40/40
Scatola sifonata	

**Diametri della diramazione di ventilazione per più apparecchi sanitari**

Gruppo di apparecchi senza vasi		Gruppo di apparecchi con vasi	
Unità di scarico	Diramazione di ventilazione	Unità di scarico	Diramazione di ventilazione
1	35	fino a 17	50
2 a 8	40	18 a 36	60
9 a 18	50	37 a 60	70
19 a 36	60		

**79.6.2 Materiali ammessi**

Nella realizzazione della rete di ventilazione, sono ammesse tubazioni realizzate con i seguenti materiali:

- ghisa catramata centrifugata, con giunti a bicchiere sigillati a caldo con materiale idoneo, o a freddo con opportuno materiale (sono tassativamente vietate le sigillature con materiale cementizio);
- acciaio, trafilato o liscio, con giunti a vite e manicotto o saldati con saldatura autogena o elettrica;
- PVC con pezzi speciali di raccordo con giunto filettato o ad anello dello stesso materiale;
- fibrocemento;
- polipropilene;
- polietilene ad alta densità.

Altri sistemi di ventilazione degli impianti idrosanitari, diversi da quelli progettuali esecutivi, dovranno essere autorizzati dalla direzione dei lavori, aggiornando successivamente il piano di manutenzione dell'opera (se previsto).

**79.6.3 Requisiti minimi delle tubazioni di ventilazione**

Il diametro del tubo di ventilazione di ogni singolo apparecchio dovrà essere almeno pari ai tre quarti del diametro della corrispondente colonna di scarico, senza superare i 50 mm.

Nel caso in cui una diramazione di ventilazione raccolga la ventilazione singola di più apparecchi sanitari, il suo diametro sarà almeno pari ai tre quarti del diametro del corrispondente collettore di scarico, senza superare i 70 mm.

Il diametro della colonna di ventilazione sarà costante, e sarà determinato in base al diametro della colonna di scarico alla quale è abbinato, alla quantità di acqua di scarico e alla lunghezza della colonna di ventilazione stessa. Tale diametro non potrà essere inferiore a quello della diramazione di ventilazione di massimo diametro che in essa si innesta.

## 79.7 Rete di scarico delle acque reflue

### 79.7.1 Generalità. Classificazioni

Con il nome generico di *scarichi* si indicano le tubazioni in cui scorrono tutte le acque di rifiuto e le acque piovane. Le tubazioni destinate alla raccolta delle acque di rifiuto e quelle destinate alla raccolta delle acque piovane dovranno essere separate fino al recapito esterno.

La rete di scarico dovrà corrispondere ai seguenti requisiti:

- allontanare rapidamente le acque di rifiuto, senza che si formino sedimentazioni di materie putrescibili o incrostazioni;
- garantire la perfetta tenuta con materiale di giunzione dotato di proprietà plastiche allo scopo di consentire un conveniente grado di scorrevolezza del giunto in caso di variazioni termiche e di possibili assestamenti strutturali;
- impedire il passaggio di esalazioni dalle tubazioni agli ambienti abitati;
- essere resistente a corrosione per effetto di gas e acidi corrosivi.

Le tubazioni di scarico vengono distinte in:

- diramazioni di scarico, costituite dai tronchi di tubazione che collegano gli apparecchi sanitari alla colonna;
- colonne di scarico, costituite da tronchi di tubazione verticale;
- collettori di scarico, costituiti da tronchi orizzontali di tubazioni posti alla base delle colonne con la funzione di raccogliere le acque delle colonne e convogliarle alla fognatura urbana.

Le tubazioni di scarico per le acque piovane non dovranno essere usate come reti di esalazione naturale delle fogne cittadine e delle reti di scarico delle acque di rifiuto.

L'impianto di cui sopra si intende funzionalmente suddiviso come segue:

- parte destinata al convogliamento delle acque (raccordi, diramazioni, colonne, collettori);
- parte destinata alla ventilazione primaria;
- parte destinata alla ventilazione secondaria;
- raccolta e sollevamento sotto quota;
- trattamento delle acque.

### 79.7.2 Materiali

Per la realizzazione delle diverse parti funzionali si utilizzeranno i materiali e i componenti indicati nei documenti progettuali, e a loro completamento, si rispetteranno le prescrizioni di seguito indicate.

Vale, inoltre, quale precisazione ulteriore a cui fare riferimento, la norma **UNI EN 12056-1**.

I tubi utilizzabili di acciaio, senza saldatura e saldati, per condotte di acqua, devono rispondere alla norma **UNI EN 10224**.

Il loro uso deve essere limitato alle acque di scarico con poche sostanze in sospensione e non saponose.

Per la zincatura si fa riferimento alle norme sui trattamenti galvanici. Per i tubi di acciaio rivestiti, il rivestimento deve rispondere alle prescrizioni delle norme UNI esistenti (polietilene, bitume ecc.) e, comunque, non deve essere danneggiato o staccato (in tal caso, il tubo deve essere eliminato).

I tubi di ghisa devono essere del tipo centrifugato e ricotto, possedere rivestimento interno di catrame, resina epossidica ed essere esternamente catramati o verniciati con vernice antiruggine.

I tubi di grès ceramico devono rispondere alla norma **UNI EN 295** (varie parti) e quelli di fibrocemento devono rispondere alla norma **UNI EN 588-1**.

I tubi di materiale plastico comprendono:

- tubi di PVC per condotte all'interno dei fabbricati;
- tubi di PVC per condotte interrate;
- tubi di polietilene ad alta densità (PEAD) per condotte interrate;
- tubi di polipropilene (PP);

Per gli scarichi e i sifoni di apparecchi sanitari si veda l'articolo sui componenti dell'impianto di adduzione dell'acqua.

In generale, i materiali di cui sono costituiti i componenti del sistema di scarico devono rispondere alle seguenti caratteristiche:

- minima scabrezza, al fine di opporre la minima resistenza al movimento dell'acqua;

- impermeabilità all'acqua e ai gas, per impedire i fenomeni di trasudamento e di fuoriuscita degli odori;
- resistenza all'azione aggressiva esercitata dalle sostanze contenute nelle acque di scarico, con particolare riferimento a quelle dei detersivi e delle altre sostanze chimiche usate per lavaggi;
- resistenza all'azione termica delle acque aventi temperature sino a 90 °C circa;
- opacità alla luce per evitare i fenomeni chimici e batteriologici favoriti dalle radiazioni luminose;
- resistenza alle radiazioni UV, per i componenti esposti alla luce solare;
- resistenza agli urti accidentali.

In generale, i prodotti e i componenti devono inoltre rispondere alle seguenti caratteristiche:

- conformazione senza sporgenze all'interno per evitare il deposito di sostanze contenute o trasportate dalle acque;
- stabilità di forma in senso sia longitudinale sia trasversale;
- sezioni di accoppiamento con facce trasversali perpendicolari all'asse longitudinale;
- minima emissione di rumore nelle condizioni di uso;
- durabilità compatibile con quella dell'edificio nel quale sono montati.

Gli accumuli e i sollevamenti devono essere a tenuta di aria per impedire la diffusione di odori all'esterno, ma devono avere un collegamento con l'esterno a mezzo di un tubo di ventilazione di sezione non inferiore a metà del tubo o della somma delle sezioni dei tubi che convogliano le acque nell'accumulo.

Le pompe di sollevamento devono essere di costituzione tale da non intasarsi in presenza di corpi solidi in sospensione la cui dimensione massima ammissibile è determinata dalla misura delle maglie di una griglia di protezione da installare a monte delle pompe.

### 79.7.3 Criteri di esecuzione

Per la realizzazione dell'impianto, si utilizzeranno i materiali, i componenti e le modalità indicate nei documenti progettuali, e, qualora non siano specificate in dettaglio nel progetto o a suo completamento, si rispetteranno le prescrizioni seguenti o ulteriori disposizioni impartite dalla direzione dei lavori.

Vale, inoltre, quale prescrizione ulteriore a cui fare riferimento, la norma **UNI EN 12056-1**.

Nel suo insieme l'impianto di scarico deve:

- essere installato in modo da consentire la facile e rapida manutenzione e pulizia;
- permettere la sostituzione, anche a distanza di tempo, di ogni sua parte senza gravosi o non previsti;
- interventi distruttivi di altri elementi della costruzione;
- permettere l'estensione del sistema, quando previsto, e il suo facile collegamento ad altri sistemi analoghi.

Le tubazioni orizzontali e verticali devono essere installate in allineamento secondo il proprio asse, parallele alle pareti e con la pendenza di progetto. Esse non devono passare sopra apparecchi elettrici o similari, o dove le eventuali fuoriuscite possono provocare inquinamenti. Quando ciò è inevitabile, devono essere previste adeguate protezioni che convogliano i liquidi in un punto di raccolta. Quando applicabile, vale il D.M. 12 dicembre 1985 per le tubazioni interrato.

I raccordi con curve e pezzi speciali devono rispettare le indicazioni predette per gli allineamenti, le discontinuità, le pendenze, ecc. Le curve ad angolo retto non devono essere usate nelle connessioni orizzontali (sono ammesse tra tubi verticali e orizzontali) e sono da evitare le connessioni doppie e tra loro frontali e i raccordi a T. I collegamenti devono avvenire con opportuna inclinazione rispetto all'asse della tubazione ricevente, e in modo da mantenere allineate le generatrici superiori dei tubi.

I cambiamenti di direzione devono essere fatti con raccordi che non producano apprezzabili variazioni di velocità o altri effetti di rallentamento. Le connessioni in corrispondenza di spostamento dell'asse delle colonne dalla verticale devono avvenire ad opportuna distanza dallo spostamento e, comunque, a non meno di dieci volte il diametro del tubo ed al di fuori del tratto di possibile formazione delle schiume.

Gli attacchi dei raccordi di ventilazione secondaria devono essere realizzati come indicato nella norma **UNI EN 12056-1**. Le colonne di ventilazione secondaria, quando non hanno una fuoriuscita diretta all'esterno, possono:

- essere raccordate alle colonne di scarico ad una quota di almeno 15 cm più elevata del bordo superiore del troppopieno dell'apparecchio collocato alla quota più alta nell'edificio;
- essere raccordate al di sotto del più basso raccordo di scarico;

Devono, inoltre, essere previste connessioni intermedie tra colonna di scarico e ventilazione almeno ogni dieci connessioni nella colonna di scarico.

I terminali delle colonne fuoriuscenti verticalmente dalle coperture devono essere a non meno di 0,15 m dall'estradosso per coperture non praticabili, e a non meno di 2 m per coperture praticabili. Questi terminali devono distare almeno 3 m da ogni finestra, oppure essere ad almeno 0,60 m dal bordo più alto della finestra.

I punti di ispezione devono essere previsti con diametro uguale a quello del tubo fino a 100 mm, e con diametro minimo di 100 mm negli altri casi. La loro posizione deve trovarsi:

- al termine della rete interna di scarico insieme al sifone e ad una derivazione;
- ad ogni cambio di direzione con angolo maggiore di 45°;
- ogni 15 m di percorso lineare, per tubi con diametro sino a 100 mm, e ogni 30 m per tubi con diametro maggiore;
- ad ogni confluenza di due o più provenienze;
- alla base di ogni colonna.

Le ispezioni devono essere sempre consentite e gli spazi devono essere accessibili, così da consentire di operare con gli utensili di pulizia. Apparecchi facilmente rimovibili possono fungere da ispezioni. Nel caso di tubi interrati con diametro uguale o superiore a 300 mm, bisogna prevedere pozzetti di ispezione ad ogni cambio di direzione e, comunque, ogni 40-50 m.

I supporti di tubi e apparecchi devono essere staticamente affidabili, durabili nel tempo e tali da non trasmettere rumori e vibrazioni. Le tubazioni vanno supportate ad ogni giunzione. In particolare, quelle verticali almeno ogni 2,5 m e quelle orizzontali ogni 0,5 m per diametri fino a 50 mm; ogni 0,8 m per diametri fino a 100 mm; ogni 1 m per diametri oltre 100 mm. Il materiale dei supporti deve essere compatibile chimicamente, e in quanto a durezza, con il materiale costituente il tubo.

Si devono prevedere giunti di dilatazione per i tratti lunghi di tubazioni, in relazione al materiale costituente e alla presenza di punti fissi, quali parti murate o vincolate rigidamente. Gli attraversamenti delle pareti a seconda della loro collocazione possono essere per incasso diretto, con utilizzazione di manicotti di passaggio (controtubi) opportunamente riempiti tra tubo e manicotto, con foro predisposto per il passaggio in modo da evitare punti di vincolo.

Gli scarichi a pavimento all'interno degli ambienti devono sempre essere sifonati, con possibilità di un secondo attacco.

#### 79.7.4 Diramazioni di scarico

Le diramazioni di scarico possono essere realizzate in tubi di piombo, ghisa, materiale plastico (PVC o polietilene ad alta densità, PEAD) o acciaio. Le diramazioni devono convogliare le acque di scarico provenienti dagli apparecchi sanitari, senza eccessive pressioni o formazione di perturbazione nelle colonne di scarico per effetto dei flussi discendenti

La portata della diramazione di scarico deve essere maggiore o uguale alla somma delle portate dei singoli apparecchi sanitari collegati dalla diramazione.

Il collegamento delle diramazioni di scarico di piombo con le colonne di scarico di ghisa deve avvenire mediante l'interposizione di anelli di congiunzione (virola) in rame. Nel caso di diramazioni di materiali plastici, il collegamento alle colonne di scarico può essere eseguito con anello elastico a pressione o mediante incollaggio con speciale mastice, in modo da assicurare la perfetta tenuta idraulica.

Per le diramazioni in tubazioni di policloruro di vinile non plastificato (PVC-U) nel campo degli scarichi (a bassa e ad alta temperatura), sia all'interno della struttura degli edifici (marcati B), sia nel sottosuolo entro la struttura dell'edificio (marcati BD), si applicheranno le disposizioni della norma **UNI EN 1329-1**.

La pendenza delle diramazioni deve essere maggiore del 2%. Ai tratti orizzontali deve essere assicurato un minimo di pendenza per facilitare il deflusso delle acque reflue.

#### Diametro minimo delle diramazioni di scarico in funzione della pendenza

Diametro minimo [mm]	Max. numero unità di scarico con pendenza		
	1%	2%	4%

35 (senza vasi)	1	1	1
40 (senza vasi)	2	3	4
50 (senza vasi)	4	5	6
60 (senza vasi)	7	10	12
70 (senza vasi)	12	15	18
80 (senza vasi)	22	28	34
80 (max. 2 vasi)	14	16	20
100	80	90	100
125	120	160	200
150	250	300	400

#### Diametro minimo delle diramazioni di scarico interne in funzione delle unità di scarico

Apparecchio sanitario	Diametro minimo [mm]	Unità di scarico
Lavabo	35	1-2
Lavello da cucina	40	3
Vaso a cacciata	100	2-4
Vaso ad aspirazione	80	6
Vaso alla turca	100	7-8
Vasca da bagno	40-50	3-4
Doccia	40-50	2-3
Piletta	40	3
Bidet	35	1-2
Orinatori	40	2-4
Lavapiedi	40	2
Vuotatoi	100	8

#### 79.7.5 Colonne di scarico

Le colonne di scarico sono costituite da tubazioni verticali in ghisa, materiale plastico (PVC o polietilene ad alta densità, PEAD), acciaio, acciaio smaltato o gres.

Il diametro della colonna di scarico deve essere determinato in funzione delle unità di scarico delle diramazioni servite e dall'altezza della colonna. Tale diametro deve essere mantenuto costante per tutta l'altezza della colonna. In caso di spostamenti dell'asse della colonna superiori a 45° rispetto alla verticale, si rimanda alle disposizioni della norma **UNI EN 12056-1**, che prevede la suddivisione della colonna in tratti.

Le colonne di scarico devono essere fissate alle strutture portanti mediante collari in acciaio inox o in acciaio zincato. Le tubazioni in plastica, per tenere conto delle dilatazioni termiche, vanno fissate con due ancoraggi (del tipo a manicotti scorrevoli) posti sotto il bicchiere.

#### Diametro minimo delle colonne di scarico

Diametro minimo [mm]	Max. numero unità di scarico		Lunghezza max. della colonna [m]
	per ogni piano	per tutta la colonna	
40 (senza vasi)	3	8	14
50 (senza vasi)	5	18	18
60 (senza vasi)	8	25	25
70 (senza vasi)	20	35	30
80	40	70	50
100	100	350	80
125	200	800	100
150	300	1200	140

#### 79.7.6 Collettori di scarico

I collettori di scarico devono essere collocati in modo da avere la massima pendenza possibile e la minima lunghezza. Gli eventuali cambiamenti di direzione devono avvenire mediante curve ampie con angolo non superiore ai 45°. In prossimità del cambiamento di direzione da verticale ad orizzontale, devono usarsi due mezze curve a 45°, in modo da formare una curva più ampia possibile.

I collettori di scarico a soffitto devono essere sostenuti da braccialetti apribili, collocati in prossimità di ogni bicchiere e, in generale, ogni 2 m di lunghezza di tubazione in ghisa o materiale plastico (per le tubazioni in

gres tale distanza deve essere ridotta ad 1 metro). I collari di sostegno a soffitto possono essere del tipo a nastro regolabile o a collare pesante in metallo o in PVC.

I collettori di scarico dovranno essere dotati, prima del loro collegamento con il recapito esterno, di un idoneo dispositivo ispezionabile a chiusura idraulica provvisto di attacco per la ventilazione.

Nei collettori deve essere assicurata una velocità di deflusso non inferiore a 0,6 m/s, in modo da evitare la separazione dei materiali solidi da allontanare. L'eventuale velocità massima di deflusso deve essere compatibile con il materiale componente il collettore, in modo da non provocare forme di abrasione della superficie interna dei tubi. La velocità media di deflusso deve essere compresa tra 0,7 e 2,5 m/s.

La direzione dei lavori potrà procedere alla verifica della velocità di deflusso in relazione alla portata e pendenza della tubazione.

#### Collettori di scarico: diametro minimo in funzione della pendenza

Diametro minimo [mm]	Max. numero unità di scarico con pendenza		
	2%	3%	4%
35 (senza vasi)	30	40	60
80 (senza vasi)	80	40	60
100	80	100	150
125	200	250	350
150	500	600	800
200	1500	2000	2500
250	3000	4000	5000
300	5000	6500	8000

#### Collettori di scarico: velocità dell'acqua e massimo numero di unità di scarico in funzione del diametro e della pendenza

Diametro colonna	Velocità [m/s] pendenza [%]				Carico US pendenza [%]		
	0,5	1	2	4	1	2	4
50	0,31	0,44	0,62	0,88	-	21	26
65	0,34	0,49	0,68	0,98	-	24	31
80	0,38	0,54	0,76	1,08	20	27	36
100	0,44	0,62	0,88	1,24	180	216	250
125	0,49	0,69	1,08	1,39	390	480	575
150	0,54	0,76	1,24	1,52	700	840	1000
200	0,62	0,88	1,29	1,75	1600	1920	2300
250	0,69	0,98	1,39	1,96	29900	3500	4200
300	0,75	1,07	1,47	2,06	4600	5600	6700

#### Collettori di scarico: pendenze minime consigliate per i tratti sub-orizzontali

Tubazione	Pendenza [%]
grès	0,5
ghisa, acciaio, materiale plastico	1
fibrocemento	1,5
cemento	2

#### Diametri indicativi delle tubazioni di scarico di alcuni apparecchi idrosanitari

Apparecchio idrosanitario	Diametro minimo interno del sifone e dello scarico [mm]
Lavabo	32
Vaso a sedere normale	100
Vaso a sedere ad aspirazione	75
Vaso alla turca	100
Vasca da bagno	50
Bidè	32
Doccia	50
Lavastoviglie, lavatrice	40

Orinatoio sospeso	40
Orinatoio a stallo verticale	50
Orinatoio ad aspirazione	32
Lavello da cucina di appartamento	40
Lavello da cucina di ristorante	75
Lavabo da ristorante	50
Lavabo da laboratorio	40
Vuotatoio	100
Lavapiedi	40
Lavatoio	40
Fontanella d'acqua da bere	32
Chiusino a pavimento	50

#### 79.7.7 Dispositivo a chiusura idraulica

Ogni apparecchio sanitario dovrà essere corredato di un dispositivo a chiusura idraulica, inserito sullo scarico, ispezionabile e collegabile alla diramazione di ventilazione.

#### 79.7.8 Pozzetti di ispezioni

Le reti di scarico devono essere dotate di pozzetti di ispezione, le cui dimensioni dipendono dalla quota del piano di posa delle tubazioni, conformemente alle prescrizioni del progetto esecutivo o a ulteriori disposizioni impartite dalla direzione dei lavori.

Il volume interno del pozzetto deve essere maggiore o uguale al volume dell'interno della colonna di scarico servita.

#### Dimensioni indicative di pozzetti di ispezione

Profondità [cm]	Dimensioni interne del pozzetto [cm]	Muratura	Chiusino dimensione esterne [cm]
< 90	52 · 52	a una testa	64 x 64
90-250	82 · 82	a due teste	84 x 84
>250	∅ 90	CLS prefabbricato	84 x 84

#### 79.8 Rete di scarico delle acque piovane. Canali di gronda e pluviali

##### 79.8.1 Generalità

I sistemi di scarico delle acque meteoriche possono essere realizzati in:

- canali di gronda: lamiera zincata, rame, PVC, acciaio inossidabile;
- pluviali (tubazioni verticali): lamiera zincata, rame, PVC, acciaio inossidabile, polietilene ad alta densità (PEAD), alluminio, ghisa e acciaio smaltato;
- collettori di scarico (o orizzontali): ghisa, PVC, polietilene ad alta densità (PEAD), cemento e fibrocemento.

Le tubazioni di scarico per le acque piovane non dovranno essere usate come reti di esalazione naturale delle fogne cittadine e delle reti di scarico delle acque di rifiuto.

##### 79.8.2 Materiali e criteri di esecuzione

Per la realizzazione delle diverse parti funzionali, si utilizzeranno i materiali e i componenti indicati nei documenti progettuali. Qualora non siano specificati in dettaglio nel progetto, o a suo completamento, si rispetteranno le prescrizioni seguenti:

- a) in generale tutti i materiali e i componenti devono resistere all'aggressione chimica degli inquinanti atmosferici, all'azione della grandine e ai cicli termici di temperatura (compreso gelo/disgelo), combinati con le azioni dei raggi IR, UV, ecc.;
- b) gli elementi di convogliamento e i canali di gronda, oltre a quanto detto al punto a), se di metallo devono resistere alla corrosione; se di altro materiale devono rispondere alle prescrizioni per i prodotti per le coperture; se verniciate dovranno essere realizzate con prodotti per esterno rispondenti a quanto specificato al punto a);
- c) i tubi di convogliamento dei pluviali e dei collettori devono rispondere, a seconda del materiale, a quanto indicato nell'articolo relativo allo scarico delle acque usate;

d) per i punti di smaltimento valgono, per quanto applicabili, le prescrizioni sulle fognature impartite dalle pubbliche autorità. Per quanto riguarda i dispositivi di coronamento e di chiusura per zone di circolazione utilizzate da pedoni e da veicoli, vale la norma **UNI EN 124**.

Per la realizzazione dell'impianto si utilizzeranno i materiali, i componenti e le modalità indicate nei documenti progettuali esecutivi, e qualora non siano specificati in dettaglio nel progetto, o a suo completamento, si rispetteranno le prescrizioni seguenti. Vale, inoltre, quale prescrizione ulteriore cui fare riferimento, la norma **UNI EN 12056-3**.

I pluviali montati all'esterno devono essere installati in modo da lasciare libero uno spazio tra parete e tubo di 5 cm, e i passaggi devono essere almeno uno in prossimità di ogni giunto, di materiale compatibile con quello del tubo.

I bocchettoni e i sifoni devono essere sempre del diametro delle tubazioni che immediatamente li seguono. Quando l'impianto acque meteoriche è collegato all'impianto di scarico acque usate, deve essere interposto un sifone. Tutte le caditoie a pavimento devono essere sifonate. Ogni inserimento su un collettore orizzontale deve avvenire ad almeno 1,5 m dal punto di innesto di un pluviale.

Per i pluviali e i collettori installati in parti interne all'edificio (intercapedini di pareti, ecc.) devono essere prese tutte le precauzioni di installazione (fissaggi elastici, materiali coibenti acusticamente, ecc.), per limitare entro valori ammissibili i rumori trasmessi.

### 79.8.3 Canali di gronda

Il bordo esterno dei canali di gronda deve essere leggermente più alto di quello interno, per consentire l'arresto dell'acqua piovana di raccolta proveniente dalle falde o dalle converse di convogliamento. La pendenza verso i tubi pluviali deve essere superiore all'1%. I canali di gronda devono essere fissati alla struttura del tetto con zanche sagomate o con tiranti; eventuali altri sistemi devono essere autorizzati dalla direzione dei lavori.

Per l'accettazione dei canali di gronda e relativi accessori di pvc non plastificato, all'esame visivo le superfici interne ed esterne devono presentarsi lisce, pulite e prive di rigature, cavità e altri difetti di superficie. Le estremità dei canali di gronda devono essere tagliate in modo netto e perpendicolare rispetto all'asse longitudinale del profilo.

I canali di gronda devono avere pendenza non inferiore a 0,25%.

#### Dati dimensionali dei lamierini

Spessore [mm]	Peso [kg/dm <sup>3</sup> ]	Dimensioni	
		Larghezza [mm]	Lunghezza [mm]
4/10	3,20	1000	2000
6/10	4,80	1100	3000
8/10	6,40	1300	3000
10/10	8,00	1400	3500
12/10	9,60	1500	4000
14/10	11,20	1500	4000
16/10	12,80	1500	4000
18/10	14,40	1500	4000
2	16,00	1500	5000
2 ½	20,00	1600	6000
3	24,00	1800	10.000

#### Dati dimensionali delle lamiere zincate

Lastre piane 1 - 2	
Spessore [mm]	Peso [kg]

3/10	6,80
4/10	8,00
5/10	9,50
6/10	11,50
8/10	14,00
10/10	17,00
12/10	20,00
15/10	25,00
20/10	34,00

**Dati dimensionali dei canali di gronda delle lamiere zincate (peso in kg)**

Spessore [mm]	Per bocca di sviluppo [cm]				
	15 x 25	18 x 30	19 x 33	20 x 25	22 x 40
4/10	1,00	1,20	1,30	1,40	1,60
5/10	1,20	1,50	1,60	1,70	1,90
6/10	1,40	1,70	1,90	2,00	2,20
8/10	1,70	2,00	2,30	2,50	2,70
10/10	2,20	2,50	2,85	3,10	3,40

**79.8.4 Pluviali**

I pluviali possono essere sistemati all'interno o all'esterno della muratura perimetrale. Il fissaggio dei pluviali alle strutture deve essere realizzato con cravatte collocate sotto i giunti a bicchiere. Inoltre, per consentire eventuali dilatazioni non devono risultare troppo strette; a tal fine, tra cravatta e tubo deve essere inserito del materiale elastico o della carta ondulata.

L'unione dei pluviali deve essere eseguita mediante giunti a bicchiere con l'ausilio di giunti di gomma.

L'imboccatura dei pluviali deve essere protetta da griglie metalliche per impedirne l'ostruzione (foglie, stracci, nidi, ecc.).

Il collegamento tra pluviali e canali di gronda deve avvenire mediante bocchettoni di sezione e forma adeguata che si innestano ai pluviali.

I pluviali esterni devono essere protetti per un'altezza inferiore a 2 m da terra con elementi in acciaio o ghisa resistenti agli urti.

I pluviali incassati devono essere alloggiati in un vano opportunamente impermeabilizzato, che deve essere facilmente ispezionabile per il controllo dei giunti o la sostituzione dei tubi; in tal caso, il vano può essere chiuso con tavelline intonacate, facilmente sostituibili.

I pluviali devono avere un diametro non inferiore a 80 mm.

**Dati dimensionali dei tubi pluviali in lamiera zincata (peso in kg)**

Spessore [mm]	Per diametro [mm]						
	80	85	90	95	100	110	120
3,5/10	1,00	1,10	1,15	1,20	1,25	1,35	1,45
4/10	1,15	1,20	1,30	1,35	1,40	1,50	1,60
5/10	1,30	1,40	1,50	1,60	1,70	1,80	1,90
6/10	1,65	1,75	1,85	2,00	2,10	2,25	2,40
8/10	2,00	2,15	2,30	2,45	2,50	2,60	2,80
10/10	2,40	2,55	2,80	2,90	3,00	3,15	3,40

**Diametro dei canali di gronda e dei pluviali in funzione della superficie del tetto**

Superficie del tetto in proiezione orizzontale [m <sup>2</sup> ]	Diametro minimo del canale di gronda <sup>1</sup> [mm]	Diametro interno minimo del canale del pluviale [mm]
--	--	--

fino a 8	80	40
9 a 25	100	50
26 a 75	100	75
76 a 170	(125)	(90)
171 a 335	150	100
336 a 500	200	125
501 a 1000	250	150

<sup>1</sup> Il canale di gronda è considerato di forma semicircolare.

### 79.8.5 Collettori di scarico

Il diametro minimo dei collettori di scarico (interrati o sospesi al soffitto del piano cantinato) per il convogliamento delle acque piovane alla fognatura può essere desunto dalla tabella 79.16, in funzione della superficie del tetto. Tali valori sono stati ottenuti applicando la formula di Chèzy-Bazin, in base a:

- un coefficiente di scabrezza = 0,16;
- intensità di pioggia = 100 mm/h;
- coefficienti di assorbimento = 1;
- canali pieni a metà altezza.

#### Diametro dei collettori di scarico per pluviali

Diametro minimo del collettore [mm]	Pendenza del collettore			
	1%	2%	3%	4%
	Superficie della copertura [m <sup>2</sup> ]			
80	50	75	90	110
100	100	135	170	190
125	180	250	310	350
150	300	410	500	600
200	650	900	1100	1280
250	1100	1650	2000	2340
300	1900	2700	3300	3820

### 79.8.6 Pozzetto a chiusura idraulica

I pluviali che si allacciano alla rete fognante devono essere dotati di pozzetti a chiusura idraulica o sifoni, entrambi ispezionabili secondo il progetto esecutivo e/o secondo le indicazioni della direzione dei lavori.

I pozzetti possono essere prefabbricati in calcestruzzo armato e vibrato oppure realizzati in opera.

### 79.8.7 Verifiche del direttore dei lavori

Il direttore dei lavori per la realizzazione dell'impianto di scarico delle acque meteoriche opererà come segue:

- effettuerà le necessarie prove di tenuta;
- eseguirà la prova di capacità idraulica combinata dei canali di gronda (**UNI EN 12056-3**, appendice A, punto A.1) per i sistemi che prevedono una particolare bocca di efflusso raccordata al tipo di canale di gronda;
- eseguirà la prova di capacità dei canali di gronda (**UNI EN 12056-3**, appendice A, punto A.2) per i sistemi che prevedono bocche di efflusso di diversi tipi;
- eseguirà la prova di capacità delle bocche di deflusso (**UNI EN 12056-3**, appendice A, punto A.3) per i sistemi che prevedono bocche di efflusso utilizzabili per canali di gronda di diversi tipi;
- eseguirà, al termine dei lavori, una verifica finale dell'opera;

In conformità al D.M. n. 37/2008 l'appaltatore dovrà consegnare al direttore dei lavori la dichiarazione di conformità delle opere di scarico realizzate alle prescrizioni del progetto.

## NORME DI RIFERIMENTO

---

CANALI DI GRONDA E RELATIVI ACCESSORI DI PVC NON PLASTIFICATO

**UNI EN 607** – *Canali di gronda e relativi accessori di pvc non plastificato. Definizioni, requisiti e prove*

CANALI DI GRONDA E PLUVIALI DI LAMIERA METALLICA

**UNI EN 612** – *Canali di gronda e pluviali di lamiera metallica. Definizioni, classificazioni e requisiti*

SUPPORTI PER CANALI DI GRONDA

**UNI EN 1462** – *Supporti per canali di gronda. Requisiti e prove*

COLLAUDO

**UNI EN 12056-3** – *Sistemi di scarico funzionanti a gravità all'interno degli edifici. Sistemi per l'evacuazione delle acque meteoriche, progettazione e calcolo*

### 79.8.8 Pompe

L'installazione delle elettropompe dovrà essere eseguita con notevole cura, per ottenerne il perfetto funzionamento idraulico, meccanico ed elettrico. In particolare, si opererà in modo da:

- assicurare il perfetto livellamento orizzontale (o verticale) dell'asse delle pompe sul basamento di appoggio;
- consentire lo smontaggio e il rimontaggio senza manomissioni delle tubazioni di attacco;
- prevenire qualsiasi trasmissione di rumori e vibrazioni agli ambienti, sia mediante interposizione di idoneo materiale smorzante, sia mediante adeguata scelta delle caratteristiche del motore elettrico, che dovrà essere comunque del tipo a quattro poli;
- inserire sulla tubazione di mandata valvole di ritegno del tipo ad ogiva silenziosa, o altro eventuale tipo avente uguali o migliori caratteristiche;
- garantire la piena osservanza delle norme CEI, sia per quanto riguarda la messa a terra, come per quanto concerne l'impianto elettrico.

## NORME DI RIFERIMENTO

---

**UNI ISO 2548** – *Pompe centrifughe, semiassiali e assiali. Codice per le prove di accettazione. Classe C*

**UNI ISO 3555** – *Pompe centrifughe, semiassiali e assiali. Codice per le prove di accettazione. Classe B*

### 79.9 Prove e verifiche della rete di distribuzione dell'acqua fredda e calda

#### 79.9.1 Generalità

Le verifiche e le prove indicate ai punti che seguono, devono essere eseguite in corso d'opera dal direttore dei lavori a impianto ultimato, con la redazione del regolare verbale in contraddittorio con l'appaltatore.

Le verifiche e le prove dovranno essere eseguite quando le tubazioni sono ancora in vista, e cioè prima che si proceda a verniciature, coibentazioni e rivestimenti, chiusura di tracce con malta o altro, cunicoli o cavedi impraticabili, rivestimenti murari, massetti, pavimentazioni, ecc.

#### 79.9.2 Prova di tenuta idraulica a freddo delle rete di distribuzione

La prova di tenuta idraulica (**UNI 9182, punto 26.2.1**) deve essere eseguita prima del montaggio della rubinetteria, e prima della chiusura dei vani, cavedi, ecc., dopo aver chiuso le estremità delle condutture con tappi a vite o flange, in modo da costituire un circuito chiuso. Dopo aver riempito d'acqua il circuito stesso, si sottoporrà a pressione, per almeno quattro ore, la rete o parte di essa a mezzo di una pompa idraulica munita di manometro inserita in un punto qualunque del circuito.

Tutte le tubazioni in prova complete delle valvole e dei rubinetti di intercettazione mantenuti in posizione aperta saranno provate ad una pressione pari ad una 1,5 volte la pressione massima di esercizio dell'impianto, ma comunque non inferiore a 600 kPa.

La pressione di prova sarà letta su manometro inserito a metà altezza delle colonne montanti. Per *pressione massima di esercizio* si intende la massima pressione per la quale è stato dimensionato l'impianto onde assicurare l'erogazione al rubinetto più alto e più lontano, con la contemporaneità prevista e con il battente residuo non inferiore a 5 m H<sub>2</sub>O.

La prova di tenuta sarà giudicata positiva se l'impianto, mantenuto al valore della pressione stabilita per 24 ore consecutive, non manifesterà perdite e quindi abbassamenti di pressione al di fuori delle tolleranze ammesse di 30 kPa.

La prova può essere eseguita anche per settori di impianto.

#### *79.9.3 Prova idraulica a caldo*

La prova idraulica a caldo (**UNI 9182, punto 26.2.2**) deve essere eseguita con le medesime modalità per la rete acqua fredda, ma con riferimento alla rete di distribuzione dell'acqua calda, nelle seguenti condizioni di funzionamento:

- messa in funzione dell'impianto di preparazione acqua centralizzato per un tempo non inferiore a due ore consecutive, fino al raggiungimento della pressione d'esercizio;
- temperatura iniziale maggiore di almeno 10 °C della massima temperatura di esercizio.

La prova sarà ritenuta positiva se non si sono verificate eccessive dilatazioni termiche delle tubazioni con conseguenti danneggiamenti alle strutture murarie (intonaci, rivestimenti, ecc.) e naturalmente perdite d'acqua.

#### *79.9.4 Prova di erogazione di acqua fredda*

La prova di erogazione di acqua fredda (**UNI 9182, punto 26.2.4**) ha lo scopo di accertare che l'impianto sia in grado di erogare la portata alla pressione stabilita quando sia funzionante un numero di erogazioni pari a quelle previste nel calcolo per una durata minima di 30 minuti consecutivi.

La prova di erogazione si ritiene superata se, per il periodo prefissato, il flusso dell'acqua da ogni erogazione rimane entro il valore di calcolo con una tolleranza del 10%.

#### *79.9.5 Prova di erogazione di acqua calda*

La prova di erogazione di acqua calda (**UNI 9182, punto 26.2.5**) deve essere eseguita nelle seguenti condizioni di funzionamento:

- durata minima 60 minuti;
- apertura contemporanea di tutti i rubinetti o bocche di erogazione previste nel calcolo meno una.

La prova sarà ritenuta positiva se l'acqua calda viene erogata sempre alla stessa temperatura e portata, ammettendo una tolleranza del 10% rispetto alla temperatura prevista, dopo l'erogazione di 1,5 litri con una tolleranza di 1°C.

#### *79.9.6 Prova di efficienza della rete di ventilazione secondaria*

La prova di efficienza della rete di ventilazione secondaria consiste nel controllo della tenuta dei sifoni degli apparecchi gravanti sulle colonne da provare, quando venga fatto scaricare contemporaneamente un numero di apparecchi pari a quello stabilito dalla contemporaneità.

#### *79.9.7 Misura del livello del rumore*

La misura del livello del rumore (**UNI 9182, punto 22**) deve essere effettuata nel rispetto del D.P.C.M. 5 dicembre 1997 – Determinazione dei requisiti acustici passivi degli edifici.

La rumorosità prodotta dagli impianti tecnologici non deve superare i seguenti limiti:

- 35 dB(A) L<sub>Amax</sub> con costante di tempo slow per i servizi a funzionamento discontinuo;
- 25 dB(A) L<sub>Aeq</sub> per i servizi a funzionamento continuo.

Le misure di livello sonoro devono essere eseguite nell'ambiente nel quale il livello di rumore è più elevato. Tale ambiente deve essere diverso da quello in cui il rumore si origina.

## **Art. 80 - Impianti di adduzione del gas**

### *80.1 Generalità*

Il dimensionamento delle tubazioni e degli eventuali riduttori di pressione deve essere tale da garantire il corretto funzionamento degli apparecchi di utilizzazione. L'impianto interno e i materiali impiegati devono essere conformi alla legislazione tecnica vigente.

Possono essere utilizzati esclusivamente tubi idonei. Sono considerati tali quelli rispondenti alle caratteristiche di seguito indicate e realizzati in acciaio, in rame o in polietilene.

#### NORME DI RIFERIMENTO

---

##### IMPIANTI A GAS DI RETE: PROGETTAZIONE, INSTALLAZIONE, MANUTENZIONE

**UNI 7128** – Impianti a gas per uso domestico alimentati da rete di distribuzione. Termini e definizioni

**UNI 7129-1** – Impianti a gas per uso domestico e similari alimentati da rete di distribuzione. Progettazione e installazione. Parte 1: Impianto interno

**UNI 7129-2** – Impianti a gas per uso domestico e similari alimentati da rete di distribuzione. Progettazione e installazione. Parte 2: Installazione degli apparecchi di utilizzazione, ventilazione e aerazione dei locali di installazione

**UNI 7129-3** – Impianti a gas per uso domestico e similari alimentati da rete di distribuzione. Progettazione e installazione. Parte 3: Sistemi di evacuazione dei prodotti della combustione

**UNI 7129-4** – Impianti a gas per uso domestico e similari alimentati da rete di distribuzione. Progettazione e installazione. Parte 4: Messa in servizio degli impianti/apparecchi

**UNI 10738** – Impianti alimentati a gas combustibile per uso domestico preesistenti alla data 13 marzo 1990. Linee guida per la verifica delle caratteristiche funzionali

**UNI 10435** – Impianti di combustione alimentati a gas con bruciatori ad aria soffiata di portata termica nominale maggiore di 35 kW. Controllo e manutenzione

**UNI 7140** – Apparecchi a gas per uso domestico. Tubi flessibili non metallici per allacciamento

**UNI EN 1775** – Trasporto e distribuzione di gas. Tubazioni di gas negli edifici. Pressione massima di esercizio minore o uguale a 5 bar. Raccomandazioni funzionali

**UNI 9165** – Reti di distribuzione del gas. Condotte con pressione massima di esercizio minore o uguale a 5 bar. Progettazione, costruzione, collaudo, conduzione, manutenzione e risanamento

**UNI 10642** – Apparecchi a gas. Classificazione in funzione del metodo di prelievo dell'aria comburente e di scarico dei prodotti a combustione

##### DISPOSITIVI DI SORVEGLIANZA DI FIAMMA. TERMOSTATI

**UNI EN 125** – Dispositivi di sorveglianza di fiamma per apparecchi utilizzatori a gas. Dispositivi termoelettrici di sicurezza all'accensione e allo spegnimento

**UNI EN 257** – Termostati meccanici per apparecchi utilizzatori a gas

##### CONDOTTE DI DISTRIBUZIONE DEL GAS. TUBI. IMPIANTI DI DERIVAZIONE DI UTENZA DEL GAS

**D.M. 16 aprile 2008** – Regola tecnica per la progettazione, costruzione, collaudo, esercizio e sorveglianza delle opere e dei sistemi di distribuzione e di linee dirette del gas naturale con densità non superiore a 0,8

**D.M. 17 aprile 2008** – Regola tecnica per la progettazione, costruzione, collaudo, esercizio e sorveglianza delle opere e degli impianti di trasporto di gas naturale con densità non superiore a 0,8

**UNI 9034** – Condotte di distribuzione del gas con pressioni massime di esercizio minore/uguale 5 bar. Materiali e sistemi di giunzione

**UNI 9165** – Reti di distribuzione del gas con pressioni massime di esercizio minori o uguali a 5 bar. Progettazioni, costruzioni e collaudi

**UNI EN 969** – Tubi, raccordi e accessori di ghisa sferoidale e loro assemblaggio per condotte di gas. Prescrizioni e metodi di prova

**UNI EN 1057** – Rame e leghe di rame. Tubi rotondi di rame senza saldatura per acqua e gas nelle applicazioni sanitarie e di riscaldamento

**UNI 9860** – Impianti di derivazione di utenza del gas. Progettazione, costruzione e collaudo

##### IMPIANTI A GAS GPL

**UNI 7131** – Impianti a GPL per uso domestico non alimentati da rete di distribuzione. Progettazione, installazione, esercizio e manutenzione

## 80.2 Tubazioni

### 80.2.1 Tubi di acciaio

I tubi di acciaio possono essere senza saldatura oppure con saldatura longitudinale e devono avere caratteristiche qualitative e dimensionali non inferiori a quelle indicate dalla norma **UNI EN 10255** – Tubi di acciaio non legato adatti alla saldatura e alla filettatura. Condizioni tecniche di fornitura.

I tubi in acciaio con saldatura longitudinale, se interrati, devono avere caratteristiche qualitative e dimensionali non inferiori a quelle indicate dalle norme:

**UNI EN 10208-1** – Tubi di acciaio per condotte di fluidi combustibili. Condizioni tecniche di fornitura. Tubi della classe di prescrizione A

**UNI EN 10208-2** – Tubi di acciaio per condotte di fluidi combustibili. Condizioni tecniche di fornitura. Tubi della classe di prescrizione B

### 80.2.2 Tubi di rame

I tubi di rame, da utilizzare esclusivamente per le condotte del gas della VII specie (pressione di esercizio non superiore a 0,04 bar) devono avere caratteristiche qualitative e dimensionali non minori di quelle indicate dalla norma **UNI EN 1057**.

Nel caso di interramento lo spessore non può essere minore di 2 mm.

### 80.2.3 Tubi in polietilene per impianto interno di distribuzione gas

I tubi in polietilene per le tubazioni interrate per la distribuzione del gas devono avere lo spessore minimo di 3 mm e rispondere alle caratteristiche delle norme:

**UNI EN 1555-1** – Sistemi di tubazioni di materia plastica per la distribuzione di gas combustibili. Polietilene (PE). Parte 1: Generalità

**UNI EN 1555-2** – Sistemi di tubazioni di materia plastica per la distribuzione di gas combustibili. Polietilene (PE). Parte 2: Tubi

**UNI EN 1555-3** – Sistemi di tubazioni di materia plastica per la distribuzione di gas combustibili. Polietilene (PE). Parte 3: Raccordi

**UNI EN 1555-4** – Sistemi di tubazioni di materia plastica per la distribuzione di gas combustibili. Polietilene (PE). Parte 4: Valvole

**UNI EN 1555-5** – Sistemi di tubazioni di materia plastica per la distribuzione di gas combustibili. Polietilene (PE). Parte 5: Idoneità all'impiego del sistema

**UNI CEN/TS 1555-7** – Sistemi di tubazioni di materia plastica per la distribuzione di gas combustibili. Polietilene (PE). Parte 7: Guida per la valutazione della conformità

#### 80.2.3.1 Marcatura

I tubi in polietilene per gli impianti a gas devono essere contraddistinti da marcatura comprendente:

- l'indicazione del materiale e della classe;
- l'indicazione del tipo;
- il valore del diametro esterno;
- l'indicazione della serie di spessore;
- il marchio di fabbrica;
- l'iscrizione GAS;
- il codice riguardante il nome commerciale e il produttore.

La marcatura deve essere indelebile e continua, svilupparsi su almeno due generatrici diametralmente opposte del tubo e ripetersi con intervalli non maggiori di 100 cm. Per i tubi neri la marcatura deve essere di colore giallo. L'altezza dei caratteri deve essere in funzione del diametro del tubo, e non minore di 3,5 mm.

### 80.3 Giunzioni, raccordi e pezzi speciali, valvole

#### 80.3.1 Tubazioni in acciaio

Le giunzioni dei tubi di acciaio devono essere realizzate mediante raccordi con filettatura, o a mezzo saldatura di testa per fusione.

Per la tenuta delle giunzioni filettate, possono essere impiegati specifici composti di tenuta non indurenti (**UNI EN 751-1**), eventualmente accompagnati da fibra di supporto specificata dal produttore (canapa, lino, fibra sintetica, ecc.) o nastri di fibra sintetica non tessuta impregnati di composto di tenuta (**UNI EN 751-2**).

Possono essere impiegati anche nastri di PTFE non sinterizzato, conformi alla norma **UNI EN 751-3**.

È vietato l'impiego di fibre di canapa su filettature di tubazioni convoglianti GPL o miscele di GPL aria.

È vietato l'impiego di biacca, minio o materiali simili.

Tutti i raccordi e i pezzi speciali devono essere di acciaio oppure di ghisa malleabile. I raccordi di acciaio devono avere estremità filettate (**UNI EN 10241**) o saldate (**EN 10253-1**). I raccordi di ghisa malleabile devono avere estremità unicamente filettate (**UNI EN 10242**).

I rubinetti per installazione fuori terra (installazioni a vista, in pozzetti e in scatole ispezionabili) devono essere, in alternativa, di ottone, di bronzo, di acciaio, di ghisa sferoidale, conformi alla norma **UNI EN 331**. Essi devono risultare di facile manovra e manutenzione. Le posizioni di aperto/chiuso devono essere chiaramente rilevabili.

#### 80.3.2 Tubazioni in rame

Per le tubazioni in rame si applicano le seguenti prescrizioni:

- le giunzioni dei tubi possono essere realizzate mediante giunzione capillare con brasatura dolce o forte (**UNI EN ISO 4063**), per mezzo di raccordi conformi alla norma **UNI EN 1254-1**, ed esclusivamente

mediante brasatura forte per mezzo di raccordi conformi alla norma **UNI EN 1254-5**. I raccordi e i pezzi speciali possono essere di rame, di ottone o di bronzo;

- le giunzioni miste, tubo di rame con tubo di acciaio, e anche quelle per il collegamento di rubinetti, di raccordi portagomma e altri accessori, devono essere realizzate con raccordi misti (a giunzione capillare, o meccanici sul lato tubo di rame e filettati sull'altro lato), secondo la norma **UNI EN 1254-4**.

I rubinetti per installazione fuori terra (installazioni a vista, in pozzetti e in scatole ispezionabili) devono essere, in alternativa, di ottone, di bronzo, di acciaio, di ghisa sferoidale, conformi alla norma **UNI EN 331**.

### *80.3.3 Tubazioni in polietilene*

I raccordi e i pezzi speciali dei tubi di polietilene devono essere anch'essi in polietilene, e conformi alla norma **UNI EN 1555-3**.

Per le tubazioni in polietilene si applicano le seguenti prescrizioni:

- i raccordi e i pezzi speciali delle tubazioni di polietilene devono essere anch'essi di polietilene, secondo la norma **UNI EN 1555-3**. Le giunzioni possono essere realizzate mediante saldatura per elettrofusione, secondo la norma **UNI 10521** o, in alternativa, mediante saldatura di testa per fusione a mezzo di elementi riscaldanti, secondo la norma **UNI 10520**;
- le giunzioni miste, tubo di polietilene con tubo metallico, devono essere realizzate mediante un raccordo speciale polietilene-metallo, avente estremità idonee per saldatura sul lato polietilene e per giunzione filettata o saldata sul lato metallo. In nessun caso tale raccordo speciale può sostituire il giunto dielettrico;
- le valvole per tubi di polietilene possono essere, oltre che dello stesso polietilene, anche con il corpo di ottone, di bronzo o di acciaio. In particolare, la sezione libera di passaggio non deve essere minore del 75% di quella del tubo.

Nei cambiamenti di direzione delle tubazioni in polietilene, il raggio di curvatura non deve essere minore di venti volte il diametro del tubo stesso.

I rubinetti per le tubazioni in polietilene devono essere conformi alla norma **UNI EN 331**.

### *80.4 Posa in opera*

Il percorso tra il punto di consegna e gli apparecchi utilizzatori deve essere il più breve possibile, ed è ammesso:

- a) all'esterno dei fabbricati:
  - interrato;
  - in vista;
  - in canaletta;
- b) all'interno dei fabbricati:
  - in appositi alloggiamenti, in caso di edifici o locali destinati ad uso civile o ad attività soggette al controllo dei vigili del fuoco;
  - in guaina d'acciaio in caso di attraversamento di locali non ricompresi nei punti precedenti, di androni permanentemente aerati, di intercapedini, a condizione che il percorso sia ispezionabile.

Nei locali di installazione degli apparecchi il percorso delle tubazioni è consentito in vista.

Per le installazioni a servizio di locali o edifici adibiti ad attività industriali, si applicano le disposizioni previste dalle seguenti norme:

**D.M. 16 aprile 2008** – *Regola tecnica per la progettazione, costruzione, collaudo, esercizio e sorveglianza delle opere e dei sistemi di distribuzione e di linee dirette del gas naturale con densità non superiore a 0,8*

**D.M. 17 aprile 2008** – *Regola tecnica per la progettazione, costruzione, collaudo, esercizio e sorveglianza delle opere e degli impianti di trasporto di gas naturale con densità non superiore a 0,8*

#### *80.4.1 Modalità di posa in opera all'esterno dei fabbricati*

##### *80.4.1.1 Posa in opera interrata*

Tutti i tratti interrati di tubazioni di acciaio devono essere provvisti di un adeguato rivestimento protettivo contro la corrosione (secondo le norme **UNI ISO 5256**, **UNI 9099** e **UNI 10191**) e isolati, mediante giunti isolanti monoblocco (secondo le norme **UNI 10284** e **UNI 10285**), da collocarsi fuori terra, in prossimità della risalita della tubazione.

Analogamente i tratti interrati di tubazioni di rame devono avere rivestimento protettivo rispondente alle prescrizioni della norma **UNI 10823**.

I tratti di tubazione privi del rivestimento protettivo contro la corrosione, posti in corrispondenza di giunzioni, curve, pezzi speciali, ecc., devono essere, prima della posa, accuratamente fasciati con bende o nastri dichiarati idonei allo scopo dal produttore.

Le tubazioni devono essere posate su un letto di sabbia lavata, di spessore minimo 100 mm, e ricoperte, per altri 100 mm, con sabbia dello stesso tipo.

È, inoltre, necessario prevedere, ad almeno 300 mm sopra le tubazioni, la posa di nastro di avvertimento di colore giallo segnale. Subito dopo l'uscita fuori terra, la tubazione deve essere segnalata con il colore giallo segnale per almeno 70 mm.

#### *80.4.1.2 Posa in opera in vista*

Le tubazioni installate in vista devono essere adeguatamente ancorate per evitare scuotimenti, vibrazioni e oscillazioni. Esse devono essere collocate in posizione tale da impedire urti e danneggiamenti e, ove necessario, adeguatamente protette.

#### *80.4.1.3 Posa in opera in canaletta*

Le canalette per la posa in opera di tubazioni devono essere:

- ricavate nell'estradosso delle pareti;
- rese stagne verso l'interno delle pareti nelle quali sono ricavate mediante idonea rinizzazione di malta di cemento;
- nel caso siano chiuse, dotate di almeno due aperture di ventilazione verso l'esterno di almeno 100 cm<sup>2</sup> ad esclusivo servizio dell'impianto.

#### *80.4.2 Modalità di posa in opera all'interno dei fabbricati*

##### *80.4.2.1 Posa in opera in appositi alloggiamenti*

L'installazione in appositi alloggiamenti è consentita a condizione che:

- gli alloggiamenti siano realizzati in materiale incombustibile, di resistenza al fuoco pari a quella richiesta per le pareti del locale o del compartimento attraversato, e in ogni caso non inferiore a REI 30;
- le canalizzazioni non presentino giunti meccanici all'interno degli alloggiamenti non ispezionabili;
- le pareti degli alloggiamenti siano impermeabili ai gas;
- siano ad esclusivo servizio dell'impianto interno;
- gli alloggiamenti siano permanentemente aerati verso l'esterno con apertura alle due estremità.

L'apertura di aerazione alla quota più bassa deve essere provvista di rete tagliafiamma e, nel caso di gas con densità maggiore di 0,8, deve essere ubicata a quota superiore al piano di campagna, ad una distanza misurata orizzontalmente di almeno 10 m da altre aperture alla stessa quota o a una quota inferiore.

##### *80.4.2.2 Posa in opera in guaina*

Le guaine da collocare a vista devono essere:

- di acciaio di spessore minimo di 2 mm e di diametro superiore di almeno 2 cm a quello della tubazione del gas;
- dotate di almeno uno sfiato verso l'esterno. Nel caso una estremità della guaina sia attestata verso l'interno, questa dovrà essere resa stagna verso l'interno tramite sigillatura in materiale incombustibile.

Le tubazioni non devono presentare giunti meccanici all'interno delle guaine.

Sono consentite guaine metalliche o di plastica, non propagante la fiamma, nell'attraversamento di muri o solai esterni.

Nell'attraversamento di elementi portanti orizzontali, il tubo deve essere protetto da una guaina sporgente almeno 20 mm dal pavimento e l'intercapedine fra il tubo e il tubo guaina deve essere sigillata con materiali adatti (ad esempio asfalto, cemento plastico e simili). È vietato tassativamente l'impiego di gesso.

Nel caso di androni fuori terra e non sovrastanti piani cantinati, è ammessa la posa in opera delle tubazioni sotto pavimento a condizione che siano protette da una guaina corredata di sfiati alle estremità verso l'esterno.

Nel caso di intercapedini superiormente ventilate e attestate su spazio scoperto, non è richiesta la posa in opera in guaina, purché le tubazioni siano in acciaio con giunzioni saldate.

#### 80.4.3 Particolarità costruttive e divieti

L'appaltatore nella realizzazione degli impianti di distribuzione del gas, deve rispettare le seguenti prescrizioni:

- le tubazioni devono essere protette contro la corrosione e collocate in modo tale da non subire danneggiamenti dovuti ad urti;
- è vietato l'uso delle tubazioni del gas come dispersori, conduttori di terra o conduttori di protezione di impianti e apparecchiature elettriche, telefono compreso;
- è vietata la collocazione delle tubazioni nelle canne fumarie, nei vani e cunicoli destinati a contenere servizi elettrici, telefonici, ascensori o per lo scarico delle immondizie;
- eventuali riduttori di pressione o prese libere dell'impianto interno devono essere collocati all'esterno degli edifici o, nel caso delle prese libere, anche all'interno dei locali, se destinati esclusivamente all'installazione degli apparecchi. Le prese devono essere chiuse o con tappi filettati o con sistemi equivalenti;
- è vietato l'utilizzo di tubi, rubinetti, accessori ecc., rimossi da altro impianto già funzionante;
- all'esterno dei locali di installazione degli apparecchi deve essere installata, sulla tubazione di adduzione del gas, in posizione visibile e facilmente raggiungibile, una valvola di intercettazione manuale con manovra a chiusura rapida per rotazione di 90° e arresti di fine corsa nelle posizioni di tutto aperto e di tutto chiuso;
- per il collegamento dell'impianto interno finale e iniziale (se alimentato tramite contatore), devono essere utilizzati tubi metallici flessibili continui;
- nell'attraversamento di muri, la tubazione non deve presentare giunzioni o saldature e deve essere protetta da guaina murata con malta di cemento. Nell'attraversamento di muri perimetrali esterni, l'intercapedine fra guaina e tubazione gas deve essere sigillata con materiali adatti in corrispondenza della parte interna del locale, assicurando comunque il deflusso del gas proveniente da eventuali fughe mediante almeno uno sfiato verso l'esterno;
- è vietato l'attraversamento di giunti sismici;
- le condotte, comunque installate, devono distare almeno 2 cm dal rivestimento della parete o dal filo esterno del solaio;
- fra le condotte e i cavi o tubi di altri servizi deve essere adottata una distanza minima di 10 cm. Nel caso di incrocio, quando tale distanza minima non possa essere rispettata, deve comunque essere evitato il contatto diretto interponendo opportuni setti separatori con adeguate caratteristiche di rigidità dielettrica e di resistenza meccanica. Qualora nell'incrocio il tubo del gas sia sottostante a quello dell'acqua, esso deve essere protetto con opportuna guaina impermeabile in materiale incombustibile o non propagante la fiamma;
- è vietato collocare tubi del gas a contatto con tubazioni di adduzione dell'acqua. In prossimità degli incroci il tubo del gas deve essere protetto con apposita guaina impermeabile e incombustibile.

Per altri riferimenti, si rimanda alle prescrizioni della norma **UNI 7129** (varie parti).

#### 80.5 Gruppo di misurazione. Contatore

Il contatore del gas può essere installato:

- all'esterno in contenitore (armadio) o nicchia aerati;
- all'interno in locale o in una nicchia, entrambi aerati direttamente dall'esterno.

#### 80.6 Prova di tenuta idraulica

La prova di tenuta idraulica (**UNI 7129**, varie parti) deve essere eseguita dal direttore dei lavori prima di mettere in servizio l'impianto interno di distribuzione del gas e di collegarlo al punto di consegna, e, quindi, al contatore e agli apparecchi dell'impianto non in vista. La prova di tenuta idraulica deve essere eseguita prima della copertura della tubazione utilizzatori.

La prova dei tronchi in guaina contenenti giunzioni saldate deve essere eseguita prima del collegamento alle condotte di impianto.

In caso di perdite, le parti difettose dell'impianto di distribuzione del gas devono essere sostituite e le guarnizioni rifatte; successivamente, dovrà essere ripetuta la prova di tenuta idraulica.

All'appaltatore è vietata la riparazione delle parti difettose con mastici o altri accorgimenti.

## 80.7 Sistemi di sicurezza

### 80.7.1 Definizioni

In merito ai sistemi di sicurezza si ritengono utili le seguenti definizioni.

#### RIVELATORE DI GAS (RG)

---

Dispositivo costituito da almeno un elemento sensore atto a rivelare una determinata concentrazione di gas in aria, da un dispositivo atto a generare il segnale d'allarme, e da elementi per il comando a distanza di altri dispositivi. Il rivelatore di gas può contenere l'alimentatore. Quando il rivelatore di gas non è direttamente alimentato dalla rete di pubblica distribuzione dell'energia elettrica tramite alimentatore incorporato, il costruttore deve specificare l'alimentatore esterno da impiegare, e indicarne tutte le caratteristiche atte ad individuarlo (**UNI CEI 70028**).

#### APPARECCHIO DI UTILIZZAZIONE A GAS

---

Complesso fornito di uno o più bruciatori muniti dei rispettivi organi di regolazione.

#### SISTEMA DI RILEVAMENTO GAS (SRG)

---

Insieme composto dal rivelatore di gas (RG), dal relativo alimentatore e da tutti i dispositivi supplementari come, ad esempio, allarmi ottici o acustici lontani, ed elementi attuatori per elettrovalvole (**UNI CEI 70028**).

#### ORGANO DI INTERCETTAZIONE

---

Dispositivo atto ad interrompere l'afflusso del gas in una conduttura, in seguito a segnale di comando emesso dal sistema di rilevamento gas (SRG).

#### LIMITE INFERIORE DI ESPLOSIVITÀ (LIE)

---

Minima concentrazione di gas, espressa come percentuale in volume di gas nella miscela aria-gas, al di sotto della quale, anche in presenza di un innesco, non si ha propagazione di fiamma (**UNI CEI 70028**).

#### SEGNALE DI ALLARME

---

Segnale ottico, acustico ed elettrico, emesso dal rivelatore per indicare una concentrazione di gas in aria maggiore di una soglia di intervento prestabilita (**UNI CEI 70028**).

#### SEGNALE DI GUASTO

---

Segnale ottico o acustico atto ad indicare una condizione di difetto o guasto dei rivelatori di gas (RG) (**UNI CEI 70028**).

I rivelatori di gas che possono installarsi sono dei seguenti tipi:

- sensori ad infrarosso, spettrometri, gas-cromatografi;
- tubi di rilevazione, basati sul cambiamento di colore provocato dalla reazione chimica fra il gas e il contenuto del tubo;
- sensore catalitico, che basa il suo funzionamento sulla variazione di temperatura prodotta dalla combustione catalitica di un rivelatore a filo di platino;
- sensore a semiconduttore, ovvero un semiconduttore sintetizzato, di tipo N, composto per la maggior parte da ossidi, che viene mantenuto ad una temperatura di circa 450 °C da un elemento riscaldante. Se del gas viene assorbito, si produce uno scambio elettronico e una conseguente variazione nella resistenza dinamica del semiconduttore.

In assenza di specifiche indicazioni circa le caratteristiche dei rilevatori di gas del progetto esecutivo dell'impianto, l'appaltatore si uniformerà alle indicazioni impartite dalla direzione dei lavori.

Per i criteri di installazione e i requisiti di accettazione si rimanda alle norme **UNI CEI 70028** e al C.M. 8 agosto 1996, n. 162429.

### 80.7.2 Criteri tecnici di riferimento per l'installazione

Per i criteri di installazione dei rivelatori di gas naturale o GPL, per uso domestico o similare, si fa riferimento alla norma **UNI CEI 70028**.

### 80.7.2.1 Criteri generali

Qualora installato, il rivelatore di gas (RG) dovrà essere posizionato nei locali in cui sono previsti uno o più apparecchi utilizzatori del gas combustibile. L'installazione del rivelatore di gas e degli organi di intercettazione non deve alterare le condizioni di sicurezza dell'impianto interno, né il corretto funzionamento degli apparecchi utilizzatori del gas combustibile. Quando un rivelatore di gas viene installato in luoghi o ambienti in cui esista un locale presidiato, esso deve essere dotato di ripetizione dei segnali ottici e acustici in tale locale. Il rivelatore di gas deve essere opportunamente collocato lontano da sorgenti di calore. Il collegamento fra i vari elementi di un sistema di rilevamento gas deve essere realizzato secondo le istruzioni fornite dal costruttore, e tale da realizzare un sistema conforme alla norma **UNI CEI 70028**. Nel caso in cui più apparecchi utilizzatori siano collocati in ambienti diversi, ogni ambiente potrà essere protetto da uno o più rivelatori di gas collegati all'organo di intercettazione di cui al successivo punto. L'organo di intercettazione collegato al sistema di rilevamento gas (SRG) deve essere a riarmo manuale e installato possibilmente a valle del punto di ingresso della condotta del gas dell'ambiente controllato, oppure all'esterno, e di conseguenza adeguatamente protetto dagli agenti atmosferici.

### 80.7.2.2 Criteri di installazione dei rivelatori di gas naturale (metano)

Il rivelatore di gas va installato al di sopra del livello della possibile fuga di gas a circa 300 mm dal soffitto, in una posizione dove i movimenti dell'aria non siano impediti.

Il posizionamento del regolatore di gas non deve essere troppo vicino alle aperture o ai condotti di ventilazione, poiché il flusso d'aria nei loro pressi può essere intenso e diminuire localmente la concentrazione dei gas.

Il rivelatore di gas non va installato al di sopra o presso le apparecchiature a gas, poiché piccoli rilasci di gas potrebbero venire all'atto dell'accensione, causando falsi allarmi.

Per interventi immediati in caso di cedimento dei collegamenti flessibili, si fa rimando alle apparecchiature previste dalle norme specifiche.

### 80.7.2.3 Criteri di installazione dei rivelatori di GPL (gas di petrolio liquido)

Il rivelatore di gas deve essere montato su una parete liscia ad una altezza sul pavimento di circa 300 mm e ad una distanza di non più di 4 m dalla apparecchiatura più usata. Il sito va protetto dagli urti e dai getti d'acqua durante le normali operazioni, quali, ad esempio, quelle di pulizia.

Il rivelatore di gas non va installato:

- in uno spazio chiuso (ad esempio, in un mobile o dietro un tendaggio);
- direttamente sopra un lavandino;
- vicino ad una porta o una finestra;
- vicino ad un ventilatore estrattore d'aria;
- in una zona dove la temperatura è al di fuori dei limiti previsti dal produttore;
- dove sporcizia e polvere possono intasare il sensore.

Per interventi immediati in caso di cedimento dei collegamenti flessibili, si rimanda alle apparecchiature previste dalle norme specifiche.

## 80.8 Conformità degli apparecchi a gas

Per gli apparecchi a gas si farà riferimento al D.P.R. 15 novembre 1996, n. 661. Secondo l'art. 6 di tale decreto i metodi per attestare la conformità degli apparecchi fabbricati in serie sono i seguenti:

- a) l'esame CE del tipo previsto all'allegato II, punto 1;
- b) prima dell'immissione in commercio, a scelta del fabbricante:
  - la dichiarazione CE di conformità al tipo, prevista dall'allegato II, punto 2;
  - la dichiarazione CE di conformità al tipo, a garanzia della qualità della produzione, prevista dall'allegato II, punto 3;
  - la dichiarazione CE di conformità al tipo, a garanzia della qualità del prodotto, prevista dall'allegato II, punto 4;
  - la verifica CE prevista dall'allegato II, punto 5.

Ogni dispositivo deve essere accompagnato da una dichiarazione del fabbricante che attesti la conformità del dispositivo alle disposizioni del regolamento ad esso applicabili, nonché le caratteristiche e le condizioni

di montaggio o d’inserimento in un apparecchio, in modo che risulti garantito il rispetto dei requisiti essenziali richiesti per gli apparecchi completi.

## **Art. 81 - Impianti di riscaldamento ad acqua calda**

### **81.1 Generalità**

La norma **UNI EN 12828** specifica i criteri di progettazione per gli impianti di riscaldamento ad acqua con una temperatura massima di esercizio minore o uguale a 105 °C. Per gli impianti funzionanti ad una temperatura massima di esercizio maggiore di 105 °C possono essere richiesti altri aspetti legati alla sicurezza oltre a quelli descritti nel punto 4.6 della stessa norma.

#### **NORME DI RIFERIMENTO**

- UNI EN 12828** – Impianti di riscaldamento negli edifici - Progettazione dei sistemi di riscaldamento ad acqua  
**UNI EN 12098-1** – Regolazioni per impianti di riscaldamento - Parte 1: Dispositivi di regolazione per gli impianti di riscaldamento ad acqua calda  
**UNI 8061** – Impianti di riscaldamento a fluido diatermico a vaso aperto. Progettazione, costruzione ed esercizio  
**UNI 8065** – Trattamento dell’acqua negli impianti termici ad uso civile  
**UNI 8211** – Impianti di riscaldamento ad energia solare. Terminologia, funzioni, requisiti e parametri per l’integrazione negli edifici  
**UNI 8364-1** – Impianti di riscaldamento - Parte 1: Esercizio  
**UNI 8364-2** – Impianti di riscaldamento - Parte 2: Conduzione  
**UNI 8364-3** – Impianti di riscaldamento - Parte 3: Controllo e manutenzione  
**UNI EN 12831** – Impianti di riscaldamento negli edifici - Metodo di calcolo del carico termico di progetto  
**UNI EN ISO 11855-1** – Progettazione dell’ambiente costruito - Progettazione, dimensionamento, installazione e controllo dei sistemi di riscaldamento e raffreddamento radianti integrati - Parte 1: Definizioni, simboli e criteri di benessere  
**UNI EN ISO 11855-5** – Progettazione dell’ambiente costruito - Progettazione, dimensionamento, installazione e controllo dei sistemi di riscaldamento e raffreddamento radianti integrati - Parte 5: Installazione  
**UNI EN 15502-1** – Caldaie per riscaldamento a gas - Parte 1: Requisiti generali e prove  
**UNI EN 15502-2-2** – Caldaie per riscaldamento a gas - Parte 2-2: Norma specifica per gli apparecchi di tipo B1  
**UNI EN 15502-2-1** – Caldaie per riscaldamento a gas - Parte 2-1: Norma specifica per gli apparecchi di tipo C ed apparecchi di tipo B2, B3 e B5 di portata termica nominale non maggiore di 1000 kW  
**UNI EN 12309-1** – Apparecchi per il riscaldamento e/o raffrescamento ad assorbimento e adsorbimento, funzionanti a gas, con portata termica nominale non maggiore di 70 kW - Parte 1: Termini e definizioni  
**UNI EN 12309-3** – Apparecchi per il riscaldamento e/o raffrescamento ad assorbimento e adsorbimento, funzionanti a gas, con portata termica nominale non maggiore di 70 kW - Parte 3: Condizioni di prova  
**UNI EN 12309-4** – Apparecchi per il riscaldamento e/o raffrescamento ad assorbimento e adsorbimento, funzionanti a gas, con portata termica nominale non maggiore di 70 kW - Parte 4: Metodi di prova  
**UNI EN 12309-5** – Apparecchi per il riscaldamento e/o raffrescamento ad assorbimento e adsorbimento, funzionanti a gas, con portata termica nominale non maggiore di 70 kW - Parte 5: Requisiti  
**UNI EN 16430-1** – Radiatori ventilati, convettori e convettori a pavimento - Parte 1: Specifiche tecniche e requisiti  
**UNI EN 442-1** – Radiatori e convettori - Parte 1: Specifiche tecniche e requisiti  
**UNI 10412-1** – Impianti di riscaldamento ad acqua calda - Requisiti di sicurezza - Parte 1: Requisiti specifici per impianti con generatori di calore alimentati da combustibili liquidi, gassosi, solidi polverizzati o con generatori di calore elettrici  
**UNI 10412-2** – Impianti di riscaldamento ad acqua calda - Prescrizioni di sicurezza - Parte 2: Requisiti specifici per impianti con apparecchi per il riscaldamento di tipo domestico alimentati a combustibile solido con caldaia incorporata, con potenza del focolare complessiva non maggiore di 35 kW

### **81.2 Coibentazione delle reti di distribuzione dei fluidi caldi**

Le tubazioni delle reti di distribuzione dei fluidi caldi in fase liquida o vapore degli impianti termici, ai sensi dell’allegato B del D.P.R. n. 412/1993, devono essere coibentate con materiale isolante il cui spessore minimo è fissato dalla tabella 82.1, in funzione del diametro della tubazione espresso in mm e della conduttività termica utile del materiale isolante espressa in W/m °C alla temperatura di 40 °C.

#### **Conduttività termica utile dell’isolante e diametro esterno della tubazione**

Conduttività termica utile dell’isolante [W/m °C]	Diametro esterno della tubazione [mm]					
	< 20	da 20 a 39	da 40 a 59	da 60 a 79	da 80 a 99	>100

0,030	13	19	26	33	37	40
0,032	14	21	29	36	40	44
0,034	15	23	31	39	44	48
0,036	17	25	34	43	47	52
0,038	18	28	37	46	51	56
0,040	20	30	40	50	55	60
0,042	22	32	43	54	59	64
0,044	24	35	46	58	63	69
0,046	26	38	50	62	68	74
0,048	28	41	54	66	72	79
0,050	30	44	58	71	77	84

Per valori di conduttività termica utile dell'isolante differenti da quelli indicati in tabella, i valori minimi dello spessore del materiale isolante sono ricavati per interpolazione lineare dei dati riportati nella tabella stessa. I montanti verticali delle tubazioni devono essere posti al di qua dell'isolamento termico dell'involucro edilizio, verso l'interno del fabbricato, e i relativi spessori minimi dell'isolamento che risultano in tabella vanno moltiplicati per 0,5.

Per tubazioni correnti entro strutture non affacciate né all'esterno né su locali non riscaldati, gli spessori indicati in tabella vanno moltiplicati per 0,3.

Nel caso di tubazioni preisolate con materiali o sistemi isolanti eterogenei o quando non sia misurabile direttamente la conduttività termica del sistema, le modalità di installazione e i limiti di coibentazione sono fissati da norme tecniche UNI di seguito meglio indicate.

Il materiale isolante deve essere applicato in maniera uniforme senza variazioni di spessore o strozzature con particolare attenzione alle curve, i raccordi, le saracinesche e quant'altro possa costituire ponte termico.

I canali dell'aria calda per la climatizzazione invernale posti in ambienti non riscaldati devono essere coibentati con uno spessore di isolante non inferiore agli spessori indicati in tabella, per tubazioni di diametro esterno da 20 a 39 mm.

#### NORME DI RIFERIMENTO

**UNI 5634** – Sistemi di identificazione delle tubazioni e canalizzazioni convoglianti fluidi

**UNI 6665** – Superficie coibentate. Metodi di misurazione

**UNI EN 14114** – Prestazioni igrotermiche degli impianti degli edifici e delle installazioni industriali. Calcolo della diffusione del vapore acqueo. Sistemi di isolamento per le tubazioni fredde

### 81.3 Sistema di termoregolazione

Il sistema termoregolazione e contabilizzazione è previsto dall'art. 7 del D.P.R. 26 agosto 1993, n. 412.

Negli impianti termici centralizzati adibiti al riscaldamento ambientale per una pluralità di utenze, qualora la potenza nominale del generatore di calore o quella complessiva dei generatori di calore sia uguale o superiore a 35 kW, è prescritta l'adozione di un gruppo termoregolatore dotato di programmatore che consenta la regolazione della temperatura ambiente almeno su due livelli a valori sigillabili nell'arco delle 24 ore. Il gruppo termoregolatore deve essere pilotato da una sonda termometrica di rilevamento della temperatura esterna. La temperatura esterna e le temperature di mandata e di ritorno del fluido termovettore devono essere misurate con una incertezza non superiore a  $\pm 2$  °C.

Il sistema di termoregolazione di cui sopra, può essere dotato di un programmatore che consenta la regolazione su un solo livello di temperatura ambiente, qualora in ogni singola unità immobiliare sia effettivamente installato e funzionante un sistema di contabilizzazione del calore e un sistema di termoregolazione pilotato da una o più sonde di misura della temperatura ambiente dell'unità immobiliare e dotato di programmatore che consenta la regolazione di questa temperatura almeno su due livelli nell'arco delle 24 ore.

Gli impianti termici per singole unità immobiliari, destinati, anche se non esclusivamente, alla climatizzazione invernale devono essere parimenti dotati di un sistema di termoregolazione pilotato da una

o più sonde di misura della temperatura ambiente con programmatore che consenta la regolazione di questa temperatura su almeno due livelli di temperatura nell'arco delle 24 ore.

Al fine di non determinare sovrariscaldamento nei singoli locali di una unità immobiliare per effetto degli apporti solari e degli apporti gratuiti interni, è opportuna l'installazione di dispositivi per la regolazione automatica della temperatura ambiente nei singoli locali o nelle singole zone aventi caratteristiche di uso ed esposizioni uniformi.

Nel caso di installazione in centrale termica di più generatori di calore, il loro funzionamento deve essere attivato in maniera automatica in base al carico termico dell'utenza.

#### NORME DI RIFERIMENTO

**UNI 7939-1** – *Terminologia per la regolazione automatica degli impianti di benessere. Impianti di riscaldamento degli ambienti*

**UNI 9577** – *Termoregolatori d'ambiente a due posizioni (termostati d'ambiente). Requisiti e prove*

**UNI EN 12098-1** – *Regolazioni per impianti di riscaldamento. Dispositivi di regolazione in funzione della temperatura esterna per gli impianti di riscaldamento ad acqua calda*

### 81.4 Camini e canali da fumi

#### 81.4.1 Caratteristiche dei camini

I camini devono rispettare le prescrizioni del D.lgs. 3 aprile 2006, n. 152.

Ogni impianto termico civile di potenza termica nominale superiore al valore di soglia, deve disporre di uno o più camini tali da assicurare una adeguata dispersione in atmosfera dei prodotti della combustione.

Ogni camino deve avere, al di sotto dell'imbocco del primo canale da fumo, una camera di raccolta di materiali solidi ed eventuali condense, di altezza sufficiente a garantire una completa rimozione dei materiali accumulati e l'ispezione dei canali. Tale camera deve essere dotata di un'apertura munita di sportello di chiusura a tenuta d'aria realizzato in materiale incombustibile.

I camini devono garantire la tenuta dei prodotti della combustione e devono essere impermeabili e termicamente isolati. I materiali utilizzati per realizzare i camini devono essere adatti a resistere nel tempo alle normali sollecitazioni meccaniche, al calore e all'azione dei prodotti della combustione e delle loro eventuali condense. In particolare tali materiali devono essere resistenti alla corrosione. La sezione interna dei camini deve essere di forma circolare, quadrata o rettangolare, con rapporto tra i lati non superiore a 1,5.

I camini che passano entro locali abitati o sono incorporati nell'involucro edilizio devono essere dimensionati in modo tale da evitare sovrappressioni durante l'esercizio.

L'afflusso di aria nei focolari e l'emissione degli effluenti gassosi possono essere attivati dal tiraggio naturale dei camini o da mezzi meccanici.

Più generatori di calore possono essere collegati allo stesso camino soltanto se fanno parte dello stesso impianto termico. In questo caso, i generatori di calore dovranno immettere in collettori dotati, ove necessario, ciascuno di propria serranda di intercettazione, distinta dalla valvola di regolazione del tiraggio. Camino e collettore dovranno essere dimensionati secondo la regola dell'arte.

Gli impianti installati o che hanno subito una modifica relativa ai camini successivamente all'entrata in vigore della parte quinta del presente decreto, devono essere dotati di camini realizzati con prodotti su cui sia stata apposta la marcatura CE. In particolare, tali camini devono:

- essere realizzati con materiali incombustibili;
- avere andamento verticale e il più breve e diretto possibile tra l'apparecchio e la quota di sbocco;
- essere privi di qualsiasi strozzatura in tutta la loro lunghezza;
- avere pareti interne lisce per tutta la lunghezza;
- garantire che siano evitati fenomeni di condensa;
- essere adeguatamente distanziati, mediante intercapedine d'aria o isolanti idonei, da materiali combustibili o facilmente infiammabili;
- avere angoli arrotondati con raggio non minore di 20 mm, se di sezione quadrata o rettangolare;
- avere un'altezza correlata alla sezione utile secondo gli appropriati metodi di calcolo riportati dalla normativa tecnica vigente (norme UNI e norme CEN). Resta salvo quanto stabilito ai punti 9 e 10.

Le bocche possono terminare con comignoli di sezione utile d'uscita non inferiore al doppio della sezione del camino, conformati in modo da non ostacolare il tiraggio e favorire la dispersione dei fumi nell'atmosfera.

Le bocche dei camini devono essere posizionate in modo tale da consentire un'adeguata evacuazione e dispersione dei prodotti della combustione e da evitare la reimmissione degli stessi nell'edificio attraverso qualsiasi apertura. A tal fine, le bocche dei camini devono risultare più alte di almeno un metro rispetto al colmo dei tetti, ai parapetti e a qualunque altro ostacolo o struttura distante meno di dieci metri.

Le bocche dei camini situati a distanza compresa fra 10 e 50 metri da aperture di locali abitati devono essere a quota non inferiore a quella del filo superiore dell'apertura più alta.

La parete interna del camino deve risultare per tutto il suo sviluppo, ad eccezione del tronco terminale emergente dalla copertura degli edifici, sempre distaccata dalle murature circostanti, e deve essere circondata da una controcanna continua formante intercapedine, per consentire la normale dilatazione termica. Sono ammessi nell'intercapedine elementi distanziatori o di fissaggio necessari per la stabilità del camino.

#### NORME DI RIFERIMENTO

---

**D.lgs. 3 aprile 2006, n. 152, parte V, allegato IX**

**UNI 10640** – *Canne fumarie collettive ramificate per apparecchi di tipo B a tiraggio naturale. Progettazione e verifica*

**UNI 10641** – *Canne fumarie collettive e camini a tiraggio naturale per apparecchi a gas di tipo C con ventilatore nel circuito di combustione. Progettazione e verifica*

#### 81.4.2 Canali da fumo

I canali da fumo devono rispettare le prescrizioni del D.lgs. 3 aprile 2006, n. 152.

I canali da fumo degli impianti termici devono avere in ogni loro tratto un andamento suborizzontale ascendente con pendenza non inferiore al 5%. I canali da fumo al servizio di impianti di potenzialità uguale o superiore a 1.000.000 di kcal/h possono avere pendenza non inferiore al 2%.

La sezione dei canali da fumo deve essere, in ogni punto del loro percorso, sempre non superiore del 30% alla sezione del camino e non inferiore alla sezione del camino stesso.

Per quanto riguarda la forma, le variazioni e i raccordi delle sezioni dei canali da fumo e le loro pareti interne, devono essere osservate le medesime norme prescritte per i camini.

I canali da fumo devono essere costituiti con strutture e materiali aventi le medesime caratteristiche stabilite per i camini.

I canali da fumo devono avere, per tutto il loro sviluppo, un efficace e duraturo rivestimento coibente tale che la temperatura delle superfici esterne non sia in nessun punto mai superiore a 50 °C. È ammesso che il rivestimento coibente venga omesso in corrispondenza dei giunti di dilatazione e degli sportelli d'ispezione dei canali da fumo, nonché dei raccordi metallici con gli apparecchi di cui fanno parte i focolari.

I raccordi tra i canali da fumo e gli apparecchi di cui fanno parte i focolari devono essere esclusivamente metallici, rimovibili con facilità e avere spessore non inferiore ad 1/100 del loro diametro medio, nel caso di materiali ferrosi comuni, e spessore adeguato, nel caso di altri metalli.

Sulle pareti dei canali da fumo devono essere predisposte aperture per facili ispezioni e pulizie ad intervalli non superiori a dieci metri, e una ad ogni testata di tratto rettilineo. Le aperture dovranno essere munite di sportelli di chiusura a tenuta d'aria, formati con doppia parete metallica.

Nei canali da fumo dovrà essere inserito un registro, qualora gli apparecchi di cui fanno parte i focolari non possiedano propri dispositivi per la regolazione del tiraggio.

Al fine di consentire con facilità rilevamenti e prelievi di campioni, devono essere predisposti sulle pareti dei canali da fumo due fori, uno del diametro di 50 mm e uno del diametro di 80 mm, con relative chiusure metalliche, in vicinanza del raccordo con ciascun apparecchio di cui fa parte un focolare.

La posizione dei fori rispetto alla sezione e alle curve o raccordi dei canali, deve rispondere alle stesse prescrizioni date per i fori praticati sui camini.

#### NORMA DI RIFERIMENTO

---

**D.lgs. 3 aprile 2006, n. 152, parte V, allegato IX**

#### 81.4.3 Dispositivi accessori per camini e canali da fumo. Depuratori di fumo

I dispositivi accessori per camini e canali da fumo devono rispettare le prescrizioni del D.lgs. 3 aprile 2006, n. 152.

È vietato l'uso di qualunque apparecchio o impianto di trattamento dei fumi funzionante secondo ciclo ad umido che comporti lo scarico, anche parziale, delle sostanze derivanti dal processo adottato, nelle fognature pubbliche o nei corsi di acqua.

Gli eventuali dispositivi di trattamento possono essere inseriti in qualunque punto del percorso dei fumi, purché l'ubicazione ne consenta la facile accessibilità da parte del personale addetto alla conduzione degli impianti e a quello preposto alla loro sorveglianza.

L'adozione dei dispositivi di cui sopra non esime dall'osservanza di tutte le prescrizioni contenute nel regolamento di cui al D.lgs. n. 152/2006.

Gli eventuali dispositivi di trattamento, per quanto concerne le altezze di sbocco, le distanze, le strutture, i materiali e le pareti interne, devono rispondere alle medesime norme stabilite per i camini.

Il materiale che si raccoglie nei dispositivi suddetti deve essere periodicamente rimosso e smaltito secondo la normativa vigente in materia di rifiuti.

Tutte le operazioni di manutenzione e di pulizia devono potersi effettuare in modo tale da evitare qualsiasi accidentale dispersione del materiale raccolto.

#### NORME DI RIFERIMENTO

---

**D.lgs. 3 aprile 2006, n. 152, parte V, allegato IX**

**UNI 7550** – *Requisiti delle acque per generatori di vapore e relativi impianti di trattamento*

**UNI 8065** – *Trattamento dell'acqua negli impianti termici ad uso civile*

#### 81.4.4 Apparecchi indicatori

Gli impianti termici devono essere dotati degli apparecchi indicatori di cui appresso, allo scopo di consentire il rilevamento dei principali dati caratteristici relativi alla conduzione dei focolari.

Un termometro indicatore della temperatura dei fumi deve essere installato stabilmente alla base di ciascun camino. Le indicazioni del termometro, nel caso di focolari, aventi potenzialità superiore ad un milione di kcal/h, devono essere registrate con apparecchio a funzionamento continuo.

Devono essere installati due apparecchi misuratori delle pressioni relative (riferite a quella atmosferica), che regnano rispettivamente nella camera di combustione e alla base del camino, per ciascun focolare di potenzialità superiore ad un milione di kcal/h.

Un apparecchio misuratore della concentrazione volumetrica percentuale dell'anidride carbonica (CO<sub>2</sub>) nonché dell'ossido di carbonio e dell'idrogeno (CO + H<sub>2</sub>) contenuti nei fumi, deve essere inserito in un punto appropriato del loro percorso. In sostituzione dell'apparecchio misuratore della concentrazione dell'ossido di carbonio e dell'idrogeno, può essere adottato un apparecchio misuratore dell'ossigeno in eccesso o anche un indicatore dell'opacità dei fumi. È richiesta un'apparecchiatura composta dei due dispositivi, come sopra specificato, solamente per ogni focolare di potenzialità superiore a 1.000.000 di kcal/h. Essa deve essere integrata con un dispositivo di allarme acustico riportato in un punto riconosciuto idoneo all'atto del collaudo dell'impianto termico. Le indicazioni di questi apparecchi, nel caso di focolari aventi potenzialità superiore a due milioni di kcal/h, devono essere registrate in maniera continua.

I dati forniti dagli apparecchi indicatori a servizio degli impianti termici aventi potenzialità superiore a 5.000.000 di kcal/h, anche se costituiti da un solo focolare, devono essere riportati su di un quadro raggruppante i ripetitori e i registratori delle misure, situato in un punto riconosciuto idoneo per una lettura agevole da parte del personale addetto alla conduzione, al collaudo dell'impianto termico.

Tutti gli apparecchi indicatori, ripetitori e registratori delle misure devono essere installati in maniera stabile e devono essere tarati e riconosciuti idonei con il collaudo del relativo impianto termico e con ogni successivo controllo.

#### NORMA DI RIFERIMENTO

---

**D.lgs. 3 aprile 2006, n. 152, parte V, allegato IX**

### 81.5 Sistemi di espansione

Nel circuito dell'impianto deve essere previsto un sistema per tenere conto dell'aumento di volume dell'acqua per effetto del riscaldamento. Tale sistema è costituito dal vaso di espansione, che può essere chiuso o aperto.

#### 81.5.1 Vaso di espansione aperto

Il vaso di espansione aperto deve essere costituito da un recipiente adeguato, in ferro zincato, fibrocemento, dotato di coperchio collocato nella parte più alta dell'impianto e allacciato alla rete di distribuzione mediante:

- tubo di sfogo, per mantenere la pressione atmosferica all'interno del vaso;
- tubo di sicurezza, in funzione della potenza nominale della caldaia e della sua lunghezza virtuale, per trasferire al vaso gli aumenti progressivi di volume del fluido entro il circuito. La lunghezza virtuale del tubo di sicurezza è data dallo sviluppo del tubo fino alla sezione di scarico del tubo di sfogo, aumentata della lunghezza equivalente del tubo per tenere conto delle perdite di carico concentrate. Il tubo di sicurezza deve avere diametro interno minimo di 18 mm. Il tubo di sicurezza deve partire dalla caldaia e scaricare sopra il vaso di espansione;
- tubo di raccordo installato nella parte superiore del vaso, eventualmente dotato di saracinesca per le operazioni di manutenzione, però da mantenere aperta durante il funzionamento dell'impianto;
- tubo di troppo-pieno, per scaricare il volume di acqua in eccesso dovuto a varie cause. Il condotto deve essere collocato in posizione visibile;
- tubo di alimentazione automatica, per ripristinare il volume del fluido perso per evaporazione o attraverso il troppo-pieno.

Il vaso di espansione aperto deve essere dotato di alimentazione automatica con valvola a galleggiante, per garantire circa 100 mm di acqua all'interno del serbatoio, quando il sistema è freddo. Il volume utile d'espansione, alla temperatura massima di regime, deve posizionarsi a circa 50 mm dal tubo di troppo-pieno.

Il vaso di espansione  $n$  deve essere collocato direttamente sulla distribuzione di mandata o di ritorno, ovvero secondo le indicazioni impartite dalla direzione dei lavori. I vasi di espansione installati all'esterno devono essere opportunamente protetti dal gelo.

#### Diametri minimi del tubo di sicurezza in funzione della lunghezza virtuale

Lunghezza virtuale [m]	Diametro interno [mm]
50	18
40-60	25
60-80	32
80-100	40

#### 81.5.2 Vaso di espansione chiuso

Il vaso di espansione chiuso è costituito da un recipiente chiuso, di cui una parte del volume interno è occupata dall'acqua e l'altra dall'aria. Esso può essere:

- a membrana, e in questo caso i volumi di gas e d'acqua sono separati da una membrana;
- senza membrana autopressurizzato, e in questo caso i volumi d'aria e d'acqua non sono separati da membrana;

Il vaso di espansione chiuso può essere collocato in qualsiasi parte dell'impianto.

### 81.6 Tubazioni

Le tubazioni per impianti di riscaldamento saranno conformi alle specifiche della normativa vigente in materia. I materiali utilizzati per tali tubazioni saranno dei tipi seguenti:

- tubazioni in acciaio nero;
- tubazioni in rame ricotto fornite in rotoli;
- tubazioni in rame crudo fornite in barre;
- tubazioni in polietilene ad alta densità (PEAD PN 16).

La distribuzione del fluido verrà affidata a collettori di opportuno diametro, completi di manometro, termometro e rubinetto di scarico atti a sezionare l'impianto in oggetto in più zone.

Dai collettori saranno ripartiti, quindi, più circuiti nei vari diametri occorrenti per i diversi tronchi; tutte le condutture dovranno avere nei percorsi orizzontali, passaggi in traccia o sotto il solaio ove possibile (secondo le indicazioni del progetto dell'impianto di riscaldamento o della direzione dei lavori).

Le condutture si staccheranno dalle colonne montanti verticali e dovranno essere complete di pezzi speciali, giunzioni, derivazioni, materiali di tenuta, staffe e collari di sostegno.

#### *81.6.1 Accorgimenti per la posa in opera*

Tutte le tubazioni e la posa in opera relativa dovranno corrispondere alle caratteristiche indicate dal presente capitolato e alle ulteriori prescrizioni del direttore dei lavori, alle specifiche espressamente richiamate dalle norme unificabili e indicazioni del produttore.

Si dovrà ottimizzare il percorso delle tubazioni riducendo, il più possibile, il numero dei gomiti, giunti, cambiamenti di sezione e rendendo facilmente ispezionabili le zone in corrispondenza dei giunti, sifoni, pozzetti, ecc.; sono tassativamente da evitare l'utilizzo di spezzoni e conseguente sovrannumero di giunti.

Nel caso di attraversamento di giunti strutturali saranno predisposti, nei punti appropriati, compensatori di dilatazione preventivamente approvati dalla direzione dei lavori.

##### *81.6.1.1 Tubazioni interrato*

Le tubazioni interrato dovranno essere poste ad una profondità tale che lo strato di copertura delle stesse sia di almeno 1 metro.

Gli scavi dovranno essere eseguiti con particolare riguardo alla natura del terreno, al diametro delle tubazioni ed alla sicurezza durante le operazioni di posa. Il fondo dello scavo sarà sempre piano e, dove necessario, le tubazioni saranno poste in opera su un sottofondo di sabbia di 10 cm di spessore su tutta la larghezza e lunghezza dello scavo.

Nel caso di prescrizioni specifiche per gli appoggi su letti di calcestruzzo o sostegni isolati, richieste di contropendenze e di qualsiasi altro intervento necessario a migliorare le operazioni di posa in opera, si dovranno eseguire le varie fasi di lavoro, anche di dettaglio, nei modi e tempi richiesti dalla direzione dei lavori.

Dopo le prove di collaudo delle tubazioni saranno effettuati i rinterrati con i materiali provenienti dallo scavo ed usando le accortezze necessarie ad evitare danneggiamenti delle tubazioni stesse e degli eventuali rivestimenti.

##### *81.6.1.2 Tubazioni non interrato*

Le tubazioni non interrato dovranno essere fissate con staffe o supporti di altro tipo in modo da garantire un perfetto ancoraggio alle strutture di sostegno.

##### *81.6.1.3 Tubazioni in vista o incassate*

Le tubazioni in vista o incassate dovranno trovarsi ad una distanza di almeno 8 cm (misurati dal filo esterno del tubo o del suo rivestimento) dal muro; le tubazioni sotto traccia dovranno essere protette con materiali idonei.

Le tubazioni metalliche in vista o sottotraccia, comprese quelle non in prossimità di impianti elettrici, dovranno avere un adeguato impianto di messa a terra funzionante su tutta la rete.

Tutte le giunzioni saranno eseguite in accordo con le prescrizioni e con le raccomandazioni dei produttori per garantire la perfetta tenuta; nel caso di giunzioni miste la direzione dei lavori fornirà specifiche particolari alle quali attenersi.

##### *81.6.1.4 Protezioni delle tubazioni*

L'appaltatore dovrà fornire ed installare adeguate protezioni, in relazione all'uso ed alla posizione di tutte le tubazioni in opera e provvederà anche all'impiego di supporti antivibrazioni o spessori isolanti, atti a migliorare il livello di isolamento acustico.

Nelle interruzioni delle fasi di posa è obbligatorio l'uso di tappi filettati per la protezione delle estremità.

### *81.6.2 Disegni particolareggiati forniti dall'appaltatore*

L'appaltatore, se necessario, dovrà provvedere alla preparazione di disegni particolareggiati da integrare al progetto esecutivo occorrenti alla definizione dei diametri, degli spessori e delle modalità esecutive; l'appaltatore dovrà, inoltre, fornire dei grafici finali con le indicazioni dei percorsi effettivi di tutte le tubazioni dell'impianto realizzato.

### *81.7 Unità terminali a convenzione naturale*

#### *81.7.1 Radiatori*

I radiatori (ghisa, acciaio, alluminio) conformi alle prescrizioni contrattuali, devono essere installati a distanza non inferiore a 5 cm dalla parete e a 10-12 cm da pavimenti o davanzali di finestre, al fine di consentire una buona circolazione dell'aria e la facile pulizia e manutenzione.

La porzione di parete alle spalle del radiatore deve essere realizzata con idoneo strato di materiale isolante.

#### **NORMA DI RIFERIMENTO**

---

**UNI 8464** – *Valvole per radiatori. Prescrizioni e prove*

**UNI EN 442-1** – *Radiatori e convettori. Specifiche tecniche e requisiti*

**UNI EN 442-2** – *Radiatori e convettori. Metodi di prova e valutazione*

**UNI EN 442-3** – *Radiatori e convettori. Valutazione della conformità*

**UNI EN 215-1** – *Valvole termostatiche per radiatori. Requisiti e metodi di prova*

#### *81.7.2 Piastre radianti*

Le piastre radianti sono costituite da piastre metalliche saldate fra di loro in modo da costituire una serie di condotti entro i quali circola il fluido scaldante. Il riscaldamento dell'aria avviene per convenzione naturale. Per l'installazione valgono le stesse considerazioni dei radiatori.

#### *81.7.3 Tubi alettati*

I tubi alettati entro cui circola il fluido scaldante possono essere collocati a vista o entro appositi contenitori protettivi in lamiera opportunamente sagomata.

#### **NORMA DI RIFERIMENTO**

---

**UNI EN 442-1** – *Radiatori e convettori. Specifiche tecniche e requisiti*

**UNI EN 442-2** – *Radiatori e convettori. Metodi di prova e valutazione*

**UNI EN 442-3** – *Radiatori e convettori. Valutazione della conformità*

#### *81.7.4 Termoconvettori*

I termoconvettori sono dei corpi scaldati composti da tubi alettati, all'interno dei quali circola il fluido scaldante. L'aria fredda attraverso delle aperture entra dal basso e fuoriesce dall'alto, per effetto del movimento ascensionale dovuto alla differenza di temperatura dell'aria stessa.

#### **NORMA DI RIFERIMENTO**

---

**UNI EN 442-1** – *Radiatori e convettori. Specifiche tecniche e requisiti*

**UNI EN 442-2** – *Radiatori e convettori. Metodi di prova e valutazione*

**UNI EN 442-3** – *Radiatori e convettori. Valutazione della conformità*

#### *81.7.5 Pannelli radianti*

I pannelli radianti sono costituiti da una serpentina di tubo (acciaio, rame, materiali plastici) entro cui circola il fluido scaldante.

I pannelli radianti devono essere collocati:

- a parete;
- a pavimenti, inseriti nel sottofondo o in apposita intercapedine;
- a soffitto, collocati nell'intradosso del solaio.

In tutti i casi, devono essere collocati in posizione orizzontale, per evitare la formazione di sacche di gas che possano ostacolare la circolazione del fluido scaldante.

Nei pannelli radianti a pavimento bisogna:

- prevedere giunti e fughe nelle pavimentazioni per consentire le prevedibili dilatazioni termiche senza danni;
- ricoprire i tubi con caldana di spessore sufficiente.

Il massetto entro cui sono alloggiati i tubi del fluido scaldante deve essere privo di bolle d'aria tra malta e tubazione. Le pavimentazioni devono essere del tipo a bassa resistenza termica per non limitare l'efficacia dei pannelli radianti.

Sopra o sotto lo strato di alloggiamento dei tubi deve essere posto uno strato di isolante termico, per evitare la propagazione del calore verso altri ambienti con diversa destinazione o a svantaggio rispetto a quelli interessati.

Il direttore dei lavori potrà impartire altre indicazioni in merito all'installazione dei pannelli radianti, qualora non espressamente indicate nel progetto esecutivo.

### *81.8 Verifiche e prove*

Il collaudo di un impianto termico con riferimento alla norma **UNI 5364** si articola nelle seguenti fasi distinte:

- a) verifiche qualitative e quantitative;
- b) prove preliminari;
- c) collaudo definitivo con verifica del funzionamento dell'impianto e delle parti che lo costituiscono.

#### *81.8.1 Le verifiche qualitative e quantitative*

Le verifiche quantitative e qualitative devono essere effettuate dal direttore dei lavori e/o dal collaudatore in corso d'opera a impianto ultimato preferibilmente prima del ricoprimento delle tubazioni, in generale prima del completamento delle opere murarie, per potere meglio controllarlo, evitando così rifacimenti per errori esecutivi o contestazioni.

Nello specifico devono essere controllati:

- a) che i materiali impiegati siano conformi alle prescrizioni contrattuali e privi di difetti e posti in opera correttamente;
- b) che i diametri delle tubazioni, le dimensioni e il numero dei corpi scaldanti, etc. corrispondano quantitativamente al progetto esecutivo.

#### *81.8.2 Le prove preliminari*

Le prove preliminari come quelle quantitative e qualitative devono essere effettuate dal direttore dei lavori e/o dal collaudatore in corso d'opera a impianti di riscaldamento ultimato preferibilmente prima del ricoprimento delle tubazioni, in generale prima del completamento delle opere murarie, per verificare eventuali perdite, evitando così rifacimenti dopo le opere murarie.

Le prove preliminari possono essere eseguite anche per parti dell'impianto durante l'esecuzione dei lavori, riguardano:

- a) prova di circolazione dell'acqua calda nei vari circuiti;
- b) prova di dilatazione termica del contenuto di acqua dell'impianto;
- c) prova di dilatazione termica dei materiali metallici che compongono l'impianto;
- d) prova di tenuta idraulica.

Le prove di tenuta idraulica, in base al materiale utilizzato per le tubazioni, possono essere eseguite in conformità alle norme UNI 9182 e UNI EN 806-4.

L'esecuzione delle prove e verifiche preliminari richiede la redazione di un verbale da parte del collaudatore e/o del direttore dei lavori con tutte le eventuali osservazioni del caso.

#### *81.8.3 Il periodo di esecuzione del collaudo definitivo*

Il collaudo deve essere eseguito durante un periodo di un anno a decorrere dalla data di ultimazione dei lavori per tutti i periodi stagionali nei quali è previsto che l'impianto debba funzionare.

L'impianto termico deve essere messo in funzione per almeno due mesi prima del collaudo.

#### 81.8.4 La misura del rendimento di combustione

La misura del rendimento della combustione deve eseguita con riferimento alla norma Uni 10389-1.

Generatori di calore - Analisi dei prodotti della combustione e misurazione in opera del rendimento di combustione - Parte 1: Generatori di calore a combustibile liquido e/o gassoso. La norma si applica a tutti i generatori di calore alimentati a combustibile liquido e/o gassoso, destinati al riscaldamento degli ambienti e/o alla produzione di acqua calda sanitaria.

### Art. 82 - Impianti di climatizzazione

#### 82.1 Requisiti dell'impianto di climatizzazione

L'impianto di climatizzazione, conformemente al progetto esecutivo, deve assicurare negli ambienti specifici:

- una determinata temperatura;
- una determinata umidità relativa;
- un determinato rinnovo dell'aria.

L'aria immessa, sia essa esterna, di rinnovo o ricircolata, è di regola filtrata.

La climatizzazione può essere:

- soltanto invernale, nel qual caso la temperatura ambiente è soggetta alle limitazioni previste dalle vigenti disposizioni in materia di contenimento dei consumi energetici;
- soltanto estiva;
- estiva e invernale.

Qualunque sia il sistema di climatizzazione, deve essere assicurata la possibilità di una regolazione locale, almeno della temperatura e per i locali principali.

Qualora l'impianto serva una pluralità di unità immobiliari, ciascuna di tali unità deve essere servita separatamente, ai fini della possibilità della contabilizzazione dell'energia utilizzata.

Per quanto concerne le prescrizioni in vigore e le normative da osservare, si fa espresso riferimento alle prescrizioni valide per gli impianti di riscaldamento.

#### 82.2 Sistemi di climatizzazione

##### 82.2.1 Classificazione

La climatizzazione viene classificata secondo uno dei criteri seguenti:

- impianti cosiddetti *a tutt'aria*, in cui l'aria, convenientemente trattata centralmente, viene immessa nei singoli locali con caratteristiche termo-igrometriche tali da assicurare le condizioni previste;
- impianti in cui l'aria viene trattata localmente nella, o nelle, batterie di apparecchi singoli. Tali batterie, se riscaldanti, sono alimentate con acqua calda o con vapore; se raffreddanti, invece, sono alimentate con acqua refrigerata, oppure si prevede l'evaporazione di un fluido frigorigeno entro le batterie in questione;
- impianti cosiddetti *ventilconvettori*, in cui l'aria ambiente viene fatta circolare mediante un elettroventilatore. Nei cosiddetti *induttori* l'aria ambiente viene richiamata attraverso le batterie, per l'effetto induttivo creato dall'uscita da appositi ugelli (eiettori) di aria, cosiddetta *primaria*, immessa nell'apparecchio ad alta velocità.

Il rinnovo dell'aria negli impianti con ventilconvettori può avvenire:

- per ventilazione naturale dell'ambiente e quindi in misura incontrollabile;
- per richiamo diretto dall'esterno, da parte di ciascun apparecchio, attraverso un'apposita apertura praticata nella parete;
- con l'immissione, mediante una rete di canalizzazioni, di aria cosiddetta primaria trattata centralmente.

Negli impianti con induttori, il rinnovo avviene mediante l'aria ad alta velocità trattata centralmente, che dà luogo all'effetto induttivo e che, in parte o totalmente, è aria esterna.

Negli impianti con aria primaria questa, di regola, soddisfa essenzialmente le esigenze igrometriche, mentre gli apparecchi locali operano, di regola, sul solo calore sensibile.

### 82.2.2 Gestione

L'impianto di climatizzazione può essere dal punto di vista gestionale:

- autonomo, quando serve un'unica unità immobiliare;
- centrale, quando serve una pluralità di unità immobiliari di un edificio, o di un gruppo di edifici.

Gli impianti e i condizionatori autonomi destinati alla climatizzazione di singoli locali devono rispondere alle norme CEI e UNI loro applicabili.

### 82.3 Componenti degli impianti climatizzazione

Tutti i componenti destinati al riscaldamento dei locali devono avere la prescritta dichiarazione di prestazione.

I componenti degli impianti di condizionamento dovranno, comunque, essere conformi alle norme UNI, mentre gli apparecchi di sicurezza e di protezione dovranno essere provvisti di dichiarazione di prestazione, come indicato per gli impianti di riscaldamento. Inoltre, i componenti degli impianti in questione:

- devono essere accessibili ed agibili per la manutenzione e suscettibili di essere agevolmente introdotti e rimossi nei locali di loro pertinenza, ai fini della loro revisione, o dell'eventuale sostituzione;
- devono essere in grado di non provocare danni alle persone o alle cose, se usati correttamente e assoggettati alla manutenzione prescritta.

La rumorosità dei componenti, in corso di esercizio, deve essere contenuta, eventualmente con l'ausilio di idonei apprestamenti, entro limiti tali da non molestare né gli utilizzatori né i terzi.

Di tutti i dispositivi di sicurezza, di protezione e di controllo, devono essere rese chiaramente individuabili le cause di intervento, onde renderne possibile l'eliminazione.

### 82.4 Gruppi frigoriferi

I gruppi frigoriferi possono fornire all'evaporatore acqua refrigerata da far circolare nelle batterie di raffreddamento dell'aria, oppure prevedere l'espansione nelle batterie di raffreddamento del fluido frigorifero (batterie ad espansione diretta).

I gruppi frigoriferi possono essere:

- azionati meccanicamente (di regola mediante motori elettrici), e si tratta di compressori alternativi, di compressori a vite, e di compressori centrifughi, oppure possono utilizzare energia termica, sotto forma di vapore o acqua surriscaldata, e si tratta dei gruppi frigoriferi veri e propri;
- ad assorbimento (di regola al bromuro di litio), nei quali la potenza meccanica assorbita è trascurabile rispetto alla potenza frigorifera prodotta.

In ogni caso, la potenza frigorifica resa deve corrispondere alla potenza massima richiesta dall'impianto e la potenza meccanica o termica assorbita deve essere compatibile con quella sicuramente disponibile.

Salvo il caso di piccole potenze (5 kW), la potenza frigorifica deve essere parzializzabile così da far fronte alla variabilità del carico.

Oltre alle valvole di sicurezza, applicate al condensatore e all'evaporatore, prescritte per tutti gli apparecchi a pressione di capacità superiore a 25 litri (e pertanto provviste di certificato di conformità), ogni refrigeratore deve essere provvisto di idonei apparecchi per il controllo del funzionamento (manometri sull'alta e sulla bassa pressione, manometro per la misura della pressione dell'olio, termometri sulla mandata e sul ritorno dell'acqua refrigerata, nonché sull'ingresso e sull'uscita del fluido di raffreddamento), e, altresì, di apparecchiature di protezione atte ad arrestare il gruppo in caso di:

- pressione temperatura troppo alta (pressostato di massima);
- pressione temperatura troppo bassa (pressostato di minima);
- pressione troppo bassa dell'olio lubrificante (pressostato sul circuito dell'olio);
- temperatura troppo bassa dell'aria refrigerata (termostato antigelo);
- arresto nella circolazione del fluido raffreddante.

Nei gruppi ad assorbimento a bromuro di litio, l'apparecchiatura deve essere idonea ad intervenire in tutti i casi in cui può verificarsi la cristallizzazione della soluzione.

### *82.5 Raffreddamento del gruppo frigorifero*

Qualunque sia il tipo del gruppo frigorifero, è indispensabile l'impiego di un fluido per il raffreddamento del condensatore nei gruppi azionati meccanicamente, e del condensatore e dell'assorbitore nei gruppi di assorbimento.

A tale scopo si deve impiegare acqua fredda, proveniente dall'acquedotto, o da altre fonti, oppure acqua raffreddata per evaporazione nelle cosiddette *torri di raffreddamento*.

Nel caso di gruppi frigoriferi azionati meccanicamente, il raffreddamento per evaporazione può avvenire all'interno dello stesso condensatore (condensatore evaporativo).

Occorre, in ogni caso, assicurarsi della portata disponibile e, se si tratta di acqua prelevata dall'acquedotto o da altre sorgenti, occorre poter contare su temperature determinate.

L'acqua proveniente da fonti esterne quali sorgenti, fiumi, laghi e mare, deve essere assoggettata ad accurata filtrazione e ad eventuali trattamenti, onde evitare fenomeni di corrosione, incrostazioni e intasamenti.

È necessario, in ogni caso:

- prevedere un adeguato spurgo dell'acqua in circolazione onde evitare eccessiva concentrazione di sali disciolti;
- prevedere la protezione invernale dal gelo delle torri (vuotamento del bacino o riscaldamento dell'acqua in esso contenuta).

Il raffreddamento del condensatore può essere attuato mediante circolazione di aria esterna (condensatore ad aria), nel qual caso occorre assicurarsi che l'aria esterna possa affluire nella misura necessaria e che l'aria espulsa possa defluire senza mescolarsi con la prima e senza arrecare danni in conseguenza del notevole contenuto di vapore acqueo.

Ogni qualvolta venisse meno la circolazione del fluido raffreddante, deve avvenire l'arresto automatico del gruppo frigorifero.

### *82.6 Circolazione dei fluidi*

#### *82.6.1 Pompe di circolazione*

L'acqua di raffreddamento, nei gruppi frigoriferi raffreddati ad acqua, deve circolare in quanto condotta sotto pressione oppure per opera di pompe. Questo secondo caso vale anche per quanto riguarda condensatori evaporativi e torri di raffreddamento.

L'acqua refrigerata deve circolare unicamente per opera di pompe. Tenendo conto della temperatura dell'acqua, della caduta di temperatura (circa 5 °C) e dell'attraversamento, rispettivamente, del condensatore e dell'evaporatore, la potenza assorbita dovrebbe essere contenuta in 1/150 della potenza frigorifera resa per le pompe di raffreddamento e in 1/100 per le pompe dell'acqua refrigerata.

Per quanto concerne caratteristiche e accessori delle pompe, si rimanda alle prescrizioni per gli impianti di riscaldamento.

Per quanto concerne le pompe impiegate per il refrigerante e per la soluzione nei gruppi ad assorbimento, si devono usare pompe ermetiche speciali che fanno parte integrante del gruppo.

#### *82.6.2 Ventilatori*

Negli impianti ad induzione il ventilatore centrale deve fornire aria a pressione sufficientemente elevata per vincere la resistenza nei condotti, percorsi ad alta velocità, e per determinare l'effetto induttivo uscendo dagli appositi eiettori.

La potenza assorbita varia, ovviamente, secondo la portata e la prevalenza necessarie. In impianti a tutt'aria, la potenza assorbita dovrebbe essere contenuta in un valore dell'ordine di 1/50 della potenza frigorifera.

### *82.7 Distribuzioni dei fluidi termovettori*

#### *82.7.1 Tubazioni*

Per quanto concerne il riscaldamento si rimanda alle prescrizioni per gli impianti di riscaldamento. Per quanto riguarda la climatizzazione estiva, invece, la rete di tubazioni deve comprendere:

- a) le tubazioni della centrale frigorifera;
- b) la rete dell'acqua di raffreddamento nel caso in cui il gruppo frigorifero sia raffreddato ad acqua;
- c) le tubazioni di allacciamento alle batterie dei gruppi condizionatori; e, nel caso di apparecchi locali:
- d) la rete di distribuzione dell'acqua refrigerata che, a sua volta, comprende:
  - la rete orizzontale principale;
  - le colonne montanti;
  - eventuali reti orizzontali;
  - gli allacciamenti ai singoli apparecchi locali.
- e) la rete di scarico di eventuali condensazioni;
- f) la rete di sfogo dell'aria.

Di regola, la temperatura dell'acqua refrigerata che alimenta le batterie raffreddanti dei gruppi condizionatori è più bassa di quella dell'acqua che alimenta gli apparecchi locali, qualora alla deumidificazione dei locali serviti da tali apparecchi si provveda con aria primaria. In tal caso, vi sono reti separate, a temperatura diversa.

Le reti di distribuzione possono essere:

- a quattro tubi (di cui due per il riscaldamento e due per il raffreddamento);
- a due tubi, alimentati, alternativamente, con acqua calda e con acqua refrigerata, secondo le stagioni.

Ferme restando le prescrizioni per gli impianti di riscaldamento, le tubazioni di acqua fredda per il raffreddamento del gruppo frigorifero e le tubazioni di acqua refrigerata devono essere coibentate affinché l'acqua giunga agli apparecchi alla temperatura prevista e non si verifichino fenomeni di condensazione. Va, inoltre, applicata una valida barriera al vapore, senza soluzione di continuità, onde evitare che la condensazione si verifichi sulla superficie dei tubi con conseguenti danneggiamenti ai tubi stessi e alla coibentazione.

Tubazioni particolari sono quelle impiegate per il collegamento alle batterie ad espansione diretta in cui circola il fluido frigorifero liquido. Fornite di regola dai produttori degli apparecchi già precaricate, tali tubazioni devono essere a perfetta tenuta, coibentate e sufficientemente elastiche, affinché le vibrazioni del gruppo non ne causino la rottura.

#### *82.7.2 Canalizzazioni*

Salvo il caso in cui si impieghino apparecchi locali a ventilazione (ventilconvettori) senza apporto di aria primaria, le reti di canali devono permettere, negli impianti a tutt'aria, la distribuzione dell'aria trattata e la ripresa dell'aria da ricircolare e/o espellere.

Le canalizzazioni di distribuzione possono essere costituite:

- da un unico canale;
- da due canali con terminali per la miscelazione;
- da due canali separati.

Per ciò che concerne le caratteristiche delle canalizzazioni e delle bocche di immissione e di ripresa, si rimanda alle prescrizioni per gli impianti di riscaldamento.

I canali di distribuzione dell'aria devono essere coibentati nei tratti percorsi in ambienti non climatizzati, per evitare apporti o dispersioni di calore. I canali che condottano aria fredda devono essere coibentati anche nei locali climatizzati e completati con barriera al vapore, allo scopo di impedire fenomeni di condensazione che oltretutto danneggiano i canali stessi e la coibentazione.

Di massima, l'aria non deve essere immessa a temperatura minore di 13 °C o maggiore di 16 °C rispetto alla temperatura ambiente.

#### **NORMA DI RIFERIMENTO**

---

**UNI EN 12237** – *Ventilazione degli edifici. Reti delle condotte. Resistenza e tenuta delle condotte circolari di lamiera metallica*

### *82.8 Apparecchi per la climatizzazione*

#### *82.8.1 Gruppi di trattamento dell'aria (condizionatori)*

I gruppi di trattamento dell'aria sono gli apparecchi, allacciati alle reti di acqua calda e di acqua refrigerata, nei quali avviene il trattamento dell'aria, sia quella destinata alla climatizzazione dei locali, negli impianti a tutt'aria, sia quella primaria, impiegata negli impianti con apparecchi locali.

Se destinato a servire più zone (gruppo multizone), il gruppo potrà attuare due diversi trattamenti dell'aria, e alimentare i vari circuiti di canali, previa miscelazione all'ingresso mediante coppie di serrande.

Se destinato a servire un impianto a doppio canale, la miscela dell'aria prelevata dai due canali avverrà mediante cassette miscelatrici terminali.

Dei filtri occorre stabilire il grado di filtrazione richiesto, che può essere assai spinto nei cosiddetti *filtri assoluti*.

I filtri devono poter essere rimossi e applicati con facilità, e se ne deve prescrivere tassativamente la periodica pulizia o sostituzione.

Le batterie devono avere la potenza necessaria tenendo conto di un adeguato fattore di sporco, e devono essere dotate di organi di intercettazione e di regolazione.

Il complesso di umidificazione può essere del tipo cosiddetto *ad ugelli nebulizzatori*, alimentati direttamente da una condotta in pressione, oppure con acqua prelevata da una bacinella all'interno del gruppo e spinta con una pompa ad hoc (umidificazione adiabatica). In tal caso, deve essere reso agevole l'accesso agli ugelli e alla bacinella per le indispensabili operazioni periodiche di pulizia.

Nel caso di impiego di vapore vivo, questo deve essere ottenuto da acqua esente da qualsiasi genere di additivi.

In corrispondenza ad eventuali serrande, automatiche o manuali, deve essere chiaramente indicata la posizione di chiuso e aperto.

A monte e a valle di ogni trattamento (riscaldamento, umidificazione, raffreddamento, deumidificazione), si devono installare termometri o prese termometriche ai fini di controllare lo svolgimento del ciclo previsto.

#### *82.8.2 Unità terminali a convenzione forzata. Ventilconvettori*

Le unità terminali a convenzione forzata possono essere costituite da una batteria unica, alimentata alternativamente da acqua calda e acqua refrigerata secondo le stagioni, oppure da due batterie, l'una alimentata con acqua calda e l'altra con acqua refrigerata.

Il ventilatore deve poter essere fatto funzionare a più velocità, così che nel funzionamento normale la rumorosità sia assolutamente trascurabile.

La regolazione può essere del tipo cosiddetto *tutto o niente* (col semplice arresto o messa in moto del ventilatore), oppure può operare sulla temperatura dell'acqua.

In ogni caso, l'apparecchio deve poter essere separato dall'impianto mediante organi di intercettazione a tenuta.

In caso di uso per raffrescamento, il ventilconvettore dovrà essere dotato di opportuno tubo di plastica (con diametro interno di 30÷40 mm), per lo smaltimento della condensa per gravità.

---

#### NORME DI RIFERIMENTO

**UNI EN 1397** – *Scambiatori di calore. Ventilconvettori ad acqua. Procedimenti di prova per la determinazione delle prestazioni*

#### *82.8.3 Induttori*

Negli induttori l'aria viene spinta attraverso ugelli eiettori, e occorre, pertanto, che la pressione necessaria sia limitata (5-10 mm cosiddetta *aria*), onde evitare una rumorosità eccessiva.

Delle batterie secondarie alimentate ad acqua calda e refrigerata, occorre prevedere la separazione dall'impianto mediante organi di intercettazione a tenuta.

#### *82.8.4 Espansione dell'acqua dell'impianto*

Nel caso di acqua refrigerata, deve essere previsto un vaso di espansione per prevenire i danni della, sia pur limitata, dilatazione del contenuto, passando dalla temperatura minima ad una temperatura maggiore, che può essere quella dell'ambiente.

#### *82.8.5 Regolazioni automatiche. Tolleranze massime*

Le regolazioni automatiche devono essere in grado di assicurare i valori convenuti entro le tolleranze massime previste. Si considerano accettabili tolleranze:

- di 1 °C, soltanto in più, nel riscaldamento;
- di 2 °C, soltanto in meno, nel raffreddamento;

- del 20%, in più o in meno, per quanto concerne l'umidità relativa (a meno che non sia stato previsto diversamente nel progetto esecutivo).

Ove occorra, la regolazione deve poter essere attuata manualmente con organi adeguati, accessibili e agibili.

#### *82.8.6 Alimentazione e scarico dell'impianto*

A servizio delle batterie di raffreddamento ovunque installate (nei gruppi centrali o negli apparecchi locali), deve essere prevista una rete di scarico del condensato.

Negli apparecchi locali con aria primaria, la temperatura dell'acqua destinata a far fronte a carichi di solo calore sensibile è abbastanza elevata (circa 12 °C), e l'aria primaria mantiene un tasso di umidità relativa abbastanza basso. Tuttavia, la rete di scarico si rende parimenti necessaria, in quanto, soprattutto all'avviamento, si presentano nei locali condizioni atte a dar luogo a fenomeni di condensazione sulle batterie.

#### *82.8.7 Verifiche del direttore dei lavori e oneri per l'esecutore*

Il direttore dei lavori, dopo la realizzazione dell'impianto di climatizzazione deve eseguire la verifica finale dell'opera, e farsi rilasciare dall'esecutore la dichiarazione di conformità dell'impianto, come prescritto dal D.M. n. 37/2008.

L'appaltatore dovrà fornire al direttore dei lavori tutta la documentazione integrativa per l'aggiornamento del piano di manutenzione dell'opera.

L'appaltatore dovrà curare gli impianti di climatizzazione fino alla conclusione del collaudo tecnico-amministrativo o all'emissione del certificato di regolare esecuzione, prevenendo eventuali danneggiamenti durante l'esecuzione dei lavori.

La fase di collaudo o verifica finale con riferimento alla norma **UNI 11169** prevede l'esecuzione delle seguenti operazioni:

- a) la verifica della documentazione progettuale e contrattuale;
- b) l'acquisizione delle informazioni (per esempio schede tecniche) fornite dall'appaltatore al direttore dei lavori e/o al collaudatore in corso d'opera;
- c) l'esecuzione del controllo di completezza;
- d) l'esecuzione dei controlli funzionali;
- e) l'effettuazione delle misure funzionali e delle eventuali misure speciali;
- g) l'interpretazione delle misure rilevate.

Le condizioni climatiche per l'esecuzione delle prove di collaudo sono indicate dalla norma **UNI 11169**.

Le operazioni suddette devono essere documentate da un verbale visita di redatto dal direttore dei lavori.

#### *82.8.8 Le condizioni per l'esecuzione del collaudo*

La norma **UNI 11169** dispone che per l'esecuzione del collaudo o della verifica finale devono essere soddisfatte le seguenti condizioni:

- a) 15 giorni continuativi di funzionamento dell'impianto di climatizzazione e degli altri servizi dell'edificio prima del collaudo con i cicli di attenuazione o spegnimento previsti dal contratto;
- b) insieme edificio/impianto in condizioni di regime stabilizzato su base giornaliera. Nei primi cinque giorni di accensione dell'impianto aeraulico dopo una prolungata disattivazione non devono essere eseguite prove;
- c) per gli edifici di nuova costruzione o edifici esistenti ristrutturati per tenere conto dell'evaporazione dell'umidità di costruzione - si considerano collaudabili nel corso della prima stagione invernale utile gli edifici ultimati entro il 31 luglio dello stesso anno;
- d) nel periodo estivo, presenza di condizioni di irraggiamento solare su base giornaliera non inferiore ai valori medi di periodo;
- e) nel periodo invernale ventosità non superiore ai valori medi di periodo;
- f) condizioni di affollamento ed altri carichi interni non inferiori a quelle medie.

#### **NORME DI RIFERIMENTO**

**D.M. 22 gennaio 2008, n. 37** – *Regolamento concernente l'attuazione dell'articolo 11-quaterdecies, comma 13, lettera a) della legge n. 248 del 2005, recante riordino delle disposizioni in materia di attività di installazione degli impianti all'interno degli edifici*

**UNI 8199** – Acustica. Collaudo acustico degli impianti di climatizzazione e ventilazione. Linee guida contrattuali e modalità di misurazione

**UNI 8852** – Impianti di climatizzazione invernali per gli edifici adibiti ad attività industriale e artigianale. Regole per l'ordinazione, l'offerta e il collaudo

**UNI 11169** – Impianti di climatizzazione degli edifici. Impianti aeraulici ai fini di benessere. Procedure per il collaudo

**UNI EN 15240** – Ventilazione degli edifici. Prestazione energetica degli edifici. Linee guida per l'ispezione degli impianti di climatizzazione

**UNI EN 15243** – Ventilazione degli edifici. Calcolo delle temperature dei locali, del carico termico e dell'energia per edifici dotati di impianto di climatizzazione degli ambienti

**UNI EN ISO 13791** – Prestazione termica degli edifici. Calcolo della temperatura interna estiva di un locale in assenza di impianti di climatizzazione. Criteri generali e procedure di validazione

**UNI EN ISO 13792** – Prestazione termica degli edifici. Calcolo della temperatura interna estiva di un locale in assenza di impianti di climatizzazione. Metodi semplificati

**UNI EN 13779** – Ventilazione degli edifici non residenziali. Requisiti di prestazione per i sistemi di ventilazione e di climatizzazione

## **Art. 83 - Impianti elettrici**

### **83.1 Generalità**

La seguente relazione illustra la tipologia degli impianti elettrici da realizzarsi presso l'immobile Palestra di Atletica Pesante "A. Marucci" sita in Via Antonio De Dominicis nel comune di Ascoli Piceno (AP). La porzione di fabbricato di proprietà dell'Amministrazione Comunale risulta essere una struttura isolata. Al di sotto dell'immobile soggetto ad intervento è presente un locale affittato ad altra società che quindi resta escluso dalle lavorazioni di revamping.

Allo stato attuale l'immobile ha destinazione d'uso palestre per attività sportiva non agonistica (Lotta-Judo, Karate, Box,). La suddivisione degli impianti è stata realizzata in 4 zone rispettivamente:

- Palestra "A" Lotta-Judo (con i rispettivi spogliatoi)
- Palestra "B" Karate (con i rispettivi spogliatoi)
- Palestra "C" Box (con i rispettivi spogliatoi)
- Parti comuni

La presente relazione viene fornita al fine di ottemperare a quanto richiesto dall'art.5 del DM 22 gennaio 2008 n.37; nel caso specifico è obbligatoria la redazione del progetto per i seguenti impianti:

*c) impianti di cui all'art. 1, comma 2, lettera a, relativi agli immobili adibiti ad attività produttive, al commercio, al terziario e ad altri usi, quando le utenze sono alimentate a tensione superiore a 1000V, inclusa la parte in bassa tensione, o quando le utenze sono alimentate in bassa tensione aventi potenza impegnata superiore a 6 kW o qualora la superficie superi i 200m<sup>2</sup>;*

Il progetto comprende i seguenti lavori:

- Quadri elettrici;
- Impianto di distribuzione dell'energia
- Impianto di illuminazione ordinaria, di emergenza e sicurezza;
- Impianto di forza motrice;
- Impianto elettrico a servizio del meccanico

Elaborati Grafici:

- Planimetria impianto di illuminazione ordinaria, di emergenza e sicurezza;
- Planimetria impianto di distribuzione dell'energia e forza motrice;

### **83.2 Dati del sistema elettrico**

L'impianto viene alimentato in Bassa Tensione (BT) con tensione 400V in derivazione da una cabina secondaria dell'ente di distribuzione. Il locale di consegna dell'energia è ubicato nella parte retrostante della struttura dove risulta ubicato il contatore ENEL. Attualmente è presente una fornitura da 10kW trifase, la stessa potrà essere aumentata fino ad un massimo di circa 30-33kW (limitato dalla corrente di corto circuito del quadro consegna pari a 10kA).

### **Dati alla base del progetto**

●Potenza contrattuale	10kW
●Massima Potenza impiegabile	30-33kW
●Tensione nominale	400-230V
●Frequenza nominale	50Hz
●Caduta di tensione	≤ 4%

### **83.3 Descrizione delle opere**

Di seguito sono descritti i lavori relativi agli impianti elettrici oggetto della presente relazione tecnica e la scelta dei materiali e le modalità da rispettare per l'esecuzione di tutti i lavori che sono necessari alla realizzazione degli impianti elettrici e speciali.

#### **83.3.1 Quadri Elettrici**

Di seguito verranno elencati i quadri a servizio dell'attività.

- Quadro Consegna QCONS;
- Quadro Palestra A (LOTTA-JUDO) QPALA;
- Quadro Palestra B (KARATE) QPALB;
- Quadro Palestra C (BOX) QPALC;
- Quadro Parti Comuni QPACO;
- Quadro Servizi Tecnologici QST;

Tali quadri saranno costituiti da strutture di materiale metallico e/o in resina con diversi gradi di protezione e segregazione; tutti saranno dotati di targhe identificative. Al disopra dei quadri saranno attestate le passerelle di distribuzione principali per l'alloggiamento dei cavi in partenza dal quadro. Saranno garantite le protezioni contro i contatti diretti attraverso, isolamento delle parti attive con barriere/involucri, misure di protezione parziali, che evitano il contatto diretto con parti in tensione, misure di protezione aggiuntive mediante l'interruzione automatica tramite dispositivi a corrente differenziale. In un prossimo stralcio sarà installato un sistema di contabilizzazione energetica (per la migliore identificazione dei consumi ed attribuzione dei costi funzionali e di gestione) come dalle ultime indicazioni normative, in particolare del Decreto Legislativo 102/2014 e del Piano d'azione per l'Efficienza Energetica, con il quale l'Italia ha recepito la Direttiva 2012/27/UE, stabilendo un quadro di misure per la promozione e il miglioramento dell'efficienza tese al raggiungimento degli obiettivi nazionali di risparmio energetico definiti al 2020.

Prescrizioni generali dei Quadri:

La disposizione delle apparecchiature e degli strumenti tiene conto della necessità dell'esercizio e della manutenzione ordinaria e straordinaria. I quadri saranno dimensionato tenendo presente i seguenti punti:

- La dissipazione del calore delle apparecchiature (gli stessi quindi, avranno un volume necessario per lo smaltimento);
- Assicurare un comodo e facile accesso alle apparecchiature, in particolare a quelle parti di più frequente ispezione;

Le morsettiere riporteranno le indicazioni necessarie per contraddistinguere il circuito ed il servizio a cui ciascun conduttore appartiene.

Le apparecchiature di manovra e protezione saranno raggruppate sul fronte del quadro e montate ad un'altezza dal pavimento compresa tra 200 e 2000 mm, la loro funzione sarà individuata da targhette, le cui diciture sono rilevabili dagli schemi elettrici unifilari.

Per l'ingresso, l'uscita dei cavi e per tutte le apparecchiature che possono restare in tensione anche a sportello aperto, saranno previste delle protezioni in materiale isolante, con adesivi monitori.

Una copia dello schema elettrico funzionale sarà inserito in apposita tasca. I quadri verranno muniti di una targa identificativa con i dati come richiesto dalle norme CEI EN 61439-1/2/3 e completi di dichiarazione di conformità e di certificato di collaudo del costruttore.

### **83.3.2 Interruttori**

Gli interruttori di protezione saranno dotati di sganciatore per la realizzazione delle funzioni di protezione richieste ed indicate sugli schemi di riferimento; gli sganciatori verranno dotati di soglia di intervento fisso o regolabile con valori di taratura o campo di regolazione come indicato negli schemi di riferimento. Per quanto riguarda la protezione contro il sovraccarico saranno realizzate le protezioni dei conduttori sia di fase sia di neutro; per quanto riguarda la soglia di intervento della protezione di neutro, il valore di taratura sarà pari alla metà della corrispondente taratura di fase oppure uguale alla stessa. Per quanto concerne il potere di interruzione (Ics) dei dispositivi di manovra e protezione installati all'interno dei quadri elettrici, si constata che tale valore sarà superiore al valore della corrente di corto circuito presente nel punto di installazione.

### **83.3.3 Impianto di distribuzione dell'energia**

L'impianto di distribuzione dell'energia sarà diversificato tra distribuzione primaria e secondaria, la prima sarà realizzata attraverso canalizzazioni metalliche forate provviste di coperchio solo nei tratti verticali, la seconda sarà realizzata con canalizzazione PVC e tubazioni, sempre in PVC della tipologia a vista ed incassata.

#### **Canalizzazioni principali**

Le vie cavi principali saranno realizzate tramite passerelle asolate in acciaio zincato sendzimir (nelle zone con controsoffitto il passaggio avverrà al di sopra dello stesso). Le canalizzazioni avranno diverse dimensioni a seconda del numero di cavi che contengono, tutte verranno fissate su staffe e su profilati posti ad una distanza adeguata al peso dei cavi ed alla dimensioni delle stesse. Per la realizzazione delle curve e stacchi saranno utilizzati giunti e pezzi speciali presenti nel catalogo della ditta costruttrice, effettuando il montaggio facendo attenzione alle sbavature dei tagli ed al raggio di curvatura degli spostamenti in relazione ai diametri dei cavi posati.

#### **Canalizzazioni secondarie**

La distribuzione secondaria e di raccordo sarà realizzata attraverso delle tubazioni in PVC rigido corredate di appositi accessori come manicotti, raccordi, curve ed altro, per mantenere una certa uniformità dell'impianto ed avere la possibilità di effettuare delle connessioni sulle scatole di derivazione da esterno; questo per garantire un grado di protezione non inferiore a IP44. Il diametro delle tubazioni, in relazione ai cavi in esse contenute, sarà tale che il rapporto tra il diametro interno delle tubazioni ed il diametro del cerchio che circonda il fascio di cavi in esse contenuti non sarà inferiore a 1,5 salvo diversa indicazione. Il diametro minimo installato per le tubazioni sarà pari a 16 mm. per le tubazioni in PVC.

La realizzazione degli impianti in alcune zone sarà realizzata sottotraccia utilizzando tubazioni in PVC flessibile pesante in conformità alla norma CEI 23-14 e cassette di derivazione da incasso con coperchio apribile con attrezzo (**OVE POSSIBILE SARANNO SALVAGUARDATE LE TUBAZIONI INCASSATE ESISTENTI**). I percorsi sia a parete che sotto pavimento, dove presenti saranno eseguiti parallelamente e/o perpendicolarmente ai divisori esistenti.

#### **Modalità di posa**

- *Tratti incassati nei sottofondi:* percorsi regolari e senza accavallamenti;
- *Tratti in vista a soffitto o parete:* tubazioni fissate con appositi sostegni di materiali plastico disposti a distanza dipendente dalle dimensioni di tubi e tale da evitare in ogni caso la formazione di anse ed applicati alle strutture a mezzo di chiodi a sparo o tasselli ad espansione completamente metallici;
- *Ingresso nelle cassette di derivazione:* eseguito mediante appositi raccordi ed adattatori;
- *Curve:* realizzate mediante apposite macchine piegatubi.;
- *Lunghezza e dimensioni delle tubazioni:* sarà assicurata in ogni caso un'agevole sfilabilità dei conduttori.

#### **Prove in corso d'opera e/o in sede di collaudo:**

- Sfilabilità dei conduttori in tratti campione di tubazioni. I conduttori potranno essere sfilati e rinfilati con facilità e senza provocare danni all'isolamento;
- Controllo della presenza del IMQ (dove applicabile) e CE.

### **83.3.4 Cassette e scatole di derivazione**

Le scatole e cassette di derivazione saranno impiegate nella realizzazione delle reti di distribuzione ogni volta che sarà eseguita, sui conduttori, una derivazione e tutte le volte che lo richiedano le dimensioni, la forma o la lunghezza del tratto di tubazioni. Tutte le giunzioni o le derivazioni saranno realizzate esclusivamente con morsetti contenuti entro scatole o cassette di derivazione.

Le tubazioni saranno posate a filo delle cassette con la cura di lisciare gli spigoli onde evitare il danneggiamento delle guaine dei conduttori nelle operazioni di infilaggio e sfilaggio.

Negli impianti a vista i raccordi con le tubazioni saranno esclusivamente eseguiti tramite imbrocci pressatubi filettati in pressofusione o plastici.

I conduttori potranno anche transitare nelle cassette di derivazione senza essere interrotti; se interrotti saranno collegati a morsetti.

I morsetti saranno con base di ceramica od in altro materiale isolante non igroscopico di analoghe caratteristiche e saranno adeguati alla sezione dei conduttori derivati. I conduttori saranno disposti ordinatamente nelle cassette con un minimo di ricchezza. Nel caso di impianti a vista le cassette saranno fissate esclusivamente alle strutture murarie tramite tasselli ad espansione. **Tutti i cavi devono essere siglati riportando il quadro elettrico ed il circuito di appartenenza ad inizio linea, a fine linea ed in ogni punto di derivazione/interruzione.**

Nel caso di impianti incassati le cassette saranno montate a filo del rivestimento esterno. Nel caso di cassette di tipo stagno, murate in parete, sarà prevista una cornice plastica od in materiale non ossidabile che consenta una battitura perimetrale.

Tutte le scatole saranno contrassegnate sul coperchio o all'interno in modo che possa essere individuato il tipo di servizio di appartenenza.

Le scatole o cassette saranno altresì impiegate ad ogni brusca derivazione del percorso delle tubazioni, ogni due curve, ogni 15 m nei tratti rettilinei, all'ingresso di ogni locale da alimentare, in corrispondenza di ogni derivazione per corpi illuminanti, prese, ecc.

### **83.3.5 Apparecchi di comando e prese di energia**

Gli apparecchi di comando e le prese di energia saranno del tipo civile o del tipo stagno ed in ogni caso avranno una portata nominale non inferiore a 10 A e saranno complete di scatola o contenitore che proteggerà i morsetti e le parti in tensione.

Sia per i comandi che per le prese, il montaggio dei frutti, in caso di pareti rivestite, sarà effettuato rispettando i fili della piastrellatura in modo che le apparecchiature risultino perfettamente simmetriche agli stessi.

#### **Prese**

Le prese saranno del tipo civile o del tipo stagno ed avranno imbrocci differenziati a seconda del tipo di servizio o la tensione del sistema. Le derivazioni a spina, compresi i tratti di conduttori mobili intermedi, saranno costruite ed installate in modo che per nessuna ragione una spina (maschio) che non sia inserita nella propria sede (femmina) potrà risultare sotto tensione. Non sarà possibile, senza l'uso di mezzi speciali, venire in contatto con le parti in tensione della sede (femmina) della presa. Si farà in modo di evitare in ogni caso, la possibilità di un contatto accidentale con la parte in tensione della spina (maschio) durante l'inserzione e la disinserzione. Tutte le prese a spina saranno del tipo a sicurezza, ossia gli alveoli saranno muniti di una protezione meccanica tale da permettere unicamente l'introduzione contemporanea dei poli della spina.

Le prese monofasi saranno a ricettività multipla da 10-16 A e schuko universali 10-16A. Ogni presa che collegherà un utilizzatore a tensione superiore a 50 V sarà provvista di polo di terra.

### 83.3.6 Conduttori e cavi

Tutti i cavi ed i conduttori saranno di costruzione di primaria casa, risponderanno alle norme costruttive CEI, alle norme dimensionali UNEL e saranno dotati del Marchio CE.

I cavi saranno contrassegnati in modo da individuare sicuramente il servizio a cui appartengono, in funzione del loro impiego e della tensione di esercizio, saranno raggruppati nelle seguenti categorie:



Cavi di potenza B.T. inclusi i relativi cavi di interblocco, comando e segnalazione;

- Cavi di bassissima corrente;
- Cavi di distribuzione in continuità;

Per quanto possibile i cavi appartenenti alle suddette categorie saranno tenuti separati tra di loro con spaziature adeguate.

Tutti i cavi consegnati in matasse o bobine saranno trasportati e posati in modo da evitare danneggiamenti. Non saranno realizzate saldature, salvo su alcuni impianti particolari di correnti deboli, le eventuali saldature saranno comunque realizzate all'interno di scatole o cassette.

I cavi per energia utilizzati nell'esecuzione dei vari impianti saranno contraddistinti dalle seguenti colorazioni (tabelle CEI - UNEL 00722) e CEI 64-8:

-  Protezione, equipotenziale, terra: giallo/verde;
-  Neutro: blu chiaro;
-  Fase: nero, marrone, grigio.

I cavi di energia saranno del tipo specificato dalle relative norme costruttive.

Saranno adatti alla condizione di posa prevista con livello d'isolamento non inferiore a quanto specificato:

- *Cavi senza guaina*, da introdurre in tubi protettivi di tipo flessibile con tensione nominale non inferiore a 450/750 V da adibirsi esclusivamente alla formazione dei circuiti terminali;
- *Cavi con guaina*, per posa fissa su pannelli portacavi di tipo flessibile o rigido con tensione nominale 600/1000 V da adibirsi esclusivamente alla realizzazione dei circuiti di distribuzione primaria e secondaria. Cavi con tensione nominale non inferiore a 300/500 V si potranno impiegare solo per i circuiti di segnalazione e comando. Per quanto attiene al comportamento nei confronti dell'incendio varranno le seguenti ulteriori specificazioni (in base alle indicazioni del regolamento prodotti da costruzione UE 305/11 e la nuova norma CPR):

I cavi di cui al punto (a) saranno del tipo FS17;

Per i cavi di cui al punto (b) saranno del tipo FG16(O)R16.

Nella scelta dei colori e della notazione alfanumerica dei conduttori delle fasi e dei diversi circuiti, è rispettato quanto prescritto dalla norma CEI(64-8).

#### Cavi su passarelle

La sistemazione dei cavi sulle passerelle sarà tale da non precludere la rimozione o l'aggiunta di singole linee e, saranno evitati, per quanto possibile, incroci.

I cavi saranno posati in maniera da assumere andamento il più possibile rettilineo, in corrispondenza di cambiamenti di direzione avranno curve ad ampio raggio, comunque non inferiori a 15 volte il diametro del cavo.

I cavi di potenza saranno posati in modo da assicurare una adeguata circolazione d'aria. I cavi posati sulle passerelle orizzontali saranno fissati con fascette fermacavo in PVC.

Gli attraversamenti REI, se necessari, da parte delle passerelle saranno compartimentati con elementi tagliafuoco.

#### Infilaggio cavi

Tutte le tubazioni portacavi saranno accuratamente pulite e soffiate con aria prima dell'infilaggio dei conduttori o dei cavi.

Per facilitare l'infilaggio del cavo nel tubo sarà impiegata opportuna lubrificazione.

Saranno prese cautele per assicurare la perfetta integrità degli isolanti e degli altri elementi costituenti il cavo; saranno osservati i raggi minimi di curvatura prescritti dal Costruttore.

I cavi e i conduttori che saranno infilati in uno stesso tubo apparterranno allo stesso campo d'impiego. Tubazioni indipendenti saranno quindi impegnate per le linee a corrente alternata (forza e comandi potranno essere infilati nello stesso tubo) e per linee riferite ad impianti a tensione differente (impianti speciali in futuri stralci).

### **Modalità di posa**

- *Giunzioni e derivazioni*: eseguite solo entro cassette;
- *Giunzioni dirette*: eseguite solo nei casi in cui le tratte senza interruzione superino in lunghezza le pezzature reperibili in commercio;
- *Ingresso cavi nelle cassette di derivazione e di transito*: a mezzo di raccordi pressacavo;
- *Posa entro tubazioni in vista, incassate o interrate*: il numero di cavi in ogni tubazione sarà tale da consentire il comodo infilaggio e sfilaggio e da garantire che nelle condizioni previste di carico normale la temperatura dei cavi si manterrà entro i valori prescritti dalle norme;
- *Posa su passerelle*: cavi fissati alle passerelle mediante legature che ne consentiranno il fissaggio della posizione. Sui tratti di passerella inclinati e verticali le legature saranno più numerose ed adatte a sostenere il peso dei cavi. Il numero dei cavi su ogni passerella sarà tale da garantire che nelle condizioni previste di carico la loro temperatura si mantenga entro i valori prescritti dalle norme.

### **Marcatura cavi**

Ogni cavo sarà contrassegnato in modo indelebile e leggibile con le sigle indicate negli elaborati di progetto, in modo da consentirne l'univoca individuazione. I contrassegni saranno applicati ad entrambe le estremità del cavo ed ogni cambio di direzione.

### **Marcatura terminazioni**

Ogni anima dei singoli cavi sarà contrassegnata, in modo leggibile e permanente come detto sopra, in corrispondenza delle terminazioni dei cavi stessi.

### **Connessioni terminali**

Le connessioni dei cavi comprenderanno l'esecuzione delle terminazioni ed il loro collegamento ai morsetti. Nella formazione delle terminazioni, per agevolare la sistemazione definitiva, sarà lasciata, di norma, una sufficiente scorta di cavo.

Sarà usata utensileria adatta per l'azione del taglio e per l'asportazione della guaina; in alcun caso, non dovrà essere intaccato l'isolante a protezione dei singoli cavi.

Le terminazioni saranno del tipo e calibro adatte alle caratteristiche del cavo su cui andranno montate e dell'apparecchio a cui vanno collegate, secondo le prescrizioni del costruttore dei capicorda stessi. La marcatura di ogni singola terminazione sarà eseguita per mezzo di idonei segnafile, rispettando le prescrizioni appresso elencate.

I cavi, presso il punto di sfioccamiento, saranno fissati con staffe, fascette o altri mezzi equivalenti in modo da non essere sostenuti dai singoli morsetti.

### **Connessione dei cavi di potenza a bassa tensione**

Per le connessioni dei cavi di potenza a B.T. saranno impiegati capicorda a compressione in rame stagnato. I capicorda saranno preisolati o protetti con guaina termorestringenti. Il punto di sfioccamiento del cavo sarà il più vicino possibile ai morsetti di collegamento e verrà protetto con guaina termorestringente. L'esecuzione della terminazione sarà eseguita considerando le prescrizioni del costruttore del capocorda.

### **Connessione dei cavi di comando, segnalazione e misura**

Per eseguire le connessioni dei cavi di comando, segnalazione e misura, la guaina esterna degli stessi sarà asportata fino ad un punto opportuno per assicurare la necessaria divaricazione dei conduttori, ove necessario anche fino al punto di ingresso dei cavi entro cassette, quadri ed apparecchiature. I singoli conduttori isolati saranno raccolti in mazzetti, mediante adatte fascette isolanti, con le estremità disposte a pettine.

Il punto di sfiocciamento dei conduttori sarà protetto con guaina termoresistente disposta a cavallo del punto in cui termina la guaina del cavo.

Eventuali conduttori di scorta saranno raccolti insieme agli altri e portanti fino alla estremità più lontana della morsettiera stessa. Saranno impiegati, a seconda dei casi, capicorda in rame stagnato, preisolati, per applicazione a compressione.

### **83.4 Impianto di illuminazione**

L'illuminazione terrà conto della eterogeneità degli ambienti presenti e delle differenti necessità d'illuminamento e di qualità di luce. Il tipo plafoniere scelte sarà facilmente identificate negli elaborati grafici anche attraverso foto e descrizione di dettaglio. In linea di massima l'impianto sarà realizzato con plafoniere a LED di diversa forma e dimensione a seconda del punto di installazione. All'interno delle palestre, spogliatoi e locali tecnici, saranno installate plafoniere di tipo stagno, nei corridoi tutti i corpi illuminanti saranno del tipo LED PANNEL ad incasso nel controsoffitto, all'esterno saranno installati dei proiettori asimmetrici con elevato grado di protezioni IP per resistere agli agenti atmosferici ed all'ingresso di corpi solidi e liquidi. Per ulteriori dettagli si faccia riferimento agli elaborati progettuali, alle schede tecniche di prodotto ed alle verifiche illuminotecniche.

### **Impianto di illuminazione di emergenza e sicurezza**

Oltre all'illuminazione normale, sarà presente anche l'illuminazione di emergenza e sicurezza attraverso l'utilizzo di lampade autonome dotate di pittogramma e batteria tampone avente autonomia di un ora. Le plafoniere di emergenza saranno della tipologia SE, mentre quelle di segnalazione di esodo saranno della tipologia SA con visibilità minima di circa 26m. Le plafoniere installate dovranno essere predisposte al collegamento ad un impianto di supervisione e controllo, non previsto in questo stralcio di appalto (**quindi le stesse devono essere predisposte per tale necessità**). Per ulteriori dettagli si faccia riferimento agli elaborati progettuali, alle schede tecniche di prodotto ed alle verifiche illuminotecniche.

### **83.5. Impianto di terra**

L'impianto generale di terra è esistente; esso è realizzato da dispersore orizzontale in corda di rame nudo posata ad intimo contatto con il terreno lungo tutto il perimetro dell'edificio. Le connessioni dei ferri d'armatura sono eseguite con appositi capicorda a pressione o imbullonati e protetti contro la corrosione.

Per i collegamenti delle masse e dei quadri BT, saranno realizzati dei nodi equipotenziali all'interno delle singole carpenterie. Dai quadri di zona, tutti i collettori saranno ricollegati al collettore di terra posto nel QCONS con cavo di sezione pari a quello di fase e da lì, mediante un cavo da 50mmq, ricollegato al sistema di dispersione esistente.

### **Collettori o nodi principali di terra**

Saranno costituiti da una barra o in rame o acciaio zincato al quale si devono collegare tutti i conduttori di terra, di protezione, equipotenziali principali e, se richiesti, i conduttori funzionali.

Sul conduttore di terra, in posizione accessibile, deve essere previsto un dispositivo di apertura che permetta di misurare la resistenza di terra: tale dispositivo può essere convenientemente combinato con il collettore principale di terra. Questo dispositivo deve essere apribile solo mediante attrezzo, deve essere meccanicamente robusto e deve assicurare il mantenimento della continuità elettrica.

I conduttori di protezione o PEN possono essere collegati a terra in più punti.

Si raccomanda che il dispositivo di apertura sia combinato con il collettore principale di terra.

Figura: collettore di terra



### Conduttori di protezione

Il conduttore di protezione collega a terra le masse dell' impianto elettrico.

Le sezioni dei conduttori di protezione non dovranno essere inferiori ai seguenti valori:

Sezione dei conduttori di fase dell'impianto $S$ [mm <sup>2</sup> ]	Sezione minima del corrispondente conduttore di protezione $S_p$ [mm <sup>2</sup> ]
$S \leq 16$	$S_p = S$
$16 < S \leq 35$	$S_p = 16$
$S > 35$	$S_p = S/2$

Tali valori saranno utilizzabili solo in caso in cui il materiale dei conduttori di fase e di protezione sarà lo stesso.

La sezione di ogni conduttore di protezione che non faccia parte della conduttura di alimentazione, non dovrà essere, in ogni caso, inferiore a:

- 2,5 mm<sup>2</sup> se sarà prevista una protezione meccanica;
- 4 mm<sup>2</sup> se non sarà prevista una protezione meccanica.

Le connessioni dei conduttori di protezione dovranno essere accessibili per ispezioni e per prove, ad eccezione delle giunzioni di tipo miscelato o incapsulato.

Sui conduttori di protezione non dovranno essere inseriti apparecchi di interruzione, ma potranno esserlo dispositivi apribili mediante attrezzo ai fini delle prove.

### Conduttori equipotenziali

Le tubazioni metalliche di acqua, gas, altre tubazioni entranti nel fabbricato, ed altre eventuali masse estranee dovranno essere collegate all'impianto di terra. Il collegamento dovrà essere effettuato al collettore di terra; I conduttori dovranno avere sezione di almeno 6mmq.

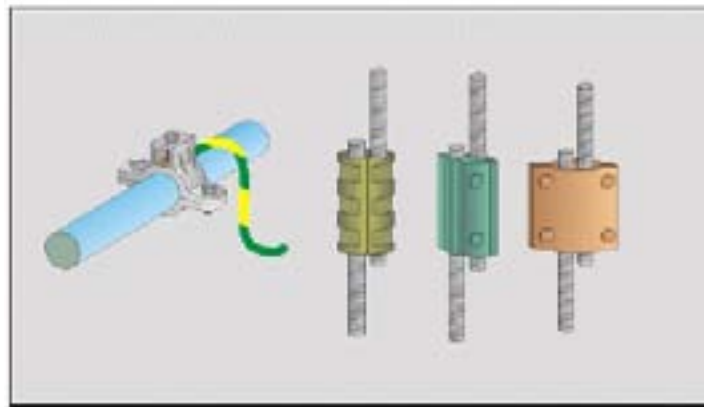

**Fig. 15 - Esempi di connessioni a regola d'arte - collegamento fra tubo e corda isolata - collegamenti fra corde nude**

Collegamento equipotenziale principale sulla tubazione metalliche in ingresso.

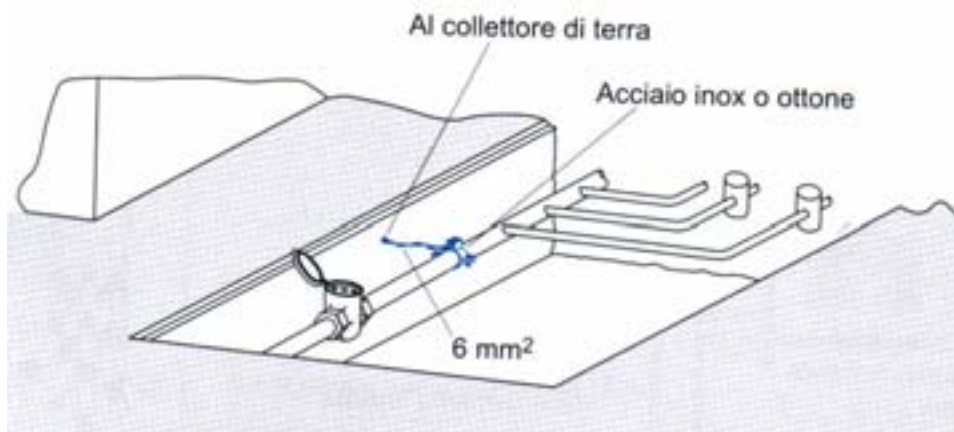

### **Verifiche e manutenzione**

Per gli ambienti di lavoro, il datore di lavoro ha l'obbligo di richiedere e far eseguire le verifiche periodiche e straordinarie (a proprie spese) per gli impianti elettrici di messa a terra (DPR 462/01). La periodicità delle verifiche è di:

- due anni nei locali ad uso medico (ospedali, case di cura, ambulatori, studi medici, ...), cantieri, luoghi a maggior rischio in caso d'incendio (attività soggette al Certificato di Prevenzione Incendi, ...);
- cinque anni negli altri casi.

Si ricorda che ai fini del DPR 462/01 le verifiche possono essere effettuate dall'Asl/Arpa o da un Organismo Abilitato dal Ministero delle Attività Produttive, per cui non sono valide, a tale fine, le verifiche effettuate da professionisti o da imprese installatrici.

### **83.6 Impianto elettrico a servizio della climatizzazione**

Per l'impianto elettrico a servizio del meccanico saranno realizzate le alimentazioni alle nuove utenze dell'impianto di produzione di acqua calda sanitaria (all'interno del locale tecnico esistente) ed all'impianto di riscaldamento invernale. Quest'ultimo sarà diversificato per le parti comuni (spogliatoi e disimpegno) sfruttando la rete di distribuzione esistente ed i radiatori attuali e palestre di tipo autonomo e costituito da una caldaia esterna alimentata a gas e dei generatori di aria calda interno ai locali, due per ogni palestra.

Il riscaldamento delle palestre sarà gestito dai dispositivi presenti all'interno dei quadri elettrici di zona attraverso orologi programmatori settimanali, segnalazioni luminose di funzionamento e blocco e selettori



<input type="checkbox"/>	CEI 17-5	Apparecchiature a bassa tensione. Interruttori automatici
<input type="checkbox"/>	CEI EN 61439	Apparecchiature assiemate di protezione e di manovra per bassa tensione (quadri BT) Parte 1: "Regole Generali";
<input type="checkbox"/>	CEI 17-11	Interruttori di manovra, sezionatori per tensioni inferiori a 1000 V
<input type="checkbox"/>	CEI 17-50	Apparecchiature B.T.. Contattori e avviatori elettromeccanici
<input type="checkbox"/>	CEI 23-50	Prese a spina per usi domestici e similari
<input type="checkbox"/>	CEI 23-9	Apparecchi di comando non automatici (interruttori) fissi
<input type="checkbox"/>	CEI 32-1	Fusibili a tensione inferiore a 1000 V. Prescrizioni generali
<input type="checkbox"/>	CEI 34-21	Apparecchi di illuminazione. Prescrizioni generali e prove
<input type="checkbox"/>	UNI EN 1838	Illuminazione emergenza. Requisiti illuminotecnici dei sistemi di illuminazione di emergenza, installati in edifici o locali in cui tali sistemi sono richiesti. Essa si applica principalmente ai luoghi destinati al pubblico o ai lavoratori
<input type="checkbox"/>	EN 12464-1	Illuminazione nei luoghi di lavoro, posti interni
<input type="checkbox"/>	CEI EN 62305	Protezioni contro i fulmini Parte 1: principi generali

#### ***Circolari, raccomandazioni:***

- a. Prescrizioni della società distributrice dell'energia elettrica competente della zona;
- b. Prescrizioni e indicazioni Telecom;
- c. Prescrizioni e indicazioni I.S.P.E.S.L.;
- d. Prescrizioni e indicazioni Vigili del Fuoco;
- e. Normative e raccomandazioni dell'A.S.L. o ARPA;
- f. Ogni altra prescrizione, regolamentazione e raccomandazione emanata da Enti ed applicabile agli impianti del presente progetto.

*Tutti i componenti utilizzati risponderanno alle rispettive norme di prodotto, possiederanno il marchio CE e IMQ o europeo di pari valore.*

#### **Art. 85 - Scavi per la posa in opera delle tubazioni**

##### ***85.1 Posa in opera delle tubazioni interrate***

La posa in opera delle tubazioni con riferimento al punto 2.1.2 del D.M. 12 dicembre 1985 deve tenere conto delle interazioni tubazioni-terreno di posa.

La posa in opera di collettori per fognatura interrati in trincee, e delle tubazioni interrate in generale, deve rispettare le prescrizioni della norma **UNI EN 1610** e le ulteriori raccomandazioni del produttore dei tubi. Per le condotte non in trincea si rimanda alla **UNI EN 12889** (Costruzione senza trincea e prove di impianti di raccolta e smaltimento liquami). Per la posa in opera delle tubazioni funzionanti a pressione si rimanda alla norma **UNI EN 805**. Altri aspetti sulla condotte in pressione e sul reinterro sono trattate dalla norma **UNI EN 1295-1**.

La larghezza minima della trincea deve rispettare il valore indicato nella tabella 84.1 della norma Uni En 1610, determinate in funzione del diametro esterno De della tubazione; nella tabella 84.1 sono indicate anche le misure minime per trincee supportate e trincee non supportate. In generale deve essere lasciata una larghezza minima  $x/2$  tra la parete della trincea e il tubo o tra il supporto della trincea e il tubo (figura seguente).



La trincea deve avere anche una larghezza minima B in funzione della profondità; al di sotto di 1 m non è richiesta alcuna larghezza minima per la trincea, per profondità maggiore di 100 cm è richiesta una larghezza minima di 80 cm.

**Larghezza minima della trincea in funzione del diametro esterno della tubazione**

Diametro nominale tubazione (DN) [mm]	Larghezza minima della trincea (B = De + x) [cm]		
	Pareti trincea supportate	Pareti trincea non supportate	
		$\beta > 60^\circ$	$\beta \leq 60^\circ$
$\leq 225$	De + 40	> (De + 40)	
da > 225 a $\leq 350$	De + 50	De + 50	De + 40
da > 350 a $\leq 700$	De + 70	De + 70	De + 40
da > 700 a $\leq 1200$	De + 85	De + 85	De + 40
da > 1200	De + 100	De + 100	De + 40

$\beta$  è l'angolo della parete delle trincea senza casseratura misurato rispetto all'orizzonte

L'inclinazione  $\beta$  delle pareti della trincea può influire sull'entità del carico del materiale di riempimento sulla tubazione, tali aspetti sono oggetto di calcoli specifici progettuali previsti dalla norma **UNI EN 1295-1** (figura seguente).

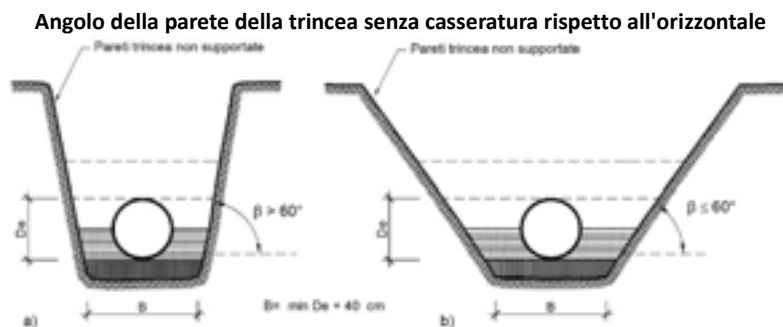

**85.1.1 Letto d'appoggio e il ricoprimento iniziale**

Il punto 7.2.1 della norma **UNI EN 1610** per il letto d'appoggio e il ricoprimento iniziale raccomanda i seguenti spessori minimi (figura seguente):

- a) letto di posa
  - ≥ 10 cm condizioni di terreno normale
  - ≥ 10 cm terreno duro o roccia

- b) riempimento iniziale  
 ≥ 15 cm sopra il tubo  
 ≥ 10 cm sopra la giunzione.

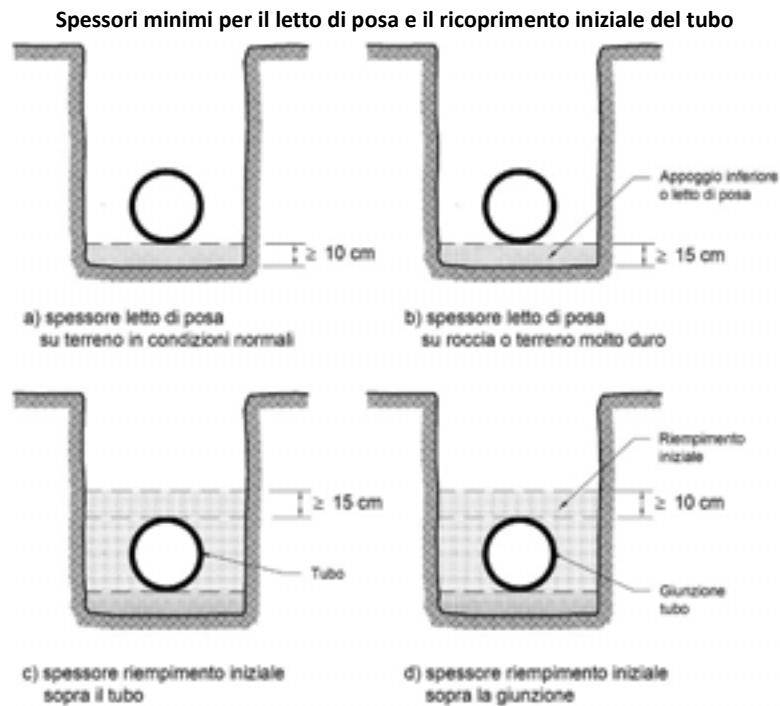

#### 85.1.2 Continuità del piano di posa

Il piano di posa dovrà garantire un'assoluta continuità d'appoggio e, nei tratti in cui si temano assestamenti, si devono adottare particolari provvedimenti, quali impiego di giunti adeguati, trattamenti speciali del fondo della trincea o, se occorresse, appoggi discontinui stabili, quali selle o mensole. In quest'ultimo caso, la continuità di contatto tra tubo e selle sarà assicurata dall'interposizione di materiale idoneo.

#### 85.1.3 Tubi danneggiati durante la posa in opera

I tubi che nell'operazione di posa avessero subito danneggiamenti devono essere riparati in modo da ripristinarne la completa integrità, ovvero saranno definitivamente scartati e sostituiti.

Nell'operazione di posa dovrà evitarsi che nell'interno delle condotte penetrino detriti o corpi estranei di qualunque natura e che venga comunque danneggiata la loro superficie interna

Qualora, durante le operazioni di accostamento dei tubi, penetrasse terra o altri materiali estranei tra le superfici frontali o nei giunti, si dovrà provvedere a sfilare l'ultimo tubo per effettuare le necessarie pulizie, e a posarlo nuovamente dopo aver ripristinato la suola.

#### 85.1.4 Controllo e pulizia dei tubi

Prima di procedere alla loro posa in opera, i tubi devono essere controllati uno ad uno per scoprire eventuali difetti o danni. Le code, i bicchieri e le guarnizioni devono essere integre.

Prima di essere posto in opera, ciascun tubo, giunto e/o pezzo speciale dovrà essere accuratamente controllato per scoprire eventuali rotture dovute a precedenti ed errate manipolazioni (trasporto, scarico, sfilamento), e pulito dalle tracce di ruggine o di qualunque altro materiale estraneo.

Quelli che dovessero risultare danneggiati in modo tale da compromettere la qualità o la funzionalità dell'opera devono essere scartati e sostituiti. Nel caso in cui il danneggiamento abbia interessato soltanto l'eventuale rivestimento, si dovrà provvedere al suo ripristino.

Deve essere lubrificata l'estremità maschio per tutta la circonferenza, soprattutto nella zona dell'estremità arrotondata. Il lubrificante dovrà essere compatibile con la qualità della gomma.

### 85.1.5 Protezione catodica delle tubazioni metalliche

Nel caso specifico di tubazioni metalliche, devono essere inserite, ai fini della protezione catodica e in corrispondenza dei punti d'appoggio, membrane isolanti.

## 85.2 Reinterro delle tubazioni

### 85.2.1 Reinterro delle condotte in PVC

Il riempimento della trincea e in generale dello scavo per le tubazioni in PVC, quindi tubazioni flessibili, deve essere eseguito nelle ore meno calde della giornata. Si deve procedere sempre a zone e di 20 ÷ 30 m, avanzando in una sola direzione e possibilmente dal basso verso l'alto. IN generale può farsi riferimento alle indicazioni della norma **UNI 11149**.

Il letto di posa non deve essere costituito prima della completa stabilizzazione del fondo della trincea. Il materiale più adatto è costituito da ghiaia o da pietrisco con diametro 10÷15 mm oppure di sabbia mista a ghiaia con diametro massimo di 20 mm. Il materiale impiegato deve essere accuratamente compattato in modo da ottenere la densità in situ stabilita dal capitolato speciale d'appalto. L'altezza minima del letto di posa solitamente è 10 cm oppure D/10.

Il materiale di rinfiacco deve essere costipato a mano evitando che rimangano zone vuote sotto il tubo e che il rinfiacco tra tubo e parete dello scavo sia continuo e compatto (strato L<sub>1</sub>) (figura seguente)

Il secondo strato di rinfiacco L<sub>2</sub> deve avere spessore fino alla generatrice superiore del tubo.

Il terzo strato L<sub>3</sub> deve avere una quota superiore per 15 cm a quella della generatrice più alta del tubo. La compattazione deve avvenire solo lateralmente al tubo e mai sulla sua verticale.

L'ulteriore riempimento (strati L<sub>4</sub> ed L<sub>5</sub>) deve essere effettuato con col materiale prescritto dal capitolato speciale d'appalto.

Occorre lavorare su tre tratte consecutive e in questo caso devono essere eseguiti contemporaneamente il ricoprimento (fino a quota 50 cm sul tubo) in una zona, il ricoprimento (fino a 15 ÷ 20 cm sul tubo) nella zona adiacente e la posa della sabbia, intorno al tubo nella tratta più avanzata.

La compattazione deve avvenire solo lateralmente al tubo, mai sulla verticale, deve essere lasciato, infine, uno spazio libero per l'ultimo strato di terreno. Per il materiale di sottofondo e di rinfiacco è consigliato l'impiego di tessuto geotessile.

Riempimento per strati successivi della trincea per una tubazione in PVC

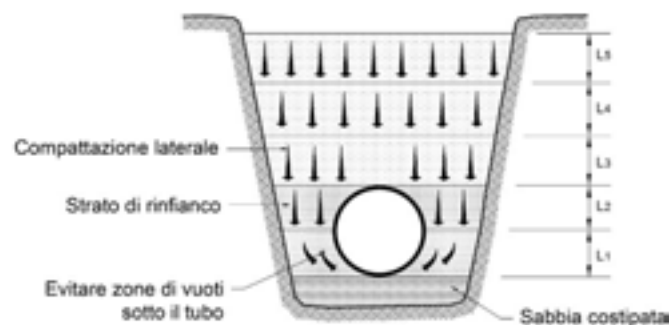

### 85.2.2 Reinterro delle condotte in Pe

La posa in opera delle tubazioni in polietilene in pressione si ricorda che deve essere eseguita secondo le indicazioni della norma UNI 11149 (Posa in opera e collaudo di sistemi di tubazioni di polietilene per il trasporto di liquidi in pressione).

Il produttore dei tubi in Pe raccomanda le seguenti prescrizioni per la posa in opera delle condotte in pressione in Pe (figura seguente):

- rinfiacco effettuato manualmente fino a metà del diametro del tubo e compattato camminando con i piedi;
- riempimento fino alla generatrice superiore del tubo, effettuato manualmente e di nuovo compattato con i piedi;
- può essere aggiunto uno strato di 15 cm compattato a macchina, purché non direttamente sulla generatrice superiore del tubo;

- d) il rinfianco ed il reinterro fino a 15 cm sopra la generatrice superiore del tubo, possono essere effettuati in un'unica soluzione quando viene usato materiale come sabbia o terra sciolta e vagliata;
- e) il materiale di risulta per il restante reinterro può essere utilizzato compattato in strati di spessore non maggiore di 25 cm, purché non compattati direttamente sopra il tubo fino al raggiungimento di 30 cm di altezza dalla generatrice superiore del tubo;
- f) il rimanente reinterro può essere completato e compattato in strati a seconda dei requisiti di finitura della superficie.

Il punto 11.1 della norma **UNI 11149** raccomanda una profondità minima di interramento di un 100 cm misurata dalla generatrice superiore del tubo. In caso di profondità inferiori è raccomandata la protezione del tubo con guaine tubolari, manufatti in calcestruzzo etc.

Il rinterro per i primi 50 cm sopra la generatrice superiore del tubo devono essere eseguiti alle stesse condizioni di temperatura esterna e, preferibilmente, nel periodo meno caldo della giornata. Il riempimento deve essere effettuato avanzando in una sola direzione per tratte di condotta di 20÷30 m.

La compattazione deve essere eseguita generalmente con mezzi meccanici azionati a mano (mazza vibrante, vibratore piatto, rullo vibrante, etc.). Il grado di compattazione dipende dall'energia meccanica applicata, dal grado di umidità del materiale da compattare, dalla sua natura.

Per prevenire danneggiamenti alla tubazione in caso di successivi lavori di scavo da parte altre imprese è consigliato porre un nastro blu continuo con la dicitura "Tubazione Acqua" sulla generatrice superiore della condotta a una distanza da essa di 30 cm, per indicare la presenza della tubazione.

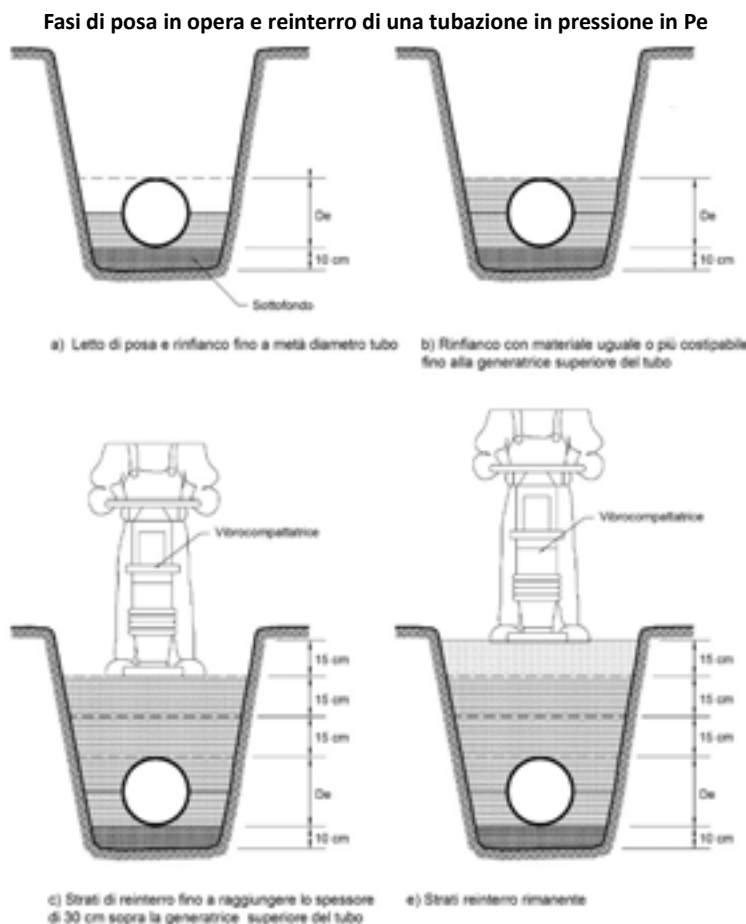

### 85.3 Prove di tenuta idraulica

I controlli in opera da parte del direttore dei lavori oltre a verificare la rispondenza contrattuale delle caratteristiche dei materiali impiegati (tubi, giunti, raccordi, apparecchi vari) hanno lo scopo di verificare la perfetta esecuzione delle giunzioni e di riscontrare se i tubi, giunti, raccordi o apparecchi abbiano subito danni durante le operazioni di trasporto e di posa in opera.

Le norme di riferimento per la progettazione, l'esecuzione e il collaudo delle tubazioni sono:

**D.M. 12 dicembre 1985** – *Norme tecniche relative alle tubazioni*

### 85.3.1 Condotte in PEAD

Il procedimento della prova di tenuta idraulica di una condotta posata realizzata con tubazioni in polietilene è descritto dal punto 15 della norma:

**UNI 11149** – Posa in opera e collaudo di sistemi di tubazioni di polietilene per il trasporto di liquidi a pressione

### 85.3.2 Condotte in PVC per fognature

Il D.M. 12 dicembre 1985 impone, anche per le opere di fognatura, l'esecuzione di collaudi in opera a 0,5 bar per verificare sia la qualità dei materiali che la buona esecuzione dei lavori di posa in opera.

Il decreto indica di eseguire preferibilmente, quando le condizioni di scavo lo consentono, il collaudo idraulico a giunti scoperti in modo che essi possano essere ispezionati visivamente durante il collaudo. Inoltre, esso deve essere condotto su tratti con una pendenza che non ecceda 0,5 metri circa.

La procedura di prova di tenuta idraulica è descritta dalla norma:

**UNI EN 1610** – Costruzione e collaudo di connessioni di scarico e collettori di fognatura

## Art. 86 - Scavi per la posa in opera delle tubazioni [1]

### 86.1 Posa in opera delle tubazioni interrato

La posa in opera delle tubazioni con riferimento al punto 2.1.2 del D.M. 12 dicembre 1985 deve tenere conto delle interazioni tubazioni-terreno di posa.

La posa in opera di collettori per fognatura interrati in trincee, e delle tubazioni interrato in generale, deve rispettare le prescrizioni della norma **UNI EN 1610** e le ulteriori raccomandazioni del produttore dei tubi. Per le condotte non in trincea si rimanda alla **UNI EN 12889** (Costruzione senza trincea e prove di impianti di raccolta e smaltimento liquami). Per la posa in opera delle tubazioni funzionanti a pressione si rimanda alla norma **UNI EN 805**. Altri aspetti sulla condotte in pressione e sul reinterro sono trattate dalla norma **UNI EN 1295-1**.

La larghezza minima della trincea deve rispettare il valore indicato nella tabella 84.1 della norma Uni En 1610, determinate in funzione del diametro esterno  $D_e$  della tubazione; nella tabella 84.1 sono indicate anche le misure minime per trincee supportate e trincee non supportate. In generale deve essere lasciata una larghezza minima  $x/2$  tra la parete della trincea e il tubo o tra il supporto della trincea e il tubo (figura seguente).

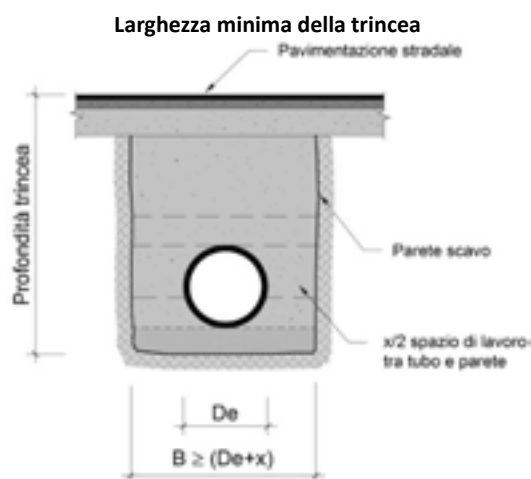

La trincea deve avere anche una larghezza minima B in funzione della profondità; al di sotto di 1 m non è richiesta alcuna larghezza minima per la trincea, per profondità maggiore di 100 cm è richiesta una larghezza minima di 80 cm.

### Larghezza minima della trincea in funzione del diametro esterno della tubazione

Diametro nominale tubazione (DN)	Larghezza minima della trincea ( $B = D_e + x$ ) [cm]
----------------------------------	---

[mm]	Pareti trincea supportate	Pareti trincea non supportate	
		$\beta > 60^\circ$	$\beta \leq 60^\circ$
$\leq 225$	De + 40	> (De + 40)	
da > 225 a $\leq 350$	De + 50	De + 50	De + 40
da > 350 a $\leq 700$	De + 70	De + 70	De + 40
da > 700 a $\leq 1200$	De + 85	De + 85	De + 40
da > 1200	De + 100	De + 100	De + 40

$\beta$  è l'angolo della parete delle trincee senza casseratura misurato rispetto all'orizzonte

L'inclinazione  $\beta$  delle pareti della trincea può influire sull'entità del carico del materiale di riempimento sulla tubazione, tali aspetti sono oggetto di calcoli specifici progettuali previsti dalla norma **UNI EN 1295-1** (figura seguente).

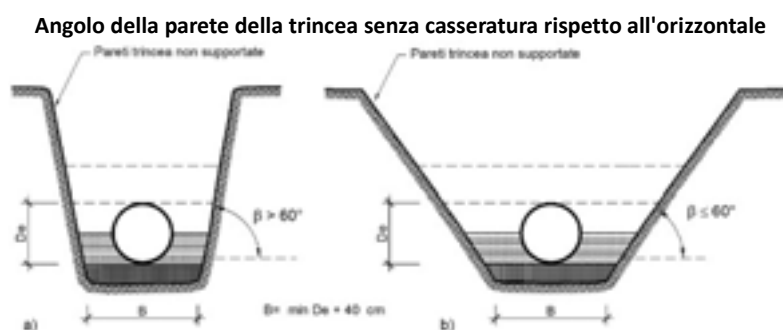

#### 86.1.1 Letto d'appoggio e il ricoprimento iniziale

Il punto 7.2.1 della norma **UNI EN 1610** per il letto d'appoggio e il ricoprimento iniziale raccomanda i seguenti spessori minimi (figura seguente):

- a) letto di posa
  - $\geq 10$  cm condizioni di terreno normale
  - $\geq 10$  cm terreno duro o roccia
- b) riempimento iniziale
  - $\geq 15$  cm sopra il tubo
  - $\geq 10$  cm sopra la giunzione.

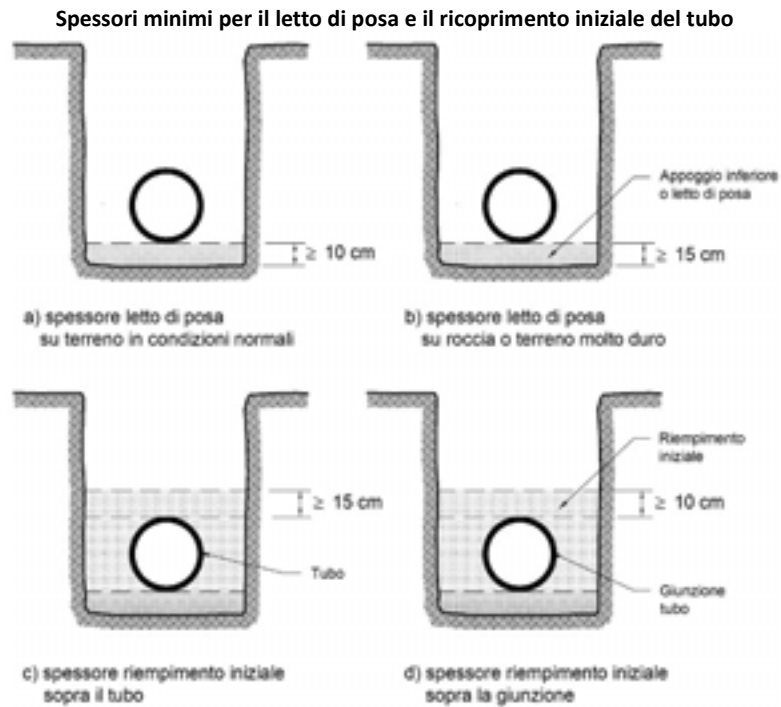

### 86.1.2 Continuità del piano di posa

Il piano di posa dovrà garantire un'assoluta continuità d'appoggio e, nei tratti in cui si temano assestamenti, si devono adottare particolari provvedimenti, quali impiego di giunti adeguati, trattamenti speciali del fondo della trincea o, se occorresse, appoggi discontinui stabili, quali selle o mensole. In quest'ultimo caso, la continuità di contatto tra tubo e selle sarà assicurata dall'interposizione di materiale idoneo.

### 86.1.3 Tubi danneggiati durante la posa in opera

I tubi che nell'operazione di posa avessero subito danneggiamenti devono essere riparati in modo da ripristinarne la completa integrità, ovvero saranno definitivamente scartati e sostituiti.

Nell'operazione di posa dovrà evitarsi che nell'interno delle condotte penetrino detriti o corpi estranei di qualunque natura e che venga comunque danneggiata la loro superficie interna

Qualora, durante le operazioni di accostamento dei tubi, penetrasse terra o altri materiali estranei tra le superfici frontali o nei giunti, si dovrà provvedere a sfilare l'ultimo tubo per effettuare le necessarie pulizie, e a posarlo nuovamente dopo aver ripristinato la suola.

### 86.1.4 Controllo e pulizia dei tubi

Prima di procedere alla loro posa in opera, i tubi devono essere controllati uno ad uno per scoprire eventuali difetti o danni. Le code, i bicchieri e le guarnizioni devono essere integre.

Prima di essere posto in opera, ciascun tubo, giunto e/o pezzo speciale dovrà essere accuratamente controllato per scoprire eventuali rotture dovute a precedenti ed errate manipolazioni (trasporto, scarico, sfilamento), e pulito dalle tracce di ruggine o di qualunque altro materiale estraneo.

Quelli che dovessero risultare danneggiati in modo tale da compromettere la qualità o la funzionalità dell'opera devono essere scartati e sostituiti. Nel caso in cui il danneggiamento abbia interessato soltanto l'eventuale rivestimento, si dovrà provvedere al suo ripristino.

Deve essere lubrificata l'estremità maschio per tutta la circonferenza, soprattutto nella zona dell'estremità arrotondata. Il lubrificante dovrà essere compatibile con la qualità della gomma.

### 86.1.5 Protezione catodica delle tubazioni metalliche

Nel caso specifico di tubazioni metalliche, devono essere inserite, ai fini della protezione catodica e in corrispondenza dei punti d'appoggio, membrane isolanti.

## 86.2 Reinterro delle tubazioni

### 86.2.1 Reinterro delle condotte in PVC

Il riempimento della trincea e in generale dello scavo per le tubazioni in Pvc, quindi tubazioni flessibili, deve essere eseguito nelle ore meno calde della giornata. Si deve procedere sempre a zone e di 20 ÷ 30 m, avanzando in una sola direzione e possibilmente dal basso verso l'alto. IN generale può farsi riferimento alle indicazioni della norma **UNI 11149**.

Il letto di posa non deve essere costituito prima della completa stabilizzazione del fondo della trincee. Il materiale più adatto è costituito da ghiaia o da pietrisco con diametro 10÷15 mm oppure di sabbia mista a ghiaia con diametro massimo di 20 mm. Il materiale impiegato deve essere accuratamente compattato in modo da ottenere la densità in situ stabilita dal capitolato speciale d'appalto. L'altezza minima del letto di posa solitamente è 10 cm oppure D/10.

Il materiale di rinfiacco deve essere costipato a mano evitando che rimangano zone vuote sotto il tubo e che il rinfiacco tra tubo e parete dello scavo sia continuo e compatto (strato L<sub>1</sub>) (figura seguente)

Il secondo strato di rinfiacco L<sub>2</sub> deve avere spessore fino alla generatrice superiore del tubo.

Il terzo strato L<sub>3</sub> deve avere una quota superiore per 15 cm a quella della generatrice più alta del tubo. La compattazione deve avvenire solo lateralmente al tubo e mai sulla sua verticale.

L'ulteriore riempimento (strati L<sub>4</sub> ed L<sub>5</sub>) deve essere effettuato con col materiale prescritto dal capitolato speciale d'appalto.

Occorre lavorare su tre tratte consecutive e in questo caso devono essere eseguiti contemporaneamente il ricoprimento (fino a quota 50 cm sul tubo) in una zona, il ricoprimento (fino a 15 ÷ 20 cm sul tubo) nella zona adiacente e la posa della sabbia, intorno al tubo nella tratta più avanzata.

La compattazione deve avvenire solo lateralmente al tubo, mai sulla verticale, deve essere lasciato, infine, uno spazio libero per l'ultimo strato di terreno. Per il materiale di sottofondo e di rinfiacco è consigliato l'impiego di tessuto geotessile.

Riempimento per strati successivi della trincea per una tubazione in PVC

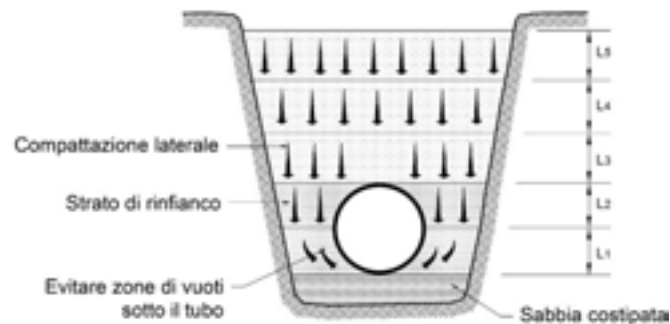

### 86.2.2 Reinterro delle condotte in Pe

La posa in opera delle tubazioni in polietilene in pressione si ricorda che deve essere eseguita secondo le indicazioni della norma UNI 11149 (Posa in opera e collaudo di sistemi di tubazioni di polietilene per il trasporto di liquidi in pressione).

Il produttore dei tubi in Pe raccomanda le seguenti prescrizioni per la posa in opera delle condotte in pressione in Pe (figura seguente):

- rinfiacco effettuato manualmente fino a metà del diametro del tubo e compattato camminando con i piedi;
- riempimento fino alla generatrice superiore del tubo, effettuato manualmente e di nuovo compattato con i piedi;
- può essere aggiunto uno strato di 15 cm compattato a macchina, purché non direttamente sulla generatrice superiore del tubo;
- il rinfiacco ed il reinterro fino a 15 cm sopra la generatrice superiore del tubo, possono essere effettuati in un'unica soluzione quando viene usato materiale come sabbia o terra sciolta e vagliata;
- il materiale di risulta per il restante reinterro può essere utilizzato compattato in strati di spessore non maggiore di 25 cm, purché non compattati direttamente sopra il tubo fino al raggiungimento di 30 cm di altezza dalla generatrice superiore del tubo;

f) il rimanente reinterro può essere completato e compattato in strati a seconda dei requisiti di finitura della superficie.

Il punto 11.1 della norma **UNI 11149** raccomanda una profondità minima di interramento di un 100 cm misurata dalla generatrice superiore del tubo. In caso di profondità inferiori è raccomandata la protezione del tubo con guaine tubolari, manufatti in calcestruzzo etc.

Il rinterro per i primi 50 cm sopra la generatrice superiore del tubo devono essere eseguiti alle stesse condizioni di temperatura esterna e, preferibilmente, nel periodo meno caldo della giornata. Il riempimento deve essere effettuato avanzando in una sola direzione per tratte di condotta di 20÷30 m.

La compattazione deve essere eseguita generalmente con mezzi meccanici azionati a mano (mazza vibrante, vibratore piatto, rullo vibrante, etc.). Il grado di compattazione dipende dall'energia meccanica applicata, dal grado di umidità del materiale da compattare, dalla sua natura.

Per prevenire danneggiamenti alla tubazione in caso di successivi lavori di scavo da parte altre imprese è consigliato porre un nastro blu continuo con la dicitura "Tubazione Acqua" sulla generatrice superiore della condotta a una distanza da essa di 30 cm, per indicare la presenza della tubazione.

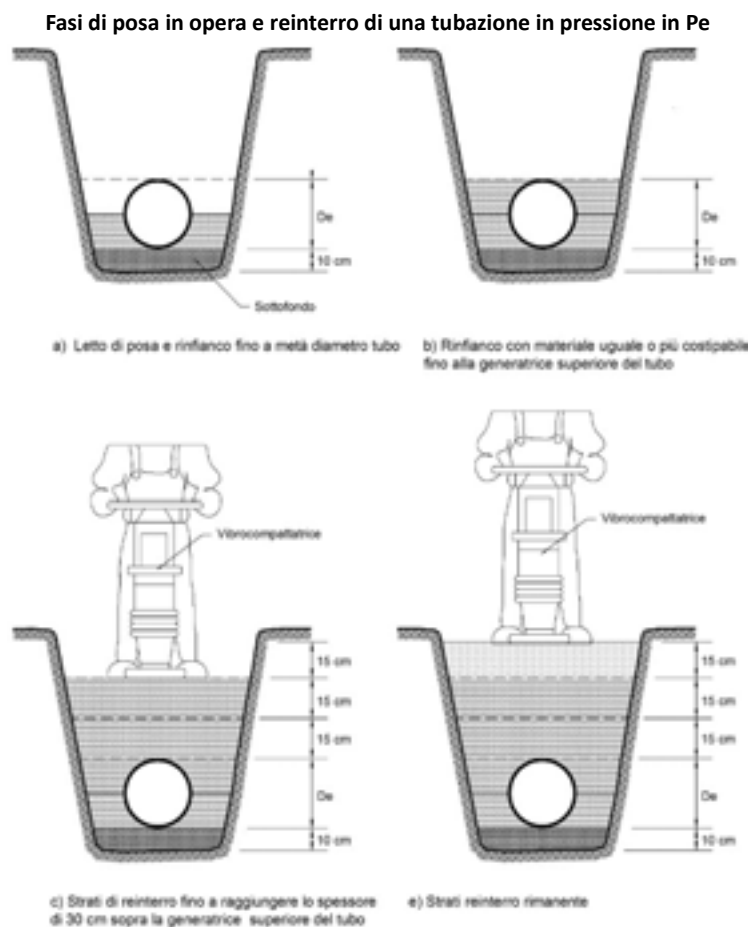

### 86.3 Prove di tenuta idraulica

I controlli in opera da parte del direttore dei lavori oltre a verificare la rispondenza contrattuale delle caratteristiche dei materiali impiegati (tubi, giunti, raccordi, apparecchi vari) hanno lo scopo di verificare la perfetta esecuzione delle giunzioni e di riscontrare se i tubi, giunti, raccordi o apparecchi abbiano subito danni durante le operazioni di trasporto e di posa in opera.

Le norme di riferimento per la progettazione, l'esecuzione e il collaudo delle tubazioni sono:

**D.M. 12 dicembre 1985** – Norme tecniche relative alle tubazioni

**C.M. 20 marzo 1986, n. 27291. D.M. 12 dicembre 1985** – Istruzione relativa alla normativa per le tubazioni

### 86.3.1 Condotte in PEAD

Il procedimento della prova di tenuta idraulica di una condotta posata realizzata con tubazioni in polietilene è descritto dal punto 15 della norma:

**UNI 11149** – Posa in opera e collaudo di sistemi di tubazioni di polietilene per il trasporto di liquidi a pressione

### 86.3.2 Condotte in PVC per fognature

Il D.M. 12 dicembre 1985 impone, anche per le opere di fognatura, l'esecuzione di collaudi in opera a 0,5 bar per verificare sia la qualità dei materiali che la buona esecuzione dei lavori di posa in opera.

Il decreto indica di eseguire preferibilmente, quando le condizioni di scavo lo consentono, il collaudo idraulico a giunti scoperti in modo che essi possano essere ispezionati visivamente durante il collaudo. Inoltre, esso deve essere condotto su tratti con una pendenza che non ecceda 0,5 metri circa.

La procedura di prova di tenuta idraulica è descritta dalla norma:

**UNI EN 1610** – Costruzione e collaudo di connessioni di scarico e collettori di fognatura

	Limite inferiore	Limite superiore
Abbassamento al cono	10 mm	210 mm
Tempo Vebè:	5 s	30 s
Indice di compattabilità	1,04	1,46
Spandimento	340 mm	620 mm

## Art. 87 - Controlli sul calcestruzzo fresco

### 87.1 Misura della consistenza

La consistenza, intesa come lavorabilità, non è suscettibile di definizione quantitativa, ma soltanto di valutazione relativa del comportamento dell'impasto di calcestruzzo fresco secondo specifiche modalità di prova.

Le prove che possono essere eseguite sul calcestruzzo fresco per la misura della consistenza sono:

- prova di abbassamento al cono (slump test);
- misura dell'indice di compattabilità;
- prova Vebè;
- misura dello spandimento.

Tali metodi non risultano pienamente convergenti, tanto che le proprietà del calcestruzzo risultano diverse al variare del metodo impiegato; il tipo di metodo andrà riferito al tipo di opera strutturale e alle condizioni di getto.

In riferimento alla norma **UNI EN 206-1** si raccomanda di interpretare con cautela i risultati delle misure quando i valori misurati cadono al di fuori dei seguenti limiti:

	Limite inferiore	Limite superiore
Abbassamento al cono	10 mm	210 mm
Tempo Vebè:	5 s	30 s
Indice di compattabilità	1,04	1,46
Spandimento	340 mm	620 mm

Le prove per la misura della consistenza deve essere eseguita da un laboratorio ufficiale di cui all'art. 59 del D.P.R. n. 380/2001.

Il calcestruzzo fresco fornito e posto in opera dall'impresa dovrà avere classe di consistenza S4 misurata con il cono di Abrams.

## Classi di consistenza del calcestruzzo fresco mediante la misura dell'abbassamento al cono

(fonte: *Linee guida sul calcestruzzo strutturale*, 1996)

Classe di consistenza	Abbassamento [mm]	Denominazione corrente
S1	da 10 a 40	Umida
S2	da 50 a 90	Plastica
S3	da 100 a 150	Semifluida
S4	da 160 a 210	Fluida
S5	> 210	-

### 87.2 Controllo della composizione del calcestruzzo fresco

La prova è impiegata per la determinazione del dosaggio dell'acqua e del legante e per l'analisi granulometrica del residuo secco, al fine di controllare la composizione del calcestruzzo fresco rispetto alla composizione e alle caratteristiche contrattuali per le specifiche opere.

La prova potrà essere chiesta dal direttore dei lavori in caso di resistenza a compressione non soddisfacente o per verificare la composizione del calcestruzzo rispetto alle prescrizioni contrattuali.

Il metodo non è applicabile per i calcestruzzi nei quali la dimensione massima dell'aggregato superi 31,5 mm e per il calcestruzzo indurito prelevato da getti in opera.

Per l'esecuzione della prova dovranno essere prelevati tre campioni di quantità variabile da 3 a 10 kg di calcestruzzo fresco, in funzione della dimensione dell'inerte. Il prelevamento dei campioni da autobetoniera deve essere eseguito entro 30 minuti dall'introduzione dell'acqua. Il campionamento deve essere eseguito secondo le modalità prescritte dalla norma **UNI EN 12350-1** a cura di un laboratorio ufficiale di cui all'art. 59 del D.P.R. n. 380/2001.

Al metodo di controllo della composizione del calcestruzzo fresco è attribuita una precisione di circa il 3%.

La prova per la composizione del calcestruzzo fresco deve essere eseguita da un laboratorio ufficiale di cui all'art. 59 del D.P.R. n. 380/2001.

### 87.3 Determinazione della quantità d'acqua d'impasto essudata (*Bleeding*)

La determinazione della quantità d'acqua d'impasto essudata (**UNI 7122**) ha lo scopo di determinare nel tempo la percentuale d'acqua d'impasto presente nel campione (oppure come volume d'acqua essudata per unità di superficie: cm

## Art. 88 - Controlli sul calcestruzzo in corso d'opera

### 88.1 La non conformità dei controlli d'accettazione

Le indagini per la valutazione del calcestruzzo in opera, in caso di non conformità dei controlli d'accettazione dovranno rispettare i criteri previsti dal paragrafo 9 della norma **UNI EN 13791**.

Le indagini sulle strutture in opera devono essere eseguite da un laboratorio ufficiale di cui all'art. 59 del D.P.R. n. 380/2001.

#### 88.1.1 Stima della resistenza del calcestruzzo in opera

La resistenza dei provini estratti per carotaggio generalmente è inferiore a quella dei provini prelevati e preparati nel corso della messa in opera del calcestruzzo e stagionati in condizioni standard.

Le nuove norme tecniche per le costruzioni hanno quantificato l'entità di tale differenza, riconducibile alle caratteristiche del materiale, alle modalità di posa in opera, di stagionatura e di esposizione, ritenendo accettabile un calcestruzzo il cui valore medio di resistenza a compressione ( $R_{opera,m}$ ), determinato con tecniche opportune (carotaggi e/o controlli non distruttivi), sia almeno superiore all'85% del valore medio della resistenza di progetto  $R_{progetto,cm}$ :

$$R_{opera, m} \geq 0,85 R_{progetto, cm} \text{ (N/mm)}$$

#### 88.2 Pianificazione delle prove in opera

Le regioni di prova, da cui devono essere estratti i campioni o sulle quali saranno eseguite le prove sul calcestruzzo in opera, devono essere scelte in modo da permettere la valutazione della resistenza meccanica della struttura o di una sua parte interessata all'indagine secondo i criteri previsti dalla **UNI EN 13791**.

Le aree e i punti di prova devono essere preventivamente identificati e selezionati in relazione agli obiettivi. La dimensione e la localizzazione dei punti di prova dipendono dal metodo prescelto, mentre il numero di prove da effettuare dipende dall'affidabilità desiderata nei risultati. La definizione e la divisione in regioni di prova di una struttura, presuppongono che i prelievi o i risultati di una regione appartengano statisticamente e qualitativamente ad una medesima popolazione di calcestruzzo.

Nella scelta delle aree di prova si deve tener conto che, in ogni elemento strutturale eseguito con getto continuo, la resistenza del calcestruzzo in opera diminuisce progressivamente dal basso verso l'alto. Nel caso in cui si voglia valutare la capacità portante di una struttura, le regioni di prova devono essere concentrate nelle zone più sollecitate dell'edificio. Nel caso in cui si voglia valutare il tipo o l'entità di un danno, invece, le regioni di prova devono essere concentrate nelle zone dove si è verificato il danno o si suppone sia avvenuto. In quest'ultimo caso, per poter effettuare un confronto, è opportuno saggiare anche una zona non danneggiata.

La pianificazione delle prove deve essere stabilita dal direttore dei lavori in accordo con il laboratorio ufficiale incaricato e l'impresa appaltatrice.

### *88.3 Elaborazione dei risultati*

Un'indagine mirata alla stima della resistenza in opera comporta genericamente l'esame di risultati provenienti da prove di resistenza meccanica su carote e/o di dati ottenuti da metodi non distruttivi. Se la numerosità (complessiva) dei risultati relativi ad un'area di prova è pari a tre, numero minimo accettabile, si può stimare solamente la resistenza media.

Si ribadisce che per stimare la resistenza caratteristica del calcestruzzo in opera bisogna fare riferimento al procedimento previsto dalla norma **UNI EN 13791**, paragrafi 7.3.2 e 7.3.3 nel caso di utilizzo di metodo diretto (carotaggio) o paragrafo 8.2.4 nel caso di utilizzo di metodo indiretto.

### *88.4 Carotaggio*

La valutazione della resistenza meccanica del calcestruzzo *in situ* può essere formulata sulla scorta dei risultati ottenuti in laboratorio da prove di compressione eseguite su campioni cilindrici (carote) prelevati dalle strutture in numero non inferiore a tre. L'ubicazione dei prelievi o carotaggi deve essere effettuata in maniera da non arrecare danno alla stabilità della struttura. I fori devono essere ripristinati con malte espansive e a ritiro compensato.

Il carotaggio può risultare improprio per verificare le caratteristiche di calcestruzzi di bassa resistenza ( $R_c \leq 20$  N/mm)

#### *88.4.1 Stima della resistenza del calcestruzzo in opera*

Si devono prendere in considerazione le seguenti avvertenze:

- il diametro delle carote deve essere almeno superiore a tre volte il diametro massimo degli aggregati (i diametri consigliati sono compresi tra 75 e 150 mm);
- le carote destinate alla valutazione della resistenza non dovrebbero contenere ferri d'armatura (si devono scartare i provini contenenti barre d'armatura inclinate o parallele all'asse);
- per ottenere la stima attendibile della resistenza di un'area di prova devono essere prelevate e provate almeno tre carote;
- il rapporto lunghezza/diametro delle carote deve essere uguale a 1 e diametro = 100 mm. Si deve evitare che i provini abbiano snellezza inferiore a uno o superiore a due;
- i campioni estratti (e i provini) devono essere protetti nelle fasi di lavorazione e di deposito rispetto all'essiccazione all'aria. Salvo diversa prescrizione, le prove di compressione devono essere eseguite su provini umidi;
- nel programmare l'estrazione dei campioni si deve tener conto che la resistenza del calcestruzzo dipende dalla posizione o giacitura del getto;

- è necessario verificare accuratamente, prima di sottoporre i campioni alla prova di compressione, la planarità e l'ortogonalità delle superfici d'appoggio. La lavorazione o preparazione inadeguata dei provini porta, infatti, a risultati erranei. Il semplice taglio e la molatura delle superfici di prova può non soddisfare i requisiti di parallelismo e planarità richiesti dalle norme UNI.

#### 88.4.2 Area di prova o di prelievo

Le carote devono essere prelevate nell'individuata regione di prova e in particolare in corrispondenza degli elementi strutturali nei quali è stato posto in opera il calcestruzzo non conforme ai controlli di accettazione o laddove il direttore dei lavori ritiene che ci sia un problema di scadente o inefficace compattazione e maturazione dei getti.

Nell'individuazione delle aree di carotaggio dovranno essere rispettati i seguenti accorgimenti e quelli indicati dalla **UNI EN 12504-1**:

- devono essere lontane dagli spigoli e dai giunti in cui è presente poca o nessuna armatura;
- devono riguardare zone a bassa densità d'armatura (prima di eseguire i carotaggi sarà opportuno stabilire l'esatta disposizione delle armature mediante apposite metodologie d'indagine non distruttive);
- devono essere lontano dalle parti sommitali dei getti;
- devono essere evitati i nodi strutturali.

L'estrazione dei provini di calcestruzzo indurito deve avvenire almeno dopo 28 giorni di stagionatura

In occasione dell'estrazione dovranno essere scartati tutti quei provini danneggiati o che contengano corpi estranei e parti di armature che potrebbero pregiudicare il risultato finale.

#### NORME DI RIFERIMENTO

**UNI EN 12504-1** – *Prelievo sul calcestruzzo nelle strutture. Carote. Prelievo, esame e prova di compressione*

**UNI EN 12390-1** – *Prova sul calcestruzzo indurito. Forma, dimensioni ed altri requisiti per provini e per casseforme*

**UNI EN 12390-2** – *Prova sul calcestruzzo indurito. Confezionamento e stagionatura dei provini per prove di resistenza*

**UNI EN 12390-3** – *Prova sul calcestruzzo indurito. Resistenza alla compressione dei provini*

**UNI EN 13791** – *Valutazione della resistenza a compressione in situ nelle strutture e nei componenti prefabbricati di calcestruzzo*

#### 89.4.3 Verbale di prelevamento dei campioni di calcestruzzo indurito

Il verbale di prelievo dei campioni di calcestruzzo indurito, redatto secondo la **UNI EN 12504-1**, deve contenere almeno le seguenti indicazioni:

- località e denominazione del cantiere;
- posizione in opera del calcestruzzo da cui è stato fatto il prelievo;
- forma e dimensione dei provini;
- numero e sigla di ciascun campione;
- data del getto;
- data del prelievo delle carote;
- modalità di estrazione e utensile impiegato.

#### 88.5 Metodi indiretti per la valutazione delle caratteristiche meccaniche del calcestruzzo in opera

Come metodi indiretti devono essere presi in considerazione i metodi più consolidati nella pratica dei controlli non distruttivi per esempio: indice di rimbalzo, pull-out e misura della velocità di propagazione, metodi combinati.

I metodi indiretti (indice di rimbalzo, velocità di propagazione degli impulsi e forza di estrazione) dovranno rispettare le linee guida della **UNI EN 13791** mediante la correlazione tra i risultati dei metodi di prova indiretti e la resistenza a compressione su carote prelevate dalla struttura in esame. Il carotaggio è il metodo di riferimento per la calibrazione (taratura) di tutti i metodi non distruttivi o parzialmente distruttivi.

La legge di correlazione deve essere determinata utilizzando un adeguato numero di campioni, ottenuti mediante carotaggio dalla struttura in esame e sottoposti ad indagine non distruttiva prima della loro rottura.

Il direttore dei lavori deve condurre una preliminare campagna di analisi con metodi indiretti al fine di programmare le posizioni di prelievo delle carote, anche sulla base del grado di omogeneità del volume di calcestruzzo in esame, ed eventualmente di suddividere l'area in esame in lotti entro i quali sia possibile definire statisticamente l'omogeneità del calcestruzzo.

I fattori di influenza dei risultati dei metodi indiretti sono quelli descritti dall'allegato B alla norma **UNI EN 13791**.

#### *88.5.1 Calibratura delle curve di correlazione tra risultati di prove non distruttive e la resistenza a compressione del calcestruzzo in opera*

La stima della resistenza a compressione del calcestruzzo in opera, mediante metodi non distruttivi, si deve basare sull'impiego di correlazioni tra il parametro non distruttivo proprio del metodo impiegato e la resistenza a compressione del calcestruzzo in esame mediante prove su carote come prescritto dalla norma **UNI EN 13791**. I metodi indiretti, dopo la calibrazione mediante prove su carote, possono essere impiegati:

- singolarmente;
- in combinazione con altri metodi indiretti;
- in combinazione con altri metodi indiretti e diretti (carote).

Le curve di correlazione fornite a corredo delle apparecchiature di prova non risultano, nella generalità dei casi, del tutto adeguate, poiché il loro sviluppo è basato sull'uso di determinati tipi di calcestruzzo e su prefissate condizioni di prova. L'andamento della legge di correlazione può essere assunto predefinito per ciascun metodo di indagine, a meno di costanti che possono essere determinate utilizzando un campione di carote di adeguata numerosità, sottoposte ad indagine non distruttiva prima della loro rottura. È, perciò, essenziale predisporre tavole di calibrazione per il tipo specifico di calcestruzzo da sottoporre a prova, utilizzando i risultati delle prove su carote portate a rottura dopo l'esecuzione sulle stesse di prove indirette oltre a quelle eseguite in opera nello stesso punto di estrazione della carota stessa.

È opportuno che le carote utilizzate per la calibrazione siano non meno di tre. I valori numerici delle costanti che precisano l'andamento delle leggi di correlazione possono essere ottenuti applicando tecniche di minimizzazione degli errori.

#### *88.5.2 Determinazione di altre proprietà del calcestruzzo in opera: dimensioni e posizione delle armature e stima dello spessore del copriferro*

La misurazione dello spessore del copriferro delle armature e l'individuazione delle barre di armatura può essere effettuata utilizzando dispositivi denominati *misuratori di ricoprimento o pacometri*.

Le indagini dovranno essere eseguite da un laboratorio ufficiale di cui all'art. 59 del D.P.R. n. 380/2001.

## **Art. 89 - Prove sugli infissi**

### *89.1 Generalità*

Il direttore dei lavori potrà eseguire prove di accettazione su campioni di infissi prelevati casualmente in cantiere per accertare la rispondenza dei materiali forniti alle prescrizioni contrattuali.

Sui campioni devono essere effettuate almeno le seguenti prove, alcune specifiche per gli infissi esterni:

- permeabilità all'aria (norma **UNI EN 1026**);
- tenuta all'acqua (norma **UNI EN 1027**);
- resistenza al carico del vento (norma **UNI EN 12211**);
- resistenza all'apertura e alla chiusura ripetuta (norma **UNI EN 1191**);
- calcolo della trasmittanza termica (norma **UNI EN ISO 10077-1**);
- isolamento termico (norma **UNI EN ISO 12567-1**).

I campioni di prova devono essere perfettamente funzionanti e devono essere prelevati in contraddittorio con l'esecutore. La prova deve essere eseguita da un laboratorio ufficiale.

Le prove, a discrezione della direzione dei lavori, possono essere sostituite da certificati di prove effettuate su serramenti identici a quelli oggetto della fornitura.

#### **NORME DI RIFERIMENTO**

---

##### **PROVE IN LABORATORIO**

**UNI EN 1026** – Finestre e porte. Permeabilità all'aria. Metodo di prova

**UNI EN 1027** – Finestre e porte. Tenuta all'acqua. Metodo di prova

**UNI EN 12211** – Finestre e porte. Resistenza al carico del vento. Metodo di prova

**UNI EN 1191** – Finestre e porte. Resistenza all'apertura e la chiusura ripetuta. Metodo di prova

#### PROVE DI RESISTENZA AL FUOCO

**UNI EN 1634-1** – Prove di resistenza al fuoco e di controllo della dispersione del fumo per porte e sistemi di chiusura, finestre apribili e loro componenti costruttivi. Parte 1: Prove di resistenza al fuoco per porte e sistemi di chiusura e finestre apribili

**UNI EN 1634-3** – Prove di resistenza al fuoco e di controllo della dispersione del fumo per porte e sistemi di chiusura, finestre apribili e loro componenti costruttivi. Parte 3: Prove di controllo della dispersione del fumo per porte e sistemi di chiusura

#### TRASMITTANZA TERMICA

**UNI EN ISO 10077-1** – Prestazione termica di finestre, porte e chiusure oscuranti. Calcolo della trasmittanza termica. Parte 1: Generalità

**UNI EN ISO 10077-2** – Prestazione termica di finestre, porte e chiusure. Calcolo della trasmittanza termica. Metodo numerico per i telai

**UNI EN ISO 12567-1** – Isolamento termico di finestre e porte. Determinazione della trasmittanza termica con il metodo della camera calda. Finestre e porte complete

**UNI EN ISO 12567-2** – Isolamento termico di finestre e di porte. Determinazione della trasmittanza termica con il metodo della camera calda. Parte 2: Finestre da tetto e altre finestre sporgenti

#### RESISTENZA ALL'EFFRAZIONE

**UNI ENV 1628** – Finestre, porte, chiusure oscuranti. Resistenza all'effrazione. Metodo di prova per la determinazione della resistenza sotto carico statico

**UNI ENV 1629** – Finestre, porte, chiusure oscuranti. Resistenza all'effrazione. Metodo di prova per la determinazione della resistenza sotto carico dinamico

**UNI ENV 1630** – Finestre, porte, chiusure oscuranti. Resistenza all'effrazione. Metodo di prova per la determinazione della resistenza all'azione manuale di effrazione

#### RESISTENZA ALL'ESPLOSIONE

**UNI EN 13123-1** – Finestre, porte e chiusure oscuranti. Resistenza all'esplosione. Requisiti e classificazione. Tubo da onda d'urto (shock-tube)

**UNI EN 13123-2** – Finestre, porte e chiusure oscuranti. Resistenza all'esplosione. Requisiti e classificazione. Parte 2: Prova all'aperto

**UNI EN 13124-1** – Finestre, porte e chiusure oscuranti. Resistenza all'esplosione. Metodo di prova. Tubo da onda d'urto (shock-tube)

**UNI EN 13124-2** – Finestre, porte e chiusure oscuranti. Resistenza all'esplosione. Metodo di prova. Parte 2: Prova all'aperto

#### CLASSIFICAZIONE IN BASE ALLE PRESTAZIONI

**UNI EN 12207** – Finestre e porte. Permeabilità all'aria. Classificazione

**UNI EN 12208** – Finestre e porte. Tenuta all'acqua. Classificazione